

ФЕДЕРАЛЬНОЕ АГЕНТСТВО ПО ОБРАЗОВАНИЮ

**МИНИСТЕРСТВО ОБРАЗОВАНИЯ И НАУКИ
РЕСПУБЛИКИ ХАКАСИЯ**

**ИНСТИТУТ РАЗВИТИЯ ОБРАЗОВАНИЯ,
ПОВЫШЕНИЯ КВАЛИФИКАЦИИ И
ПЕРЕПОДГОТОВКИ**

**Всероссийский сборник статей и публикаций института
развития образования, повышения квалификации и
переподготовки.**

**Доклады и тезисы докладов
Сборник №7 апрель 2020 г.**

АБАКАН 2020

УДК 37
ББК 74(0)
И19

Сборник докладов и тезисов докладов 2019/2020 уч.года
подготовлен под редакцией Д.Н. Сергоманова, 2020.-133 с.

Редакционная коллегия:

Злыднев Д.С., Никитин А.В., Сыско К.Е., Сергоманова С.И.,
Клапова Е.В. (ответ.секретарь)

И19 Институт РОПКИП 2020: Сборник трудов VII
Всероссийской научно-практической конференции (с
международным участием) (2020) Institute of education
development, advanced training and retraining 2020: Proceedings of
the Conference (2020). – Абакан: 2020. – 133 с., русский.

В докладах и тезисах докладов представлены результаты теоретических и экспериментальных исследований, практических внедрений, проведенных в России, Узбекистане, Белоруссии и Украине посвящённых обсуждению актуальных вопросов современного образования, обобщению опыта реализации качественного образования, определению перспектив дальнейшего развития общего и профессионального образования.

УДК 37
ББК 74
ISSN 2686-9985

© Институт РОПКИП, 2020
УДК 373.3/5

М.С. Барановская
учитель русского языка и литературы,
МКОУ Юргамышская СОШ
Курганской области

Урок русского языка. 5 класс.

Урок систематизации и обобщения знаний и умений

Тема: Правописание безударных личных окончаний глаголов.

Цели:

Образовательные:

- 1.Обобщить и закрепить знания о правописании личных окончаний глаголов;
- 2.Совершенствовать умение пользоваться алгоритмом определения спряжения глаголов с безударным личным окончанием.

Развивающие:

1. Активизировать мыслительную деятельность учащихся;
2. Развивать орфографическую и пунктуационную зоркость; зрительную и слуховую память; внимательность, наблюдательность.
3. Совершенствовать умение анализировать и оценивать свою деятельность и деятельность одноклассников.

Воспитательные:

1. Воспитывать любовь к русскому языку;
2. Формировать положительную мотивацию к изучению предмета;
3. Способствовать сплочению детского коллектива через работу в парах, группах.

Задачи:

1. Повторить изученный материал по теме «Глагол»,
2. Закрепить умения пользоваться алгоритмом определения безударной гласной в личном окончании глагола,
3. Провести контроль уровня усвоения знаний.

Универсальные учебные действия:

Предметные: научиться применять правило написания личных окончаний глаголов на практике.

Коммуникативные: организовывать и планировать учебное сотрудничество с учителем и сверстниками.

Регулятивные: осознавать самого себя как движущую силу своего научения, свою способность к преодолению препятствий и самокоррекции.

Познавательные: объяснять языковые явления, процессы, связи и отношения, выявляемые в ходе исследования слова.

Личностные: формирование навыков работы по образцу при консультативной помощи учителя.

Ход урока

Урок систематизации и обобщения знаний и умений

1) Организационный этап.

Я скажу слова "Доброе утро ... " и назову кого-то из нашего класса. Те, кого я назову, помашут мне рукой - значит, вы услышали и отвечаете мне на приветствие.

- Доброе утро всем девочкам!... (Девочки машут и отвечают: "Доброе утро!")

- Доброе утро всем мальчикам!... (-//-//-)

- Доброе утро всем тем, кто сегодня чистил зубы!...

- Доброе утро всем, кому нравится такая погода, как сейчас за окном! ...

- Доброе утро всем, кто любит конфеты! ...

- Доброе утро всем, кто хочет знать, чем мы сегодня
будем заниматься!

**2) Определение темы урока, постановка цели и задач,
мотивация учебной деятельности..**

-Запишите число, классная работа.

-Определите тему урока, исходя из записи на доске.

(он)Вар..т, (она) пиш..т, расстел..м, умо..мся, ненавид..шь,
выполня..м, рису..шь, представля..м, упира..тся.

-Закончите фразу «сегодня на уроке мы...»

3) Актуализация опорных знаний.

Пятое марта.

Классная работа.

Правописание личных окончаний глаголов.

-Назовите слова, в которых букв меньше, чем звуков.

Докажите свою мысль.

-Охарактеризуйте звуки, которые обозначают выделенные
буквы.

1. Карточки для индивидуальной работы:

**Спиши, вставляя
пропущенные буквы, укажи
вид глагола.**

(не)ост..навливает..ся,
умыва..ш..ся, оглядывают..ся,
соб..реш.., растира..ш..ся,
просачивает..ся, тянет..ся, (не)
сбыт..ся, наливает..ся.

**Спиши, вставляя
пропущенные буквы,
определи наклонение
глаголов.**

Ра..тащили, по..толкнул
(бы), прекрас..ный,
выт..рай, прик..сат..ся,
подпиш..ш.., намаж..те,
ра..полага..мся, отп..рал
(бы).

2. Работа в парах. Взаимопроверка.

3. Фронтальный опрос.

-Что вспомнили?

-Вернёмся к теме урока.

4) Построение проекта выхода из затруднительной ситуации

-Объясните написание слов, записанных на доске.

- В группах расскажите, алгоритм определения безударной гласной в личном окончании глагола, вспомнив, какие глаголы относятся ко 2 спряжению.

5) Обобщение и систематизация знаний.

Физминутка.

-Называю глаголы. Если это глагол 1 спряжения, вы хлопаете в ладоши; если II- приседаете:

*Наденет , склеим, ненавидим, стелить, одеваешься,
Зависим, боремся, слышать.*

-Глагол совершенного вида – наклон влево, совершенного – вправо:

Думать, списать, решить, мечтать.

-Из букв, записанных на доске составить слово *перенжаси*

-Что такое «спряжение»?

-Как оно определяется?

-С одним из глаголов, использованных на уроке, составьте и запишите предложение к схеме..., над глаголом укажите вид, спряжение, наклонение.

4. индивидуальная работа с фронтальной проверкой.

-Продолжаем работу. Пословицы разбиты на отдельные слова. Ваша задача - собрать их, вставить необходимые буквы. Пословицы записать в тетрадь.

5. Работа в группах.

*И мудрому человеку совет требу..тся.
Крепкую дружбу и топором не разруб..шь.
Товарищ за товарища в огонь брос..тся.
Чего себе не хоч..шь, того и другому не делай.
Красив тот, кто красиво поступа..т.
Друг за друга стой — и выигра..шь бой.
Без беды друга не узна..шь.
Всякий выбира..т себе друга по своему нраву.
Друг науч..т, а недруг проуч..т.*

Обсуждение работы

6). Подведение итогов урока

- О чём эти пословицы?
- Какой делаем вывод для себя?
- Какие знания и умения нам сегодня пригодились?

7). Домашнее задание

- Запишите домашнее задание. П. 83, записать 3-4 пословицы о труде с безударным личным окончанием глагола.

8)) Рефлексия

- Совсем недавно было соревнование по Дартс.
- Оцените себя на мишени.
- Всем спасибо. До свидания.

<p>Спиши, вставляя пропущенные буквы, укажи вид глагола.</p> <p>(не)ост..навливает..ся, умыва..ш..ся, оглядывают..ся, соб..реш.., растира..ш..ся, просачивает..ся, тянет..ся, (не)сбыт..ся, наливает..ся.</p>	<p>Спиши, вставляя пропущенные буквы, определи наклонение глаголов.</p> <p>Ра..тащили, по..толкнул (бы), прекрас..ный, выт..рай, прик..сат..ся, подпиш..ш.., намаж..те, ра..полага..мся, отп..рал (бы).</p>
<p>Спиши, вставляя пропущенные буквы, укажи вид глагола.</p> <p>Не останавливается (несов. в.), умываешься (несов. в), оглядываются (несов. в), соберешь (сов.в), растираешься (несов.в), просачивается (несов.в), тянется (несов.в), не сбыться (сов.в), наливается (несов.в).</p>	<p>Спиши, вставляя пропущенные буквы, определи наклонение глаголов.</p> <p>Растащили (изъяв.н), подтолкнул бы (сослаг.н), прекрасный (прилагательное, наклонения нет), вытирай (повелит.н), прикасаться (инфинитив, наклонение не определить), подпишешь (изъяв.н), намажьте (повел.н.), располагаемся (изъяв.н), отпирал бы (сослаг.н.).</p>

<p>Оценка работ.</p> <ul style="list-style-type: none"> ● Без ошибок – «5» ● 1-2 ошибки в написании слов и 1-2 ошибки в определении вида – «4» ● 3-4 ошибки в написании слова и определении вида – «3» ● Больше 4-4 ошибок – «2» 	<p>Оценка работ.</p> <ul style="list-style-type: none"> ● Без ошибок – «5» ● 1-2 ошибки в написании слов и 1-2 ошибки в определении наклонения - «4» ● 3-4 ошибки в написании слова и определении наклонения – «3» ● Больше 4-4 ошибок – «2»
---	---

<p>Спиши, вставляя пропущенные буквы, укажи вид глагола. (не)останавлива..т..ся, умываеш..ся, оглядыва..т..ся, взламывают..ся, растираеш..ся, просачивает..ся, тянет..ся, (не) сбыт..ся, наливает..ся.</p>	<p>Спиши, вставляя пропущенные буквы. Правильно обозначь орфограммы. Прил..гать, соб..решь, зал..жить, (не) распол..гали, взр..стили, (не) уд..реш., бл..стали, соб..ратья, наб..рай.</p>
<p>Спиши, вставляя пропущенные буквы, определи наклонение глаголов. Ра..тащили, по..толкнул (бы), прекрас..ный, выт..рай, прик..сат..ся, уд..вление, намаж..те, ч..жой, отп..рал</p>	<p>Спиши, вставляя пропущенные буквы. Глаголы разбери по составу. Стрич..ся, учиш..ся, р..сток, уча..ствовал, прил..гательное, пост..ли.</p>

<p>(бы).</p>	
<p>Выполни фонетический разбор слова.</p> <p>Прил..жи</p>	<p>Выполни синтаксический разбор предложения.</p> <p>Отец бе..шумно закид..вает удоч..ки.</p>
<p>Спиши, вставляя пропущенные буквы, укажи вид глагола. (не)останавлива..т..ся, умываеш..ся, оглядыва..т..ся, взламывают..ся, растираеш..ся, просачивает..ся, тянет..ся, (не) сбыт..ся, наливает..ся.</p>	<p>Спиши, вставляя пропущенные буквы. Правильно обозначь орфограммы. Прил..гать, соб..решь, зал..жить, (не) распол..гали, взр..стили, (не) уд..реш., бл..стали, соб..ратся, наб..рай.</p>
<p>Спиши, вставляя пропущенные буквы, определи наклонение глаголов. Ра..тащили, по..толкнул (бы), прекрас..ный, выт..рай, прик..сат..ся, уд..вление, намаж..те, ч..жой, отп..рал (бы).</p>	<p>Спиши, вставляя пропущенные буквы. Глаголы разбери по составу. Стрич..ся, учиш..ся, р..сток, уча..ствовал, прил..гательное, пост..ли.</p>
<p>Выполни фонетический разбор слова.</p> <p>Прил..жи</p>	<p>Выполни синтаксический разбор предложения.</p> <p>Отец бе..шумно закид..вает удоч..ки.</p>

<p>Спиши, вставляя пропущенные буквы, укажи вид глагола. (не)останавлива..т..ся, умываеш..ся, оглядыва..т..ся, взламывают..ся, растираеш..ся, просачивает..ся, тянет..ся, (не)сбыт..ся, наливает..ся.</p>	<p>Спиши, вставляя пропущенные буквы. Правильно обозначь орфограммы. Прил..гать, соб..решь, зал..жить, (не) распол..гали, взр..стили, (не) уд..реш., бл..стали, соб..ратся, наб..рай.</p>
<p>Спиши, вставляя пропущенные буквы, определи наклонение глаголов. Ра..тащили, по..толкнул (бы), прекрас..ный, выт..рай, прик..сат..ся, уд..вление, намаж..те, ч..жой, отп..рал (бы).</p>	<p>Спиши, вставляя пропущенные буквы. Глаголы разбери по составу. Стрич..ся, учиш..ся, р..сток, уча..ствовал, прил..гательное, пост..ли.</p>
<p>Выполни фонетический разбор слова. Прил..жи</p>	<p>Выполни синтаксический разбор предложения. Отец бе..шумно закид..вает удоч..ки.</p>

Н.Н. Кисловская
Преподаватель по классу фортепиано,
ДШИ им.Ф.Шопена
г.Калининград

"Музыка и новые технологии или музыка из интернета"

из цикла "Музыка и современность"

Музыка вокруг нас, надо только уметь её слышать...

(Август Раш)

Музыка — универсальный язык человечества.

(Генри Уодсуорт Лонгфелло)

Интернет, онлайн, чаты, рингтоны мобильных телефонов, звуки мессенджеров..... Именно в таком режиме вибрирует музыка современных городов. Урбанистический стиль нашего времени диктует свои темпы, звуки, мелодии. Эти мелодии этого времени. И мы их создаем, играем, принимаем. Вот саундтрек к анимэ, компьютерной игре, к трейлеру, написанному для голливудской кинокомпании.

Многие композиторы в конце двадцатого века решили упростить свою музыку, чтобы она была доступна для большей группы слушателей. Это было сделано разными способами. В большинстве случаев современные композиторы решили обратиться к новым технологиям за инспирацией и за новыми возможностями.

Nobuo Uematsu - в мире видеоигр его называли Джоном Уильямсом или Бетховеном. По его собственному признанию, он хотел научиться играть на пианино, чтобы быть похожим на Элтона Джона.

Его универсальность заключается в создании музыки для видеоигр в серии FinalFantasy. Песня из FinalFantasy VIII, « EyesonMe », которую он написал для гонконгской поп-дивы FayeWong, выпущена рекордным тиражом 400 тыс. экземпляров. Он также выиграл «Песню года (западная

музыка)» на 14-й ежегодной церемонии вручения премий «Золотые диски Японии» в 1999 году. Это была первая песня из видеоигры, получившая признание. Журнал Time назвал его «новатором нашего времени».

Светит с неба нам месяц- фонарь,
Золотое, осеннее чудо
И как завтра, сегодня и встарь
По душе нашей тихому пруду
Ветерком пробежит снова рябь,
А потом -штиль, спокойствие сада.
И пробудит волшебник- ноябрь
В сердце мягкую, тихую радость!
Взгляд на синюю в небе звезду
И на пруд изумрудно- хрустальный
На блестящие ветви в саду,
И душа наша в платянице бальном
Вновь порхает одна средь ветвей
В туфлях ярких и охрово-желтых!
И в мечтах нам поет соловей
Меж сверкающих звездных осколков.

Роберт Костлоу - американский фортепианный композитор-инструменталист, волшебные мелодии которого не оставляют равнодушными людей всех возрастов по всему миру. Его музыка являет собой синтез джаза и классических форм инструментальной музыки, независимой, яркой! Песня Роба "Forbidden" номинирована как Песня Года 2009 по версии Independent Music Awards.

Песня Роба "Reflections" выиграла в номинации Best Music 2007 на Shoot Out Boulder Filmmaking Festival. Также музыка Роба используется во многих голливудских фильмах и является синтезом джаза и классических форм

Forbidden. Запрещено.

Не приближайся к огню,

Не броди в темноте.

Я буду ходить кругами

Пока сомневаюсь,

Пытаясь доказать

Веру во все.

Юрий Весняк–Украинский композитор. Род. В1957 г, баянист. Автор прекрасных, популярных пьес, сюит, концертов для баяна, фортепиано, произведений для голоса. Фортепианные пьесы Ю. Весняка создавались в течение более чем двух десятилетий, оставаясь известными сравнительно узкому кругу профессионалов и любителей музыки. Здесь напрашивается сравнение с поэзией, где на протяжении XIX - XX веков закрепилось название «книга стихотворений». Эти стихи, естественно, складываются в книгу благодаря неповторимой лирической интонации пишущего, индивидуальности его взгляда на мир. Так и фортепианные пьесы Ю. Весняка, не случайно сравниваемые с поэтичным образом дождевых капель на стекле. Подобно каплям, протекают мгновения, слагаясь в годы и оставляя человеку сладостно-горькие воспоминания о безвозвратно минувшем.

Пьесу «С любовью» Юрия Весняка я, как и все пьесы этого концерта, нашла в интернете. Когда мы выучили несколько его произведений, я познакомилась с автором и отослала записи ему на его сайт. Как я была удивлена, когда Юрий Весняк мне ответил, похвалил моих учениц (Киру и Ангелину), передал привет ученикам нашего класса и поблагодарил за популяризацию его произведений на ф-но и синтезаторе.

Когда ночь листопадная вновь,
И деревья в саду отдыхают-
Там на полочках сердца любовь
В золотистой фольге полыхает.

Размышления, фразы, слова
Гулко ухают в небе вечером,
Словно мудрая птица - сова
Стражник ночи и ветер- кочевник.

Нежность, грусть и немая борьба
Между да, между нет и «не знаем» -
Их обложка порой голуба,
Их, как книгу, читать начинаем.

Исаак Беркович родился в Киеве в семье часового мастера. В 1920 году поступил в Киевскую консерваторию. Учился в классе фортепиано у профессора В. Пухальского и одновременно изучал курс музыкальной теории и композиции у профессора Б. Лятошинского. В 1925 - 1941 годы являлся педагогом в Киевском музыкальном училище, а также преподавателем в Киевской вечерней консерватории. В 1933 - 1941 годы был ассистентом, с 1947 года - доцентом, с 1969 года - профессором Киевской консерватории. Параллельно с

педагогической работой Беркович занимался композиторской деятельностью, создавая, в основном, фортепианные произведения. Автор учебно-методического пособия «Школа игры на фортепиано» (1960), по которому училось не одно поколение музыкантов.

Он как один из многих композиторов написал цикл пьес «24 прелюдии» на все 24 тональности. Сборник этот давно не переиздавался – пришлось искать на сайтах Украины.

Благодаря современным технологиям, а именно через интернет, я познакомилась с замечательной и талантливой поэтессой, живущей на другом конце планеты, а именно в Канаде Галиной Демирбаш. Она специально сочинила стихотворения, сопровождающие музыку, о которой я пишу.

Океан синий, синий волшебный
Вновь качает волной корабли.
Он срастается с солнечным небом
И доходит до края земли...

Безграничное чудо природы
И не сон и не чей-то обман,
Радость лета и чувство свободы
Дарит всем голубой океан.

А так хочется всем быть счастливым,
Не грустить ни о чем, никогда.
Шелестит и сверкает приливом
Океанская чудо-вода...

Пусть играют у вод его дети
Из различных, неведомых стран
И пусть дарит всем радость на свете

И вздыхает гигант- океан!
Синий, синий гигант многоликий,
То спокоен, то грозно-могуч!
То качает волной солнца блики,
То темнеет, как тысячи туч.

Современные ритмы задают темпы нашей жизни, они звучат вокруг нас.

Роберто Каччапалья высшее музыкальное образование получил в Миланской консерватории имени Джузеппе Верди под руководством Бруно Беттинелли, которую окончил с академической степенью по музыкальной композиции, а также по классам дирижирования и электронной музыки. Работал в студии, где изучал применение компьютерных технологий в сфере музыки.

Является композитором-новатором, который ищет новые формы на стыке классической и электронной музыки. Каччапалья принято относить к направлению минимализма (minimalism) в музыке.

15 ноября 2018 года в мире отмечалась одна дата, конкретно подходящая к заявленной теме- 47 лет со дня выпуска в Америке первого микропроцессора. Без него-то и не было бы ни интернета, и нашего любимого синтезатора.

В Приморске в школе искусств вот уже 11 лет проводится конкурс игры на клавишном синтезаторе. Ученики нашего класса все эти годы успешно выступают и побеждают во многих номинациях.

Владимир Сергеевич Дашкевич (родился 20 января 1934, Москва, СССР) — советский и российский композитор, теоретик музыки, заслуженный (2002), лауреат

Государственной премии СССР (1991), член Союза композиторов с 1965 года.

Один из крупнейших российских композиторов. Автор 9 симфоний, 3 опер, 5 мюзиклов, 5 инструментальных концертов, музыки к более чем 30 спектаклям и к около 90 фильмам, многочисленных произведений камерной, программной и вокальной музыки.

Ханц Флориан Циммер (немецкий кинокомпозитор, известный своей музыкой к кинофильмам и компьютерным играм. Широко известен благодаря своим композициям, которые режиссёры успешно используют в боевиках и триллерах.

Лауреат премии «Оскар», двукратный лауреат премии «Золотой глобус», трёхкратный лауреат премии «Грэмми». Автор музыки к заставке Чемпионата Мира по футболу 2018. Входит в сотню ныне живущих гениев -72 номер.

Наиболее известен по музыке к таким фильмам и мультфильмам, как «Человек дождя», «Король Лев», «Принц Египта», «Спирит: Душа прерий», «Скала», «Лучше не бывает», «Гладиатор», «Ангелы и демоны», «Пёрл-Харбор», «Начало», «Интерстеллар» и «Робот по имени Чаппи», к сериям фильмов «Пираты Карибского моря», «Тёмный рыцарь», «Шерлок Холмс», а также к играм «Call of Duty: Modern Warfare 2», «Crysis 2».

В интуитивном смысле современная музыка - та, которая написана в наше время. Но в контексте классической музыки этот термин также относится к музыке, созданной в двадцатом веке.

Мы сегодня ознакомились с несколькими представителями современной музыки из разных стран – начиная с Японии, через Россию, Украину, Италию, опять Россию и заканчивая на Америке.

А в целом музыка нашего времени настолько разнообразна, в чём я надеюсь Вы убедились во время нашего концерта, и ее тенденции меняются так быстро, что невозможно предсказать, в каком направлении она будет развиваться. Возможно, одна из тенденций будет доминировать над композицией музыки в течение следующих нескольких десятилетий, но вполне возможно, что ничего такого это не произойдет ... А пока не остаётся ничего другого, кроме того, чтобы современную музыку с любопытством и наслаждением слушать.

Е.И. Лысенко

Учитель начальных классов, МОУ СШ №117

г. Волгоград

Урок, реализованный методом проектов в начальной школе в рамках ФГОС

Дети младшего школьного возраста по природе своей исследователи и с большим интересом участвуют в различных исследовательских делах. Успех исследования во многом зависит от его организации. Организуя учебно-исследовательскую деятельность младших школьников, необходимо следовать методологии. Поставленная проблема и обозначенная тема должны быть актуальными

для ребенка, исследовательская работа должна выполняться им добровольно и быть обеспечена необходимым оборудованием, средствами и материалами.

«Дети учатся лучше, если им дают возможность самостоятельно исследовать основы изучаемого материала», - слова Питера Кайна отражают суть современных требований. Современная «общеобразовательная школа должна формировать целостную систему универсальных знаний, умений и навыков, а также опыт самостоятельной деятельности и личной ответственности обучающихся, то есть ключевые компетенции, определяющие современное качество содержания образования» [3].

Метод проектов включает в себя совокупность различных способов действий учеников, обеспечивающих способность самостоятельно осуществлять учебную деятельность, т.е. «умение учиться» - это и есть универсальные учебные действия. Этот метод возник в 1920 годы в США. Его ещё называют методом проблем и основан на гуманистических направлениях в философии и образовании.

В основе метода проектов лежит развитие познавательных навыков учащихся, умений самостоятельно конструировать свои знания, умений ориентироваться в информационном пространстве, развитие критического и творческого мышления. Это способствует саморазвитию и самосовершенствованию путём активного освоения нового социального опыта. В основу метода проектов положена идея, составляющая суть понятия "проект", его прагматическая направленность на **результат**, который можно получить при решении той или иной практически или теоретически значимой проблемы. Этот результат

можно увидеть, осмыслить, применить в реальной практической деятельности.

Чтобы добиться такого результата, необходимо научить детей самостоятельно мыслить, находить и решать проблемы, привлекая для этой цели знания из разных областей, умения прогнозировать результаты и возможные последствия разных вариантов решения, умения устанавливать причинно-следственные связи.

Во время реализации проекта формируются не только познавательные и регулятивные универсальные учебные действия, но и коммуникативные и личностные, так как работу организуем группами или парами.

Проектная деятельность. Маршрут исследования дети выбирают сами. Главная идея - научить каждого наблюдать, смотреть и видеть, а также думать и осознавать то, что он видит. В рамках традиционных занятий используются специальные организационные формы и методы, уделяется отдельное внимание в канве урока. Например, проблемное введение в тему урока, постановка цели урока совместно с учащимися, совместное или самостоятельное (личностные УУД) планирование выполнения практического задания, групповые работы на уроке, в том числе и с ролевым распределением работы в группе, самоанализ и самооценка, рефлексия (личностные и регулятивные УУД).

Следующие умения и навыки проектной деятельности нужно формировать в процессе работы над проектом или вне его:

а) мыследеятельностные: выдвижение идеи (мозговой штурм), проблематизация, целеполагание и формулирование задачи, выдвижение гипотезы, постановка вопроса (поиск гипотезы), формулировка предположения (гипотезы), обоснованный выбор способа

или метода, пути в деятельности, планирование своей деятельности, самоанализ и рефлексия (регулятивные УУД);

б) презентационные: построение устного доклада (сообщения) о проделанной работе, выбор способов и форм наглядной презентации (продукта) результатов деятельности, изготовление предметов наглядности, подготовка письменного отчёта о проделанной работе (познавательные УУД);

в) коммуникативные УУД: слушать и понимать других, выражать себя, находить компромисс, взаимодействовать внутри группы, находить консенсус;

г) поисковые: находить информацию по каталогам, контекстный поиск, в гипертексте, в Интернет, формулирование ключевых слов (познавательные УУД);

д) информационные: структурирование информации, выделение главного, приём и передача информации, представление в различных формах, упорядоченное хранение и поиск (регулятивные УУД);

е) проведение инструментального эксперимента: организация рабочего места, подбор необходимого оборудования, подбор и приготовление материалов (реактивов), проведение собственного эксперимента, наблюдение хода эксперимента, измерение параметров, осмысление полученных результатов (личностные УУД);

ж) рефлексия учебной деятельности: умение соотнести цель и результат, принять решение на основе проведённого анализа, если необходимо внести корректировку и наметить дальнейшие цели (регулятивные УУД).

Важно помнить, интерес к работе и посильность во многом определяют успех. В рамках проектной деятельности предполагается, что проблемный вопрос

предлагают учащиеся. Но в условиях начальной школы допустимо представление вопроса учителем или помощь ученикам во время его формулирования.

Терский В. Н. – друг и соратник Макаренко А. С., талантливый педагог, считает, что «в творчестве немаловажную роль играет самодеятельность. Но это должна быть именно самодеятельность, а не натаскивание. Если мы, ничему не научив детей, призываем их творить, то или ничего не будет, или в лучшем случае это будет неудачное, искаженное воспроизведение того, что они когда-то умели. Самодеятельность будет тогда, когда дети будут действовать сами. Инициатива не может возникнуть из ничего. Детей надо учить творить, дав им для этого необходимые знания и опыт».

В заключении хочется отметить, что работая над проектом, учащиеся учатся действовать. А именно в действии порождается знание.

Литература:

1. Бычков А.В. Метод проектов в современной школе. – М., 2000.
2. Гузеев В. В. «Метод проектов» как частный случай интегративной технологии обучения.//Директор школы, № 6, 1995.
3. Концепция федеральных государственных образовательных стандартов общего образования. Стандарты второго поколения. М.: Просвещение, 2009.
4. Матяш Н.В., Симоненко В.Д. Проектная деятельность младших школьников: Книга для учителя начальных классов. – М.: Вентана-Граф, 2004.

С.И. Чернышова

учитель биологии ГБОУ "Курганская школа-интернат №25", высшая квалификационная категория

**Опыт работы по экологическому воспитанию детей-инвалидов и детей с ОВЗ в условиях школы-интерната
"От экологии природы к экологии души"**

«Каждый обязан сохранять
природу и окружающую среду,
бережно относиться к
природным
богатствам ...».

Конституция РФ, ст. 58, 1993 г.

Современное состояние окружающей среды давно уже вызывает тревогу общественности. Экологи всего мира считают, что ощутимых результатов по



обеспечению экологической безопасности населения можно достичь только при совместных усилиях специалистов образовательных, социальных, государственных и общественных организаций. Поэтому очень важной остается деятельность педагогов по формированию экологического сознания личности. Становится совершенно очевидным, что человечество должно изменить свое отношение к природе.

Слово «экология» – это не только чистый воздух, чистые озера и реки, чистая земля вокруг, это еще – уважительные отношения между людьми, это чистота внутри самого человека. Экология природы, экология культуры, экология души – это грани одной проблемы – сохранения в человеке человечности. В этих условиях проблема экологического воспитания подрастающего поколения обретает особую значимость. Современный человек вполне способен разумно строить свои взаимоотношения с окружающей природной средой. К этому его нужно подготовить.

В Курганской школе-интернат №25 обучается сложный контингент детей. Многочисленные проблемы слабослышащих детей, обостренность в общении, познавательная пассивность, проблемы со здоровьем, перегруженность негативными ценностями и образцами поведения требуют большой работы в формировании моральных ценностей, становления самосознания личности. Одним из ведущих направлений в формировании личности такого ребенка стало экологическое воспитание. Оно вышло одним из



условий для коррекции, развития и социализации воспитанников школы в соответствии с их образовательными потребностями. Основы такой подготовки в школе заложены через учебную и внеклассную деятельность. Педагогическим коллективом нашей школы реализовалась программа экологического образования обучающихся воспитанников «Экология и мы». Программа в условиях школы-интерната является учебно-воспитательной с практической направленностью. Основным направлением является проектно-исследовательская деятельность, которая позволяет не только получать теоретические знания, но и применять эти знания на практике. Систематическое и последовательное включение обучаемых в решение экологических задач, с использованием краеведческого материала, обуславливает готовность учащихся к решению различных проблемных ситуаций, которые могут возникать в будущей профессиональной и личной жизни. Реализовывать программу стало возможным при условии коллектива единомышленников. Все педагоги, имеющие различные специальности постоянно контактируют и работают в единой логической цепочке. Большая часть экологического воспитания приходится на внеклассную и внеурочную деятельность.

Программа разработана для обучающихся 5-10



классов, состоит из трех блоков, органически связанных друг с другом, выстроенных в единой логике: «Экология природы», «Экология здоровья», «Экология души».

Содержание данной программы отличается развернутостью, может реализовываться по 2 года в каждом звене – 5-6, 7-8, 9-10 классы, либо на протяжении всего II уровня образования, личностной ориентацией в рассмотрении вопросов взаимоотношения человека и природы.

На основе принятой школьной программы по



экологическому воспитанию отдельными педагогами и воспитателями написаны программы на классы, как младшего, так и среднего звена, программы, которые компенсируют недостающие звенья в эколого-краеведческом образовании.

Целью программы является: Создание условий для творческой самореализации обучающихся воспитанников 5-10 классов школы-интерната № 25 через экологическое воспитание при педагогическом содействии.

Программа обеспечивает

преимущество в экологическом образовании обучающихся воспитанников, непрерывность в содержании и организации экологического образования. Данная программа входит в систему воспитания школы-интерната №25 и предусматривает:

1. Экологическое воспитание в семье
2. Экологическое воспитание в учебной и внеурочной работе
3. Экологическое воспитание на школьном участке.
4. Самообразование и самовоспитание обучающихся.

Одним из направлений программы является эколого-краеведческое воспитание и природоохранная деятельность учащихся. Задачи:

1. Способствовать привлечению учащихся школы к природоохранной деятельности;
2. Формировать навыки экологически грамотного поведения в природе.
3. Познакомить учащихся со сложными взаимосвязями в природе.
4. Развивать умения работать с различными методиками исследования окружающей среды;
5. Вовлечь школьников в исследовательскую деятельность и мониторинг окружающей среды.



Для экологического воспитания и образования в ходе выполнения программы в школе применяются

различные формы работы. Наиболее интересные и массовые стали для школы традиционными.

- поисково-исследовательские («Сохраним Рябковский бор», «Наша речка Черная», «Улицы Кургана», мониторинг наиболее экологически неблагополучных районов Рябково)
- практической направленности (акции «Школьный



подоконник», «Чистый школьный двор», «Живи птица», «Птичья столовая», для участия в природоохранной акции «Птичий дом» обучающиеся воспитанники на уроках



технологии изготавливают скворечники) В рамках экологических месячников, декад проводятся различные мероприятия. Все учащиеся школы несколько раз в год принимают участие в акции «Благотворительность в пользу природы». В рамках акции проводится благоустройство школьной территории и прилегающих к



ней участков. Особое воспитательное значение имеет акция по уборке территории прилегающей к Голубым озерам-излюбленное место отдыха горожан. Акция всегда заканчивается пропагандой экологических знаний среди населения – разработка и распространение листовок о бережном отношении к природе.

-познавательные (традиционные слеты классов экологических бригад, тематические линейки –«Эта хрупкая планета», «Братья наши меньшие», «Солдаты, не ждущие орденов», оформление уголков природы в каждом классе).

Многообразная и полезная деятельность по экологическому воспитанию осуществляется через активную работу школьного ученического самоуправления республики «Зеленый Остров». Огромное воспитательное значение имеют экологические трудовые десанты: «Борьба с Королем-мусором», «Береги воду», «Дни здоровья». Через свое участие в решении экологических проблем

воспитанники развиваются как личности, развивается мышление, эмоциональная сфера, сенсорные навыки, эстетическое восприятие. В ходе выполнения программы обучающиеся воспитанники познакомились со способами участия детей и подростков в решении местных экологических проблем, знают влияние ЗОЖ на организм, занимаются спортом по интересам. Знают историю развития области, контролируют свое поведение в природе, с целью не причинять вреда окружающей среде. Достигнуты серьезные результаты некоторых обучающихся в отдельных видах спорта, они являются призерами региональных соревнований в городе Саранске среди глухих, принимали участие в первенстве Европы по легкой атлетике. Каждый год воспитанники школы принимают участие в детском форуме «Как живете, дети?», проводимого Центром культуры и досуга «Спутник», среди школ Рябково. Призовые 1-3 места заняла экологическая агитбригада школы «Краски земли» по теме: «Остановись, оглянись, подумай», «Стоп вредным привычкам, здоровому образу жизни-да!», где показывалась практическая деятельность по экологическому воспитанию.



Своеобразным подведением итогов экологической работы стало выступление школьной экологической бригады «ЭКОС» перед воспитателями образовательных организаций на семинаре по теме: «Формирование ценностных ориентаций воспитанников в интернатном учреждении», где в стихах, танцах, сценках, гимнастических упражнениях, видеофильме предстала разнообразная по формам природоохранная деятельность обучающихся воспитанников на территории школы и поселке Рябково.

Представленный опыт работы по экологическому образованию воспитанников в школе-интернат № 25 имеет положительную результативность в школе и за ее пределами. Опыт работы был представлен и получил высокую оценку на областных курсах зам директоров по В.Р. воспитателей УГПД по теме: «Формирование готовности педагогов самосовершенствованию детей и подростков с ОВЗ»



Е.Г. Бородина

**учитель биологии, 1 квалификационная категория,
руководитель МЦ классных руководителей
МКОУ Юргамышская СОШ**

**"Год памяти и славы" (патриотическое воспитание
школьников в МКОУ Юргамышская СОШ)**

Год памяти и славы

«Победа в Великой Отечественной войне была, есть и будет точкой опоры народов России, ее устойчивого развития»

Цели и задачи

- Цель: Сохранение исторической памяти о событиях и участниках Великой Отечественной войны (утверждена Указом Президента РФ № 327 от 8 июля 2019).

Задачи:

- Развитие организационной системы и формирование ресурсной базы для обеспечения патриотического воспитания на основе ключевых событий истории страны и выдающихся личных примеров ее граждан.
- Распространение лучших практик патриотического воспитания, направленных на противодействие фальсификации истории и признание ведущей роли советского народа в Великой Победе на основе проектного подхода.
- Содействие укреплению и развитию общенационального сознания, а также воспитание у граждан чувства гордости за исторические и современные достижения страны и ее народа.
- Расширение участия общественных и некоммерческих организаций в патриотическом воспитании граждан.



«75 лет Победы» пройдет красной нитью по всему 2020 году, **начал работу официальный сайт 9мая.рф или MAY9.RU**». На этом сайте можно черпать всю информацию о 75-летию Победы. Сайт станет и новостным, и историческим **агрегатором**, там будет все о памятных, праздничных, образовательных и иных акциях, которые приурочены к Дню Победы, там будет огромный **фотоархив**, описание ключевых событий войны, будут собраны все записи Левитана». Пресс-служба президента РФ уточнила, что **MAY9.RU** будет «регулярно пополняться актуальными новостями, историко-документальными материалами, информацией о старте новых акций». В пресс-службе также напомнили, что сайт Победы функционирует с 2005 года, обновляя **контент** каждые пять лет. На сайте есть материалы о **ГОРОДАХ-ГЕРОЯХ**.



Центральным элементом логотипа является графическая стилизация цифры 75, обозначающей юбилейный год празднования Великой Победы. Она составлена из графических элементов – стрелок. Графическое изображение стрелок, обозначающее военные маневры, использовалось на картах генштабов советских войск, а затем обыгрывалось в великих военных кинокартинах: «Освобождение», «Они сражались за Родину». Стрелки символизируют динамику боевых действий и продвижение отечественных войск, штурмы вражеских позиций. За каждым движением такой стрелки на военной карте стояли судьбы людей, солдат, офицеров, мирных жителей. Тех, кто не жалел себя, кто верил и делал все возможное для Победы. Цветовая схема ассоциируется с красными развевающимися знаменами Победы на фоне белого цвета – цвета весны, чистоты, мира. Логотипу характерны строгость и динамичность, его символика понятна для всех поколений.



Н.В. Тюменцева
учитель технологии
первая квалификационная категория
МКОУ Юргамышская СОШ

Урок технологии (8 класс) «Почётное платье»
Конспект урока по технологии 8 класс

Тема блока: Формирование технологической культуры и проектно-технологического мышления обучающихся.

Тема урока: «История одной вещи»
«Халат: история и современность»
«Хочу всё знать»
«Почётное платье»

Тип урока: Общеметодологической направленности урок
Урок развивающего контроля.

Форма проведения: Урок с применением ИКТ.

Продолжительность: 40 минут.

Формы организации учебно-познавательной деятельности учащихся:

- индивидуальная;
- фронтальная.

Формы организации деятельности учителя:

- организатор;
- консультант.

Методы обучения:- демонстрация;
- беседа;
-контроль и оценка знаний учащихся.

Межпредметные связи: - математика;
- русский язык;
- черчение;

- история;
- информатика.

Образовательные технологии:

- технология на основе ИКТ средств;
- обучение в сотрудничестве;
- развивающего обучения;
- рефлексия.

Цель урока: обобщить и систематизировать знания, закрепить на практике применение ключевых компетенций:

- базовые знания;
- умения и навыки.

Задачи:

Образовательная:

- выявить качество и уровень овладения знаниями;
- обобщить материал;
- умение применить знания на практике и в жизни.

Развивающая:

- развивать познавательный интерес;
- формулировать выводы;
- развивать пространственное мышление;
- самостоятельность при изучении истории одежды.

Воспитательная:

- воспитывать общую культуру;
- эстетическое восприятие окружающего;
- воспитывать бережное отношение к оборудованию;
- трудолюбие, любознательность.

Планируемые результаты

Личностные: ценностное отношение к предмету «Технология», уважительное отношение к труду, мотивация и интерес к познавательной деятельности.

Метапредметные: умение работать с различными источниками информации, анализировать информацию, обсуждать поставленные вопросы, обобщать полученные знания и опыт, оценивать свою работу.

Предметные: знать виды плечевой одежды, этапы раскроя швейного изделия, способы переноса нагрудной вытачки; этапы поузловой обработки; виды инструментов и приспособлений; сформировать знания о правилах проведения примерки изделия; виды осанки и её сохранение для здоровья человека.

Методы проведения урока: рассказ, беседа, работа с текстом, демонстрация натуральных объектов, мини-исследование.

Оснащение:

материально-техническая база:

- компьютеры;
- проектор;
- чертёжные принадлежности;
- инструменты для ручных работ;
- натуральные объекты.

Дидактическое обеспечение:

- рабочая тетрадь;
- цифровые образовательные ресурсы;
- электронные тесты.

Ход урока:

1. Организационный момент.

Здравствуйте, девушки! Я рада Вас сегодня видеть на уроке.

Хочу пожелать нам успешной совместной работы.

Хочу рассказать вам одну смешную историю.

Учитель рассказывает историю

Я прихожу к директору, я говорю:

- Кто сшил костюм? Кто это сделал? Я ничего не буду делать, не буду кричать, я только хочу в глаза ему посмотреть.

Выходит сто человек. Я говорю:

- Ребята, кто сшил костюм?

Они говорят:

- Мы!

Я говорю:

- Кто это «мы»?

Они говорят:

- У нас узкая специализация. Один пришивает карман, один - рукавчик, я лично пришиваю пуговицы. К пуговицам претензии есть?

- Нет! Пришиты насмерть, не оторвёшь! Кто сшил костюм? Кто вместо штанов мне рукава пришил? Кто вместо рукавов мне штаны пришпандорил? Кто это сделал?

Они говорят:

- Скажите спасибо, что мы к гульфику рукав не пришили. Представляете? Их – сто, а я – один. И все стоят, как пуговицы: насмерть. И я сказал:

- Привет, ребята! Вы хорошо устроились!

ВОПРОСЫ к тексту:

- Почему клиент остался недоволен? ОТВЕТЫ ...

- Какой вывод можно вынести из этой истории? ОТВЕТЫ ...

- Что необходимо знать об одежде при её покупке или

пошиве? ОТВЕТЫ ...

- Какое изделие мы шили в 8 классе? (ХАЛАТ) ОТВЕТЫ ...

- Что мы уже знаем и чему научились на уроках технологии? ОТВЕТЫ ...

- Посмотрите на манекены в чем сходство и различие этих изделий?

В классе стоит 3 манекена, на которые надеты изделия сшитые ученицами. Сшиты из одинаковой ткани, но модели разные.

2. Актуализация знаний:

Вопрос

- ***Скажите: кто знает «Что такое халат и когда он появился?» (ОТВЕТЫ...)***
- ***А теперь давайте узнаем, какое определение можно найти в разных словарях***
- ***Учащиеся зачитывают определения из толкового словаря***

- Давайте сформулируем тему нашего урока.

Итак, тема нашего урока (ВЫБЕРЕМ ВМЕСТЕ)

- «История одной вещи»

- «Халат: история и современность»

- «Хочу всё знать»

- «Почётное платье»

Повторение материала рассчитано таким образом, что будут работать все обучающиеся.

На столе в произвольном порядке разложены карточки с практическими заданиями.

Приложение №1,2

Задания:

3.1. Распределить карточки с мерками по группам, расшифровать.

- По какой мерке определяют размер плечевой одежды.
- По какой мерке определяют размер поясной одежды.
- Можно ли по меркам определить осанку человека.

Приложение №6

3.2

- Какие существуют виды осанки?
- Как определить вид осанки нам с вами?

3.3

- Способы сохранения осанки

3.4

- Представьте ситуацию:

Вы пришли в магазин для покупки одежды (халата) на уроке мы с вами сняли мерки.

Как без примерки можно определить, какой размер вам нужен используя размеры разных стран?

Приложение №4

Женщины очень любят шопинг, это улучшает их настроение, позволяет пополнить свой гардероб новой и модной одеждой. Перед тем, как купить платье, юбку, брюки или блузку, необходимо их примерить. Проще это

сделать, посещая магазины и бутики. Но сегодня женщины часто покупают вещи в интернет-магазинах, поэтому им необходимо точно знать свой размер.

Особенностораживают женщин европейские и американские размеры, которые существенно отличаются от российских. Необходимо разобраться с маркировкой на этикетках одежды – цифровых и буквенных характеристиках.

3.5. Мини- сообщение: « История простых вещей - халат». Ученица, используя Интернет, должна сделать презентацию на 6-7 слайдов.

3.6. Виды производства одежды:

- Массовый
- Индивидуальный
- Прет-а порте

- **Индивидуальный пошив одежды** – это услуга изготовления одежды с учетом физиологических особенностей заказчика, его пропорций, роста, полноты или возможных врожденных/приобретенных отклонений.

Подгонка модели осуществляется за счет разработки индивидуальных лекал, сконструированных по меркам заказчика. Во время построения выкроек вносят добавочные корректировки, чтобы добиться идеальной посадки по фигуре. Пошив одежды в ателье по индивидуальному заказу решит проблему подбора необходимого размера и поможет избежать разочарований из-за несоответствия покроя одежды с фигурой.

- Основной объем всей производимой одежды выпускается **массовым тиражом** большими швейными предприятиями. Новые модели одежды для массового производства разрабатываются в Домах моделей или в экспериментальных цехах художниками-модельерами. На швейных фабриках или в больших швейных мастерских по лекалам, изготовленным конструкторами, производится раскрой всех деталей, которые отшиваются на специальном оборудовании согласно технологическому описанию. Произведенная таким образом одежда ,удовлетворяющая требованиям качества, поступает в продажу.
- **Прет-а-порте** (фр. *prêt-à-porter*, буквально «готовое к носке») — модели готовой одежды, запускаемые модельерами в массовое производство В отличие от высокой моды, которая выпускается в единственном экземпляре, эта одежда тиражируется. Коллекции класса прет-а-порте служат основным источником доходов модных домов. Все модели шьются в стандартных размерах, поскольку выпускаются для продажи в магазинах. Как правило, такая одежда продается в фирменных магазинах — бутиках, принадлежащих модным домам.

Развитие прет-а-порте началось в 1948 году в США, а потом и в Европе, как замена производствам готового платья низкого качества. Первым модели прет-а-порте создал Пьер Карден в 1957 году, за что и был исключён из синдиката высокой моды. Но в 1960-х годах уже почти все дома мод начали создавать аналогичные коллекции и прет-а-порте переросло в самостоятельную моду, учитываемую всем

рынком одежды. Как правило модели прет-а-порте маркируются либо именем кутюрье, либо модного дома. Коллекции прет-а-порте обозначают тенденции будущего сезона: фасоны, цветовую гамму, фактуру, декор и аксессуары. Демонстрация коллекций ежегодно проходит в апреле и октябре. Эти модели показывают на полгода раньше сезона.

ВОПРОС : « А какие профессии можно приобрести в учебных заведениях, чтобы заниматься производством одежды?»

3.7. Мини- сообщение: « Профессии швейной промышленности». Ученица, используя Интернет, должна сделать и представить презентацию на 6-7 слайдов.

- ПОРТНОЙ
- ЗАКРОЙЩИК
- ДИЗАЙНЕР
- ШВЕЯ- МОТОРИСТКА

ФИЗМИНУТКА:

Упражнение «СВЕЧА»

1. Воздух набираем дружно
-Потушить свечу нам нужно - **делаем один вдох и один глубокий выдох.**
2. Воздух снова набираем
- И толчками выпускаем- **делаем один вдох и выдыхаем за два выдоха резко.**
3. Снова вдох нам сделать нужно
- Три свечи потушим дружно- **делаем один вдох и выдыхаем за три выдоха резко.**
4. Спасибо, продолжаем работу.

3.8. Изучить буклеты и озвучить название учебных заведений в Курганской области (НПО, СПО, ВУЗы), где готовят соответствующих специалистов

3.9. Показать и дать устные ответы по практическим вопросам, выполнить практическую работу.

3.9.1. Н.О., Л.С., ДЕФЕКТЫ

3.9.2. Зная свойства ткани, выберите из предложенных образцов подходящие варианты (обоснуйте свой ответ)

3.9.2. Правила и способы раскладки выкроек на ткани.

3.9.3. Выполнить и объяснить обработку вытачек: ромбовидной, треугольной.

3.9.4. Показать правила проведения первой примерки халата (на учебном манекене).

3.6.5. На компьютере выполнить электронные тесты.

3.6.6. Указать ошибки, допущенные при построении чертежа.

Приложение №5

3.6.7. Соотнести выкройку и готовый натуральный объект «Способы переноса вытачек». Назвать, в какую линию выполнен перенос.

3.6.8. Определить вид застёжки, назвать. Сопоставить с образцом моделирования

Приложение №3

4. Вводный инструктаж:

4.1. Инструктаж по работе с ИК.

4.2. ТБ при работе с инструментами для ручных работ.

Учащиеся самостоятельно выполняют задания.

-Дают устные ответы с использованием опорного

конспекта;

- показывают и закрепляют на практике применение ключевых компетенций: базовых знаний, умений и навыков.

- Ответы сопровождаются ИКТ презентацией для анализа правильности ответа.

Учитель осуществляет контроль:

- за соблюдением ТБ;

- наблюдает, консультирует, проверяет выполнение практических заданий.

6. Практическая работа: «Расчёт себестоимости материальных затрат при изготовлении изделия»

МАТЕРИАЛ	ЦЕНА ЗА 1 метр, штуку	РАСХОД на изделие	ЗАТРАТЫ в рублях
1.Бязь (ширина 150см.)	120руб.	1м 30 см.	156 руб.
2.Ситец (ширина 80 см)	80 руб.	2м 50 см.	200 руб.
3. Нитки	2 катушки	20 руб. за 1 шт.	40 руб.
4. Застёжка- «МОЛНИЯ»	60 руб.	1 штука	60 руб.
5. Пуговицы	5 руб.	6 шт.	30 руб.
		ИТОГО:	
		ИТОГО:	

7. Подведение итогов

- Учитель комментирует и выставляет оценки.

ДОПОЛНИТЕЛЬНЫЕ ВОПРОСЫ

(литературная викторина)

- ХАЛАТ в переводе с арабского «Почётное платье», «Почётная одежда»
- Не одежда красит человека, а человек(одежду)
- Ношено- переносено и ... (брошено)
- Неладно скроен, да ... (крепко шит)
- О ком говорят «Люди в белых халатах».
- Укоротишь - не воротишь.
- Один наряд и в пир, и в мир, и ... (в добры люди)
- Вежливость проявлять нетрудно- это всего лишь уважение к себе ... (и к окружающим)
- Халат и пижама предназначены, чтобы утром дойти до ванной, а вечером ... (из ванной в спальню).

8. Рефлексия.

Проводит рефлексия.

Выберите и закончите фразу, которая говорит о деятельности на уроке:

- Сегодня я узнала..
- Было трудно...
- Я поняла, что...
- Теперь я могу...
- Было интересно...
- Я научилась...
- У меня получилось...

- Я смогла...
- Я попробую...
- Урок дал мне для жизни...
- Мне захотелось...

- Благодарит за работу.
- Прощается до следующей встречи.

Приложение №1 **(карточки для индивидуальных заданий)**

- Распределить карточки с мерками по группам, расшифровать.
 - По какой мерке определяют размер плечевой одежды.
 - По какой мерке определяют размер поясной одежды.
 - Можно ли по меркам определить осанку человека.
- Изучить буклеты и озвучить название учебных заведений, где готовят соответствующих специалистов.
- Правила и способы раскладки выкроек на ткани.
- Выполнить и объяснить обработку вытачек: ромбовидной, треугольной.
- Показать правила проведения первой примерки халата (на учебном манекене).
- На компьютере выполнить электронные тесты.
- Используя готовые образцы накладного кармана воспроизвести поэтапную обработку (обязательное соблюдение терминологии).
- Используя готовые образцы краевых швов назвать их, воспроизвести поэтапную обработку (обязательное соблюдение терминологии).
- Указать ошибки, допущенные при построении чертежа.

- Соотнести выкройку и готовые натуральные объекты «Способы переноса вытачек». Назвать, в какую линию выполнен перенос вытачки.
- Способы сохранения осанки
 - Какие существуют виды осанки?
 - Как определить вид осанки нам с вами?

Приложение №2

Представьте ситуацию:

Вы пришли в магазин для покупки одежды (халата) на уроке мы с вами сняли мерки.

Как без примерки можно определить, какой размер вам нужен используя размеры разных стран?

- Зная свойства ткани, выберите из предложенных образцов подходящие варианты (обоснуйте свой ответ)
- ВТО плечевого изделия
 - инструменты и приспособления
 - последовательность ВТО
- Определить вид застёжки, назвать.
Сопоставить с образцом моделирования.

Приложение №3

-Определить вид застёжки, назвать

-Сопоставить с образцом моделирования

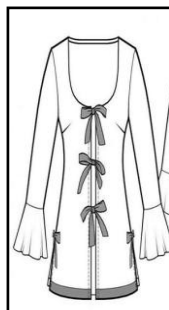
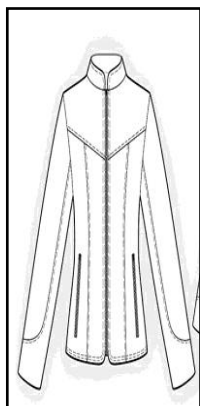
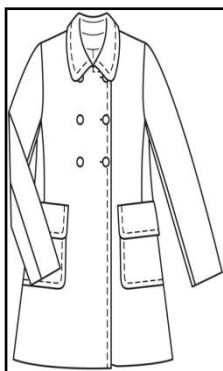

Приложение №4

Представьте ситуацию:

Вы пришли в магазин для покупки одежды (халата) на уроке мы с вами сняли мерки.

Как без примерки можно определить, какой размер вам нужен используя размеры разных стран?

Украина	40	42	44	46	48	50	52	54	56	58
США	6	8	10	12	14	16	18	20	22	24
Международный	XS	XS	S	M	M	L	XL	XL	XXL	XXXL
Европа	34	36	38	40	42	44	46	48	50	52

XXXS — extraextraextrasmall (очень-очень-очень маленький) – 38 размер

XXS — extraextrasmall (очень-очень маленький) – 40 размер

XS /XC/ — extrasmall (очень маленький) – 42 размер

S — small (маленький) – 44 размер

M — medium (средний) – 46 размер

L — large (большой) – 48 размер

XL — extralarge (очень большой) – 50 размер

XXL — extraextralarge (очень-очень большой) – 52 размер
 XXXL — extraextralarge (очень-очень-очень большой) – 54 размер

Международный размер	XS	S	M	L	XL	XXL	3XL	4XL	5XL
Россия	44	46	48	50	52	54	56	58	60
США	34	36	38	40	42	44	46	48	50
Европа	40	42	44	46	48	50	52	54	56
Италия	42	44	46	48	50	52	54	56	58
Франция	38	40	42	44	46	48	50	52	54
Германия	36	38	40	42	44	46	48	50	52
Спортивный размер	1	2-3	4-5	6-7	8-9	10-11			
Примерный обхват груди, см	88-91	92-95	96-99	100-103	104-107	108-111	112-115	116-119	120-125
Примерный обхват талии, см	78-81	82-84	85-87	88-90	91-93	94-97	98-101	102-105	106-109

Приложение №5

- Указать ошибки, допущенные при построении чертежа.

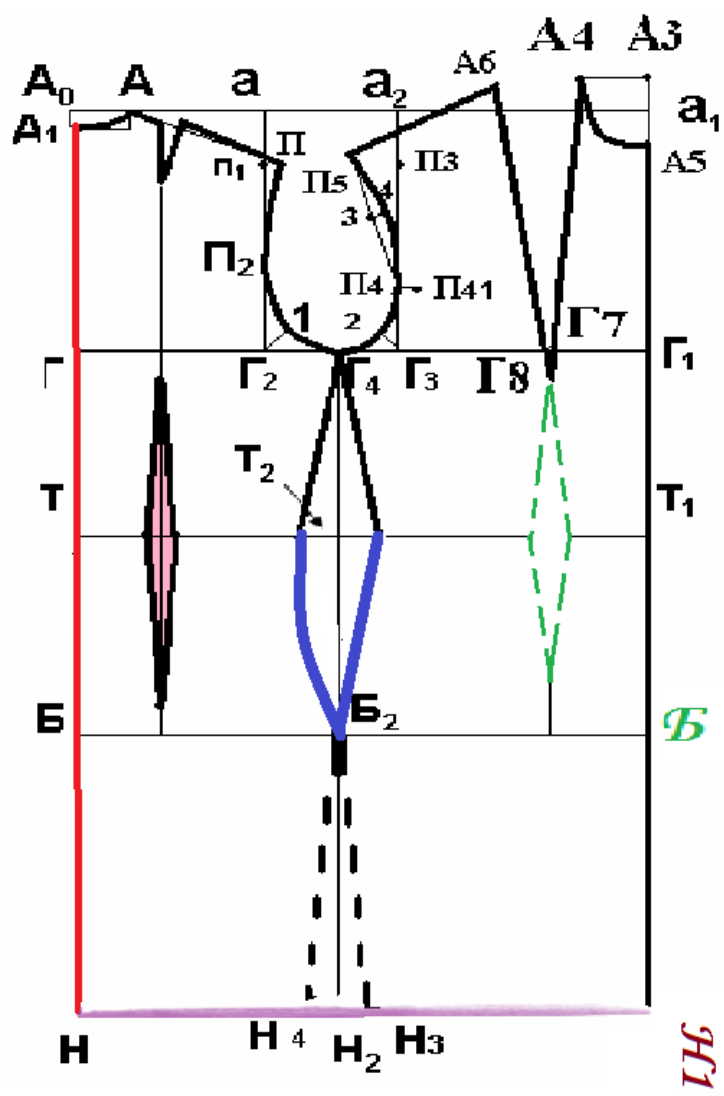

Приложение №6

- Распределить карточки с мерками по группам, расшифровать.
- По какой мерке определяют размер плечевой одежды.
- По какой мерке определяют размер поясной одежды.
- Можно ли по меркам определить осанку человека.

Слайды к презентации

Слайд №1,2



- Почему клиент остался недоволен?
- Какой вывод можно вынести из этой истории?
- Что необходимо знать об одежде при её покупке или пошиве?
- Какое изделие мы шили в 8 классе?
- Что мы уже знаем и чему научились на уроках технологии?
- Посмотрите на манекены в чем сходство и различие этих изделий?

Слайд № 3,4

«ПОЧЁТНОЕ ПЛАТЬЕ»



**ПРОИЗВОДСТВО
ОДЕЖДЫ**



**МАССОВОЕ
ПРОИЗВОДСТВО**

**ИНДИВИДУАЛЬНЫЙ
ПОШИВ**

ПРЕТ- А- ПОРТЕ

Слайд №5,6

КУДА ПОЙТИ УЧИТЬСЯ?



ПРОФЕССИИ ШВЕЙНОЙ ПРОМЫШЛЕННОСТИ

- **ДИЗАЙНЕР**
- **ЗАКРОЙЩИК**
- **ПОРТНОЙ**
- **ШВЕЯ - МОТОРИСТКА**



Слайд № 7,8

Физкультминутка.

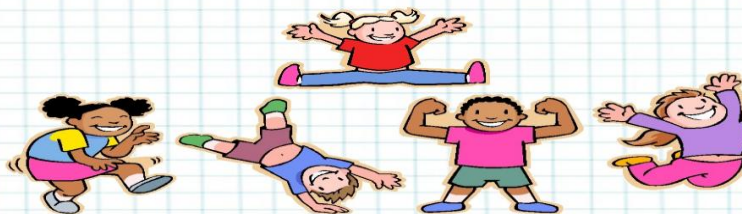

- Распределить карточки с мерками по группам, расшифровать.
- По какой мерке определяют размер плечевой одежды.
- По какой мерке определяют размер поясной одежды.
- Можно ли по меркам определить осанку человека.



Указать ошибки, допущенные при построении чертежа.

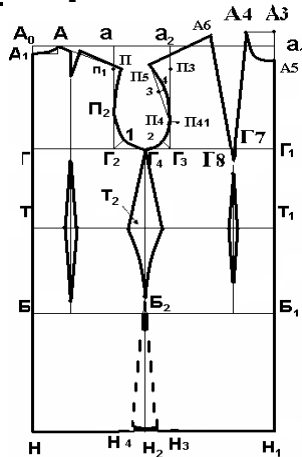

- Соотнести выкройку и готовый натуральный объект «Способы переноса вытачек».
- Назвать, в какую линию выполнен перенос.

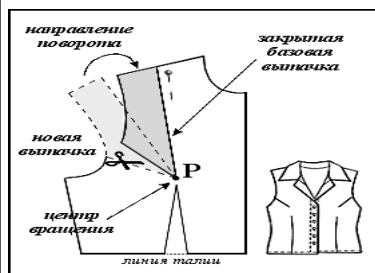
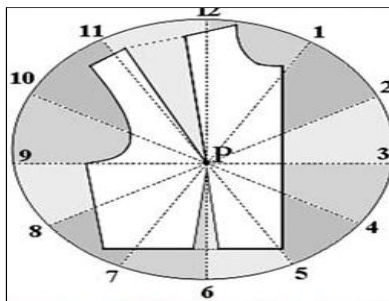

Слайд № 11,12

Правила и способы раскладки выкроек на ткани.



Выполнить и объяснить обработку вытачек: ромбовидной, треугольной.

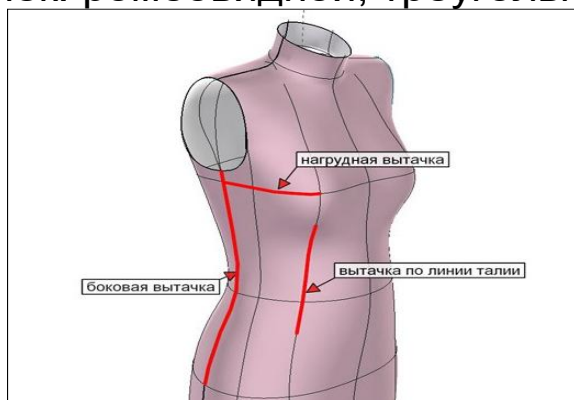

Слайд № 13,14

Показать правила проведения первой примерки халата (на учебном манекене).



Моделирование застежки

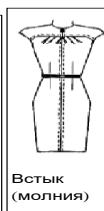
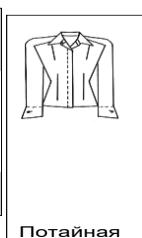
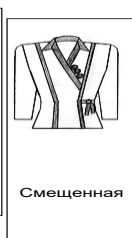

Слайд № 15,16

Практическая работа: « Расчёт себестоимости материальных затрат при изготовлении изделия»

МАТЕРИАЛ	ЦЕНА ЗА 1 метр, штуку	РАСХОД на изделие	ЗАТРАТЫ в рублях
1.Бязь (ширина 150см.)	120руб.	1м 30 см.	156 руб.
2.Ситец (ширина 80 см)	80 руб.	2м 50 см.	200 руб.
3. Нитки	2 катушки	20 руб. за 1 шт.	40 руб.
4. Застёжка-«молния»	60 руб.	1 штука	60 руб.
5. Пуговицы	5 руб.	6 шт.	30 руб.
		ИТОГО:	
		ИТОГО:	

Литературная викторина



Ю.С. Никулна

педагог-организатор

МАУ "Центр по работе с населением "Родник"

Как помочь ребенку адаптироваться к школьной жизни

Поступление в первый класс для родителей и детей – это стресс, с которым не каждый способен справиться самостоятельно. Чтобы успокоить родителей педагог-организатор центра работы с населением «Родник»

города Хабаровска Юлия Сергеевна Никулина дала интервью.

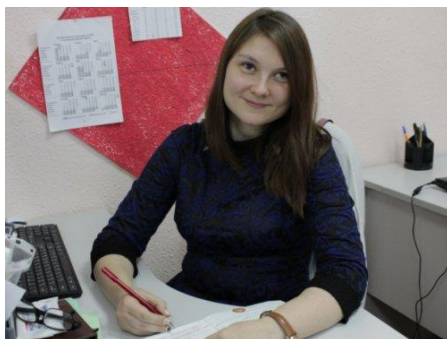

Юлия, поступление в первый класс для ребенка может обернуться стрессом. Можно ли избежать его?

От стресса никто не защищен. Любой взрослый подтвердит, что смена коллектива, работы – это напряженный период. С детьми все то же самое. Родителям очень важно постараться, чтобы его школьная жизнь проходила максимально комфортно и безболезненно.

Что для этого нужно?

А для этого нужно заранее готовить ребенка к школе, разговаривать с ним об уроках, говорить о плюсах учебы и о том, что хорошего его ждет. Не будет лишним заниматься с будущим первокласником или самостоятельно, купив прописи, или отдав в образовательное учреждение.

А если ребенок уже ходит в детский сад? Нужна ли ему дополнительная подготовка к школьной программе?

Думаю, да, стоит. Объясню почему. В детских садах основные занятия посвящены окружающему миру, творческой деятельности, а на изучение цифр и букв тратится слишком мало времени. На развивающих занятиях для будущих первокласников его будут готовить конкретно к школьным урокам. В классе такие дети, как

правило, более усидчивы и легче воспринимают гору новой информации, потому что они ее частично уже знают.

Получается, для ребенка будет лучше, если родители заранее познакомят его с программой первого класса?

Да, но хочу отметить, что не надо усиленно заниматься с ребенком. Когда я преподавала в школе первоклассники, которые заранее прошли всю учебную программу, скучали на уроках, потому что знали больше, чем их одноклассники.

Юлия, родители обращаются к Вам с просьбой провести тест о готовности к первому классу и многие, насколько мне известно, спрашивают, какой возраст наиболее оптимальный для поступления в школу. Так в шесть или семь лет стоит садиться за парту и зависит ли возраст от готовности ребенка?

Да, это действительно довольно частый вопрос от родителей. Сейчас ребенку должно исполниться шесть с половиной лет, чтобы поступить в школу.

Я думаю, это вполне подходящий возраст, но можно подождать еще год. Важно смотреть на способности ребенка и на его психологическую готовность.

А как родителю понять, что ребенок психологически готов к школе?

Первый вопрос, которые родители могут задать ребенку: «Ты хочешь идти в школу?». Дальше вы можете спросить, какие буквы он знает, попросить прочитать пару строк, посчитать и отгадать несколько загадок и т.д. Вопросы есть в открытом доступе.

Если есть желание более подробно проверить готовность к школе, то родитель вместе с дошкольником может

обратиться к психологу центра «Родник» или ко мне по этому вопросу. Мы проведем необходимые тесты и подскажем, на что нужно обратить внимание, а также ответим на все интересующие вопросы.

Вы упомянули вопрос «Ты хочешь идти в школу?». Что делать родителю, если на этот вопрос он отвечает уверенным «нет»?

Для начала нужно понять, почему он так отвечает. Попросите ребенка объяснить, почему он не хочет в школу. Возможно, он чего-то боится, а может его старшие друзья, братья или сестры рассказали что-то плохое об учителях или одноклассниках. После его объяснений расскажите о плюсах школы, о смешных моментах, с которыми вы сталкивались, пока учились, а также поделитесь, как проходят уроки, как общаться с учителями. Я многим советую играть с ребенком «в школу», когда есть свободное время. В игровой форме будет намного проще показать, что первый класс – это не страшно, а скорее весело и интересно. Важно постараться уменьшить страх неизвестности, возможно именно из-за нее дошкольник отказывается поступать в первый класс.

Избавиться от страха неизвестности отлично помогают различные курсы по подготовке к школе. В центре «Родник» я веду занятия «Будущий первоклассник», которые не только готовят к школьной программе, но и направлены на психологическую и интеллектуальную подготовку. Мы, вместе с дошкольниками, моделируем ситуацию учебной деятельности, чтобы 1 сентября ребенок не испытал сильный стресс и заранее знал, что от него требуется. Также я советую родителям детей, посещающих мои занятия заинтересовать ребенка при помощи

приготовлений к школе. Вы можете полистать учебники, сходить вместе в магазин канцтоваров, тем более, сегодня легко можно найти милую и красочную канцелярию, которая понравится детям.

Что еще должен знать родитель будущего первоклассника?

Так как в школе ребенку придется сидеть 45 минут до 1 сентября можно проводить мини занятия, чтобы повысить усидчивость, будить рано утром и убрать послеобеденный сон. Все должно проходить постепенно, не нужно резко менять режим дня.

Т.А. Пестрякова

преподаватель специальных дисциплин высшей

квалификационной категории

ОГБПОУ «Шарьинский политехнический техникум

Костромской области»

ИСПОЛЬЗОВАНИЕ ТЕХНОЛОГИИ ВЕБ-КВЕСТ КАК СРЕДСТВО АКТИВИЗАЦИИ ПОЗНАВАТЕЛЬНОЙ ДЕЯТЕЛЬНОСТИ СТУДЕНТОВ

ВВЕДЕНИЕ

Сегодня актуальным становится сочетание активных и интерактивных методов и технологий обучения с элементами ИКТ. Именно такой подход к преподаванию в практике передовых преподавателей определяется как инновационный. Одной из основных проблем обучения является отсутствие у студентов учебной мотивации и, как следствие, наблюдается невысокий уровень познавательной активности на уроках. В последние десятилетия появляется много новых и перспективных информационных технологий обучения, с помощью которых педагог получает

действенный способ формирования мотивации учения, творческого осмысления материала, тщательного закрепления знаний. Одна из них – технология Веб-квестов. Веб-квест (дословно с английского «поиск в сети интернет») — это деятельностно-ориентированная проектная дидактическая модель, предусматривающая самостоятельную поисковую работу студентов в сети Интернет. Разработчиками веб-квеста как учебного задания являются Берни Додж (BernieDodge) и Том Марч (TomMarch) из Государственного университета Сан-Диего. Берни Додж определяет Веб-квест как «исследовательски-ориентированную деятельность, в которой вся информация, используемая студентом, добывается из Интернета». Филипп Бенц так описывает веб-квест: «Это конструктивный подход к обучению. Обучающиеся не только собирают и организуют информацию, полученную из Интернета, они направляют свою деятельность на поставленную перед ними задачу, часто связанную с их будущей профессией».

Новизна подхода к применению технологии Веб-квест в моей практике заключается в ее использовании для организации непосредственно на учебных занятиях специальных дисциплин, в неограниченном доступе к информации при подготовке к уроку, предоставление студентам возможности практического участия в работе над материалом, применение деятельностного подхода в обучении, организации исследовательской работы, которая позволяет использовать сильные стороны каждого студента.

Цель данной работы: представить опыт организации учебной деятельности на занятиях специальных дисциплин на основе технологии Веб-квеста.

Главная особенность Веб-квеста состоит в следующем: вместо того, чтобы заставлять студентов бесконечно блуждать по Сети в поисках необходимой информации, преподаватель дает им список web-сайтов, соответствующих тематике и уровню знаний. При выполнении Веб-квестов студенты не получают готовых ответов или решений, они самостоятельно решают

поставленную перед ними задачу.

ГЛАВА 1. ПОНЯТИЕ И СУЩНОСТЬ ОБРАЗОВАТЕЛЬНОЙ ИНФОРМАЦИОННО- КОММУНИКАЦИОННОЙ ТЕХНОЛОГИИ ВЕБ-КВЕСТ

1.1 Основные принципы и особенности технологии Веб-квест

Веб-квест – это исследовательски-ориентированная деятельность, в которой вся информация, представлена с использованием Web- технологий. Веб-квест представляет собой ролевую игру. Обучающиеся анализируют информацию, преобразовывают ее, а затем демонстрируют знания материала в форме, побуждающей участников игры к его обсуждению.

Образовательный веб-квест - (webquest) - проблемное задание с элементами ролевой игры, для выполнения которого используются информационные ресурсы Интернета.

В ходе организации работы над Веб-квестами реализуются следующие **цели и задачи**:

Образовательная — вовлечение каждого студента в активный познавательный процесс. Организация индивидуальной и групповой деятельности студентов, выявление умений и способностей работать самостоятельно по теме.

Развивающая — развитие интереса к предмету, творческих способностей воображения обучающихся; формирование навыков исследовательской деятельности, публичных выступлений, умений самостоятельной работы с литературой и Интернет - ресурсами; расширение кругозора, эрудиции.

Воспитательная — воспитание толерантности, личной ответственности за выполнение выбранной работы.

Веб-квест может использоваться как на уроках, так и внеурочное время по различным предметам.

При работе над веб-квестом развивается ряд

компетенций:

- Использование информационных технологий для решения профессиональных задач (в т.ч. для поиска необходимой информации, оформления результатов работы в виде компьютерных презентаций, веб-сайтов, флеш-роликов, баз данных);
- самообучение и самоорганизация;
- работа в команде (планирование, распределение функций, взаимопомощь, взаимоконтроль);
- умение находить несколько способов решений проблемной ситуации, определять наиболее рациональный вариант, обосновывать свой выбор;
- навык публичных выступлений (обязательно проведение анализа работы с вопросами, дискуссией)

Применение технологии Веб-квест с помощью сетевых ресурсов имеет ряд определенных преимуществ, Веб-квест- относительно легкий способ научиться пользоваться Всемирной паутиной в образовательных целях.

Ееглавные достоинства:

- Веб-квесты дают преподавателю ясный образец того, как проводить проектную работу;
- модель работы с Веб – квестами используют огромное число педагогов в самых разных странах, поэтому в Сети можно найти много интересных разработок;
- в Интернете имеются шаблоны, которые могут быть весьма полезны, желающим создавать свои собственные Веб-квесты, различные задания, которые подходят к предложенной технологии, массу методических советов для учителей о том, как и где найти полезные сайты при создании Веб-квеста, а также список поисковых систем и инструкции по их использованию;
- преподаватель предоставляет список сайтов, который студенты используют при выполнении

задания. В итоге на поиск необходимой информации они тратят

меньше времени, чем на выполнение задания;

- и наконец, возможно, одна из самых главных причин, почему следует использовать технологию Веб-квестов при обучении, - это то, что студенты с удовольствием работают по этой технологии для повышения знаний по дисциплине.

Трудности и проблемы:

В реальности, конечно же, картина не столь радужная, и существует немало трудностей:

- Для выполнения проекта студенты должны иметь доступ в Сеть;
- Технология Веб-квестов требует от студентов и педагогов определенного уровня компьютерной грамотности; медленный Интернет может ограничивать тип загружаемых ресурсов (например, видеоматериалов)

Веб-квест, используя информационные ресурсы Интернет и интегрируя их в учебный процесс, помогает эффективно решать целый ряд **практических задач:**

- Участник квеста учится выходить за рамки содержания и форм представления учебного материала преподавателем.
- Создает возможность развитию навыков общения Интернета, тем самым, реализуя основную функцию – коммуникативную.
- Веб – квест поддерживает обучение на уровне мышления, анализа, синтеза и оценки
- Участник квеста получает дополнительную возможность профессиональной экспертизы своих творческих способностей и умений;
- Участник квеста учится использовать информационное пространство сети Интернет для расширения сферы своей творческой деятельности;
- Размещение Веб-квестов в реальной сети позволяет значительно повысить мотивацию студентов для достижения наилучших учебных результатов.

Сегодня цели образования заставляют выбирать способствующие активному процессу познания учебные методы и формы организации работы, которые развивают умение учиться: находить необходимую информацию, использовать различные информационные источники, запоминать, думать, судить, решать, организовывать себя к работе. Именно поэтому использование компьютерных технологий в образовании открывает новые возможности и в методике образования, и в освоении и усовершенствовании знаний.

1.2 Классификация веб-квестов.

Веб-квесты могут охватывать как отдельную проблему, учебный предмет, тему, так и быть межпредметными, Берни Додж выделяет три принципа классификации веб-квестов:

1. По длительности выполнения: краткосрочные и долгосрочные.
2. По предметному содержанию: монопроекты и межпредметные веб-квесты.
3. По типу заданий, выполняемых студентами:
 - Пересказ – демонстрация понимания темы на основе представления материалов из разных источников в новом формате: создание презентации, плаката, рассказа.
 - Планирование и проектирование – разработка плана или проекта на основе заданных условий.
 - Самопознание – любые аспекты исследования личности.
 - Компиляция – трансформация формата информации, полученной из разных источников: создание книги кулинарных рецептов, виртуальной выставки, капсулы времени, капсулы культуры.
 - Творческое задание – творческая работа в определенном жанре - создание пьесы, стихотворения, песни, видеоролика.
 - Аналитическая задача – поиск и систематизация информации.

- Детектив, головоломка, таинственная история – выводы на основе противоречивых фактов.
- Достижение консенсуса – выработка решения по острой проблеме.
- Оценка – обоснование определенной точки зрения.
- Журналистское расследование – объективное изложение информации (разделение мнений и фактов).
- Убеждение – склонение на свою сторону оппонентов или нейтрально настроенных лиц.
- Научные исследования – изучение различных явлений, открытий, фактов на основе уникальных он-лайн источников.

Разрабатываются образовательные Веб-квесты для максимальной интеграции Интернета в различные учебные предметы на разных уровнях обучения в учебном процессе. Они охватывают отдельную проблему, учебный предмет, тему, могут быть и межпредметными.



Особенностью образовательных WEB-квестов является то, что часть или вся информация для самостоятельной или

групповой работы учащихся с ним находится на различных WEB-сайтах и учащиеся сосредотачиваются именно на самой информации, а не на её поиске. Таким образом, WEB-квест поддерживает обучение на уровне мышления, анализа, синтеза и оценки. Кроме того, результатом работы с WEB-квестом являются различные продукты учащихся: презентация материала, тесты, создание WEB-страниц и WEB-сайтов (локально или в Интернет).

ГЛАВА 2. МЕТОДИЧЕСКАЯ ОСНОВА СОЗДАНИЯ ВЕБ-КЕСТА

2.1 Структура Веб-квеста

Введение - ясное вступление, где четко описаны главные роли участников или сценарий квеста, предварительный план работы, обзор всего квеста.



Задание, которое понятно, интересно и выполнимо. Четко определен итоговый результат самостоятельной работы (например, задана серия вопросов, на которые нужно найти ответы, прописана проблема, которую нужно решить, определена позиция, которая должна быть защищена, и

указана другая деятельность, которая направлена на переработку и представление результатов, исходя из собранной информации).



Ресурсы - список информационных ресурсов (в электронном виде - на компакт-дисках, видео и аудио, в бумажном виде, ссылки на ресурсы в Интернет, адреса веб-сайтов по теме), необходимых для выполнения задания.

Процесс работы - описание процедуры работы, которую необходимо выполнить каждому участнику квеста при самостоятельном выполнении задания (этапы).



Оценка - описание критериев и параметров оценки веб-

квеста. Критерии оценки зависят от типа учебных задач, которые решаются в веб-квесте.

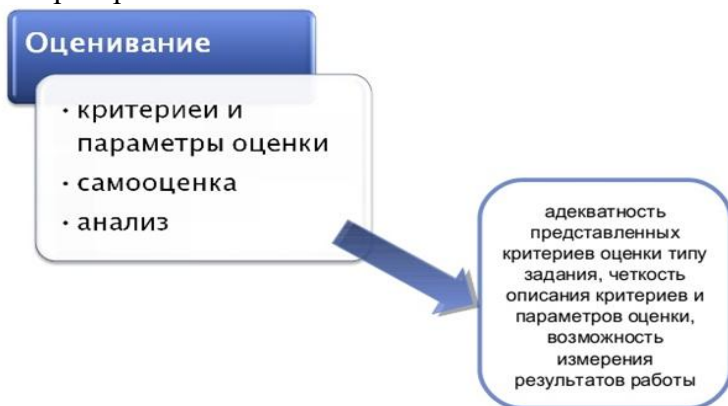

Заключение - раздел, где суммируется опыт, который будет получен участниками при выполнении самостоятельной работы над веб-квестом. Иногда полезно включить в заключение риторические вопросы, стимулирующие активность учащихся продолжить свои опыты в дальнейшем.

Использованные материалы- ссылки на ресурсы, использовавшиеся для создания веб-квеста.

Комментарии для преподавателя-методические рекомендации для преподавателей, которые будут использовать веб-квест.

2.2 Этапы создания Веб-квест

Выделяют следующие этапы работы над веб-квестом:

1. Начальный этап (командный) Студенты знакомятся с основными понятиями по выбранной теме. Распределяются роли в команде: по 1-4 человека на 1 роль. Все члены команды должны помогать друг другу.

2. Ролевой этап. Индивидуальная работа в команде на общий результат. Участники одновременно, в соответствии с выбранными ролями, выполняют задания. Так как цель работы не соревновательная, то в процессе работы над веб-квестом происходит взаимное обучение членов команды умениям работы с компьютерными программами и Интернет. Команда совместно подводит итоги выполнения

каждого задания, участники обмениваются материалами для достижения общей цели — создания сайта.

Задачи: 1) поиск информации по конкретной теме; 2) разработка структуры сайта; 3) создание материалов для сайта; 4) доработка материалов для сайта .

3. Заключительный этап. Команда работает совместно, под руководством педагога, ощущает свою ответственность за опубликованные в сети Интернет результаты исследования. По результатам исследования проблемы формулируются выводы и предложения. Проводится конкурс выполненных работ, где оцениваются понимание задания, достоверность используемой информации, ее отношение к заданной теме, критический анализ, логичность, структурированность информации, определенность позиций, подходы к решению проблемы, индивидуальность, профессионализм представления. В оценке результатов принимают участие как преподаватели, так и учащиеся путем обсуждения или интерактивного голосования.

2.3 Пошаговое конструирование Веб-квеста

Шаг 1: определите тему.

Шаг 2: выберите сайт, на котором есть матрица (шаблон) для создания веб-квеста.

Шаг 3: придумайте задания. С начала выберите форму, в которой ученики получают задание. Есть несколько вариантов:

1. В виде презентации. (напр. программа PowerPoint – расширение .ppt) На слайде размещаем картинку и пишем один или два вопроса. Так на каждом слайде можно рассмотреть определенную тему.
2. В виде текста. (напр. программа Word – расширение .doc). Размещаем информацию с картинками и вопросы в виде отформатированного текста на листе формата А4 или А3.
3. Визуальный материал. Выглядит как набор картинок, фотографий, карикатур. (приложить можно в виде архива – расширение .zip, так как размер приложений ограничен).

Шаг 4: придумайте систему оценивания.

1. Количество пунктов, начисляемых за тот или иной вопрос.
2. Какому количеству пунктов какой уровень соответствует. (напр. 5 пунктов – хорошо).
3. В случае если одного конкретного ответа нет, то опишите, как оценить устный рассказ, если он аргументированный, дополненный собственными знаниями или наоборот неполный, неточный.

Шаг 5: найдите источники информации, которыми будут пользоваться ученики для поиска ответов.

Шаг 6: имея на листе приблизительный план и основную информацию приступайте к размещению веб-квеста на сайте.

Когда все страницы заполнены. Веб квест готов к публикации, после которой он станет доступен для других пользователей.

Как было сказано выше, для проведения web-квеста можно заранее подготовить web-странички, а результаты любого проекта можно разместить на сайте или блоге.

Сейчас есть много возможностей и технологий для максимального использования Интернета в учебной деятельности.

Для начала необходимо определить, где лучше разместить проект: на сайте или блоге.

Обзор наиболее популярных бесплатных блогсервисов:

1. [WordPress](#)
2. [LiveJournal](#) или Живой Журнал
3. [LiveInternet](#)
4. [Blog.ru](#)
5. [Blogspot.com](#)
6. [Mail.ru](#)

Не бойтесь начинать. Технология создания блогов понятна. Кроме того, на каждом сервисе обязательно есть раздел «Помощь».

Обзор бесплатных конструкторов сайтов с хостингом (т.е. вы создаете сайт on-line), наиболее популярных при создании web-квестов:

1. [Сайты Google](#)

2. Яндекс. Народ.

3. Ucoz. Бесплатный конструктор сайтов

Сейчас появилась возможность создать интерактивное видео (видео-квест, видео-игру и т.п.) с помощью сервиса YouTube. Вы можете придумать сюжет фильма и несколько вариантов развития действий, а зритель сможет сам выбирать последовательность действий.

2.4 Критерии методической оценки

Критерии оценки работ учащихся

	Отлично	Хорошо	Удовлетворительно
Понимание задания	Работа демонстрирует точное понимание задания	Включаются как материалы, и имеющиеся непосредственное отношение к теме, так и материалы, не имеющие отношения к ней; используется ограниченное количество источников.	Включены материалы, не имеющие непосредственного отношения к теме; используется один источник, собранная информация не анализируется и не оценивается.
Выполнение задания	Оцениваются работы разных периодов; выводы аргументированы; все материалы имеют	Не вся информация взята из достоверных источников; часть информации неточна или	Случайная подборка материалов; информация неточна или не имеет отношения к теме; неполные ответы на вопросы; не делаются попытки оценить

	<p>непосредственное отношение к теме; источники цитируются правильно; используется информация из достоверных источников.</p>	<p>не имеет прямого отношения к теме.</p>	<p>или проанализировать информацию.</p>
<p>Результат работы</p>	<p>Четкое и логичное представление информации; вся информация и имеет непосредственное отношение к теме, точна, хорошо структурирована и отредактирована. Демонстрирует критический анализ и</p>	<p>Точность структурированность информации ; привлекательное оформление работы. Недостаточно выражена собственная позиция и оценка информации . Работа похожа на другие студенческие работы.</p>	<p>Материал логически невыстроен и подан внешне непривлекательно; не дается четкого ответа на поставленные вопросы.</p>

	оценка материала, определенность позиции.		
Творческий подход	Представлены различные подходы к решению проблемы. Работа отличается яркой индивидуальностью и выражает точку зрения микрогруппы.	Демонстрируется одна точка зрения на проблему; проводятся сравнения, но не делаются выводы.	Студент просто копирует информацию из предложенных источников; нет критического взгляда на проблему; работа мало связана с темой веб-квеста.

Результаты выполненного веб-квеста можно представить как устное выступление, эссе, компьютерная презентация, веб-страница и т.п. Кроме того, результатом работы с веб-квестом может быть публикация работ студентов в виде веб-страниц и веб-сайтов (локально или в Интернете).

ГЛАВА ЗИСПОЛЬЗОВАНИЕ ТЕХНОЛОГИИ ВЕБ-КВЕСТ КАК СПОСОБ АКТИВИЗАЦИИ УЧЕБНОЙ ДЕЯТЕЛЬНОСТИ

3.1 Методическая разработка учебного занятия по МДК 01.02 Организация торговли

ПЛАН УРОКА

Дисциплина: МДК 01.02 Организация торговли

Раздел 2. Организация торгово-технологического процесса

Тема урока: 2.3. Размещение и выкладка товаров в торговом зале

Группа: № 210

Дидактическая цель урока: создание условий для обеспечения усвоения знаний о технологии размещения и выкладки товаров в торговом зале, как объектах торговой деятельности с применением элементов игры

Задачи урока:

**образовательная* – обеспечить в ходе урока исследование технологии размещения и выкладки товаров к продаже, усвоение правил торгового обслуживания;

**развивающая* – содействовать совершенствованию навыков организации собственной и коллективной деятельности с целью выполнения профессиональных задач;

**воспитательная* – содействовать формированию умения работы в коллективе, необходимого для освоения ОК 1 и ОК 6.

Тип урока, вид урока: комбинированный, смешанный

Методическая цель:

- Показать методику использования интернет-технологий (технология Web-квест, поиск информации).

Методы обучения:

- словесные (беседа, рассказ);
- наглядные (демонстрация видеороликов, web-сайтов, презентации);
- самостоятельная работа;
- работа в команде (планирование, распределение функций, взаимопомощь, взаимоконтроль);
- публичные выступления;
- практическая работа;
- создание ситуации успеха;
- рефлексия.

Междисциплинарные связи: товароведение продовольственных товаров, товароведение непродовольственных товаров. Программное обеспечение

компьютерных сетей.

Оснащение и методическое обеспечение урока

- **техническое обеспечение:** персональные компьютеры – 6 шт, проектор, демонстрационный экран;
- **программное обеспечение:** образовательный сайт для проведения Web-квеста, сайты групп (ролей), видеоролики, MSExcel, Radmin;
- **методическое обеспечение:** рабочий листок, бланк оценок.

Формируемые компетенции:

ПК 1.2. Осуществлять подготовку, размещение товаров в торговом зале и выкладку на торгово – технологическом оборудовании.

ОК 1. Сущность и социальную значимость своей будущей профессии, проявлять к ней устойчивый интерес.

ОК 6. Работать в команде, эффективно общаться с коллегами, руководством, клиентами.

Ход урока

I. Организационный момент

Приветствие, проверка присутствующих студентов и их готовности к занятию.

1. Объявление темы урока, целеполагание.

Преподаватель демонстрирует видеоролик, который является эпиграфом урока:

«Кто только происходит обмен товарами, немедленно же раздается и лепет денег».

ФернанБродель.

-какой смысл сегодня для нас имеет это высказывание? С чем у Вас ассоциируется это эпиграф? (*Студенты высказывают свое мнение*).

Преподаватель обобщает высказывания студентов и озвучивает тему урока.

- Итак, тема нашего урока – «Размещение и выкладка товаров в торговом зале».

Преподаватель привлекает студентов к постановке цели урока.

- Как Вы думаете, какова цель нашего урока? (*Студенты высказывают свои предположения*). Преподаватель обобщает высказывания студентов и озвучивает цель урока.
- Итак, целью нашего урока является приобретение навыков организации торгово-технологического процесса

2. Объявление плана урока.

- 1) Ответить на вопросы
- 2) Представление выполненных заданий в соответствии с выбранными ролями.
- 3) Практическая работа.
- 4) Подведение итогов практической работы.

3. Актуализация знаний.

Преподаватель с целью актуализации знаний проводит опрос (Приложение 2.

Проверка домашнего задания.

- На предыдущем занятии Вам было предложено выполнить домашнее задание в форме веб-квеста. Группа была разделена на мини-группы - роли, каждой группой было получено исследовательское задание, результат которого Вы должны представить сегодня на уроке в виде мини-сайтов.

Преподаватель предоставляет представителям групп слово для выступления, обращая внимание на то, что на выступление отводится не более 3 минут.

Выступления групп с демонстрацией созданного сайта.

Во время выступления каждая группа оценивает группу выступающих в соответствии с бланком оценивания (Приложение 3). (Оценки выставляются в заранее готовый файл, созданный в программе MSExcel)

4. Практическая часть.

- А сейчас мы переходим к практической части нашего урока. Давайте посмотрим видеоролик.

- И так, вы просмотрели видеосюжет, где подробно – на примерах было рассказано о мерчандайзинговом подходе. Скажите, пожалуйста, что вам понравилось в этом видеосюжете?

Преподаватель выслушивает предположения студентов. (идет обсуждение, отвечают на вопросы).

- Давайте откроем папку «Урок», в которой находятся 3 файла, предлагаю вам провести наше занятие в форме игры. *Каждая группа должна оформить отчет по проведенному исследованию. (общий отчет – приложение 4) и высказать свои предположения.*

Задания для групп.

Товароведы

Задание. Оформите заявку на товары продовольственной и непродовольственной групп товаров для супермаркета.

Мерчандайзеры

Задание. Определить эффективное представление товаров на полках (или продвижение новых товаров).

Менеджеры

Задание. Заключение договора на поставку.

Администраторы торгового зала

Задание. Организовать подачу товаров в торговый зал.

Юрист по защите прав потребителей

Задание. Определите наказание за выкладку товаров с истекшим сроком годности.

5. Подведение итогов практической работы.

Преподаватель выводит на экран сводные итоги проведенной работы. Каждая группа комментирует полученные результаты от лица своей роли.

Демонстрация сводных результатов и обсуждение.

6. Подведение итогов урока.

Преподаватель дает оценку работы в целом и отдельных студентов. Помогает осмыслить результаты проделанной работы, отмечает подготовку студентов к уроку с демонстрацией сводных результатов оценки публичного выступления и качества созданных мини-сайтов, определяет степень достижения цели и задач урока.

7. Домашнее задание.

Преподаватель дает домашнее задание и проводит инструктаж по его выполнению.

- Сегодня домашнее задание будет опережающим. Вы должны подготовить мини сообщение об особенностях и законодательной основе продажи товаров.

8. Рефлексия.

- Вернемся к эпиграфу нашего урока: «Кто владеет информацией, тот владеет миром».

У. Черчилль

Преподаватель предлагает студентам поставить себя на ступеньку лестницы успеха в зависимости от результатов, которые они достигли за урок.

Лестница успеха

- у меня все получилось, мне все удалось;
- мне было сложно, но интересно работать на уроке;
- мне очень трудно было на уроке, многое осталось непонятным

Приложение 1

Предварительная работа в группах.

ЗАДАНИЕ

Для прохождения веб – квеста вам предстоит разбиться на группы, выбрать роль, от лица которой вы будете выполнять задания.

Чтобы вылечить компьютер вам необходимо выполнить три задания:

1-задание - путешествие по всемирной сети Интернет в поисках информации;

2- задание - заполнение таблицы, составление схемы или составление краткого отчета;

3- задание - самое сложное, вам предстоит обобщить все полученные знания.

Каждый член команды отвечает не только за свою роль, но и должен согласовывать свои действия с другими членами группы.

Информационные ресурсы

№	Интернет-ресурсы	
1	http://ozpp.ru/laws/zpp.php	Закон "О защите прав потребителей"

		"
2	http://bishelp.ru/business/economics/pravila-torgovli	Правила торговли
3	http://blanker.ru/doc/dogovor-prodaga	Договор купли - продажи
4	

ПОРЯДОК РАБОТЫ

Группа делится на группы в соответствии с предложенными ролями. Каждая группа работает над своим заданием.

ПЛАН ДЕЙСТВИЙ

1. Выберите себе одну из предложенных ролей.
2. Выбрав роль, изучите вопросы на которые вам предстоит ответить (задание 1)
3. Изучите необходимые ресурсы.
4. Составьте план поиска информации по своей роли.
5. Исследуйте информационные ресурсы по своей роли.
6. После того, как все члены команды завершат работу, вы должны собраться вместе, обсудить результаты работы и подвести итоги вашей работы (задание 2-3).
7. Результаты своей работы оформите в виде собственной веб-странички.

РАСПРЕДЕЛЕНИЕ РОЛЕЙ

- 1) Товароведы
- 2) Мерчандайзеры
- 3) Менеджеры
- 4) Администраторы торгового зала
- 5) Юрист по защите прав потребителей

Задания для групп.

Работа над заданиями

1. Изучить материал (предлагается список сайтов, электронных книг, цифровых ресурсов);
2. Подготовить отчет, сайт по изучаемому материалу;

Рефлексия (Защита итоговых работ)

1. Познакомиться с работами других студентов, представление собственной работы

Товароведы. Вы – товаровед, который контролирует качество и количество товара.

Задание:

- Вы должны определить какие товары пользуются спросом (исходя из данных производственной практики).
- Создать отчет, построить диаграмму по теме «Спрос на различные категории товара».
- Определите группы товаров и количество товаров необходимое для заявки магазина супермаркета
- Составить заявку на товары первой необходимости.

Мерчандайзеры

Вы - человек, представляющий торговую компанию в торговых , отвечающий за выкладку товара, установку сопутствующего необходимого оборудования. Основная задача — контроль наличия всего ассортимента компании на полках магазина и расположение его в наиболее благоприятных для покупки местах.

Задание.

- Изучить принципы выкладки товаров.
- Определить перечень POS-материалов для размещения в кассовой зоне.
- Составить перечень брендовых товаров продовольственных групп
- Создать схему размещения продовольственных товаров в торговом зале

Менеджеры по продажам

Вы – специалисты, профессионально занимающиеся торговой деятельностью и обязаны осуществлять связь между покупателями, торговыми и производящими организациями.

Задание.

- Изучить виды и порядок договоров в оптовой торговле.

- Какая возникает ответственность сторон за нарушение условий.
- Заключить договор на поставку товара (продовольственные и непродовольственные группы товаров)?
- Оформить договор купли – продажи.

Администраторы торгового зала

Вы – шпион, который занимается написанием вредоносных программ для обеспечения получения несанкционированного доступа к информации.

Задания:

Раскрыть вопросы:

- Изучить принцип подачи товаров в торговый зал
- Разрешить конфликтные ситуации с покупателями.
- Составить отчет о движении товаров.

Юрист по защите прав потребителей

Вы – юристы, хорошо знающие законодательную базу в области Закона «О защите прав потребителей».

Задание 1:

- Выявить документы, регламентирующие правовые методы в области Закона «О защите прав потребителей».
- Привести примеры из практической деятельности по случаям наказания за написание и распространение компьютерных вирусов.
- Оформление искового заявления.

Приложение 2.

Вопросы

После просмотра видео сюжета вам будут предложены следующие вопросы:

- по какому принципу размещаются товары? (согласно классификации товаров – группа, подгруппа, виды, разновидности);
- какими способами выкладывают товар в магазине? (вертикальный и горизонтальный);
- какой стороной выкладывают товар к покупателю?

- (лицевой);
- что не допускается на стеллажах?
 - (пустое пространство);
 - почему у края стеллажа выкладывают дешевые товары?
 - (чтобы не спугнуть покупателей);
 - по какому принципу выкладываются товары высокой цены?
 - (по возрастающей: от низкой у края - к центру высокой);
 - чем должны снабжаться товары?
 - (ценниками);
 - что указывается на ценниках?
 - (наименование, производитель, цена, единица измерения).

Приложение 3.

Бланк оценки публичного выступления с иллюстративным материалом на основе веб-страницы *Веб-страница – содержание* (баллы -37)

Максимальный балл	Критерий
10	Все материалы тщательно отредактированы и не содержат ошибок и опечаток.
8	Материал хорошо изучен и представлен в хорошо структурированном виде.
4	Все недочеты, отмеченные учителем и одноклассниками при предварительном показе, устранены.
10	Отбор материала, последовательность изложения демонстрируют глубокое понимание материала и навыки критического мышления.
5	Имеется список использованной литературы.

Веб-страница –*оформление* (баллы -28)

Максимальный балл	Критерий

9	Веб-страница содержит гиперссылки.
7	Навигационная схема организована
6	Общий вид веб-страницы привлекает аудиторию и соответствует теме.
6	Текст, графика служат иллюстративным материалом для устного выступления.

Устное выступление – *представление материала* (баллы - 15)

Максимальный балл	Критерий
3	Выступление не является просто чтением с экрана.
3	В выступлении дополняются и раскрываются ключевые моменты, представленные на веб-странице
3	Выступающий поддерживает зрительный контакт с аудиторией; речь отличается богатством интонаций.
3	В конце выступления понимание изложенного материала аудиторией контролируется с помощью вопросов и т.п.
3	Время, отведенное на выступление, используется эффективно.

Максимальное количество баллов = 80

Веб-страница - *содержание* = 37

Веб-страница – *оформление* = 28

***Устное выступление* = 15**

Анализ работы

Товароведы	
Исследователи	
Мерчандайзеры	
Менеджеры по продажам	
Администраторы торгового зала	
Юристы по защите прав потребителей	

Список используемой литературы

1. Парамонова Т.Н., Красюк И.Н. Маркетинг в розничной торговле. -М.: ФБК-Пресс, 2009. – 224 с.
2. Николаева Т.И. Менеджмент в торговле. – М.: КНОРУС, 2009. – 320 с.
3. Дашков Л. П., Памбухчиянц В. К. Коммерция и технология торговли. - М.: Маркетинг, 2010.- 448 с.
4. Варлей Р. Управление розничными продажами. Мерчандайзинг. - М.: Проспект, 2009. – 272 с.
5. Дашков Л.П., Памбухчиянц В.К. Организация, технология и проектирование торговых предприятий: Учебник для студентов высших учебных заведений. – 5-е изд., перераб. и доп. –М.: Издательско-торговая корпорация «Дашков и К», 2010. – 520с.

Интернет-ссылки

1. http://rspu.edu.ru/rspu/structure/university_departments/math_faculty/site/stud_materials/Ribalova/AntivirysPrograms.htm (сайт Педагогического института Южного Федерального университета)
2. <http://lunina.21205s09.edusite.ru/p19aa1.html> (сайт учителя информатики Луниной Ольги Вячеславовны, статья – открытый урок «Защита компьютера от вирусов»)
3. http://doma10.ucoz.ru/index/veb_kvest/0-185 (сайт - Открытая информатика, статья – Веб-квест)

4. <http://webkvest.far.ru/> (сайт – Веб-квест «Антивирусные программы»)
5. <http://quest-inf.narod2.ru/vvedenie/> (тест «Информационная безопасность»)
6. <http://www.kaspersky.ru/about> (сайт - Лаборатория Касперского)

3.3 Примеры веб-квестов

Всем студентам рано или поздно приходится защищать свои курсовые, а затем и дипломные работы. При этом вопросов, как это делать, всегда больше, чем ответов. Разработанный квест «Самоучитель по защите дипломной (курсовой) работы» поможет разобраться в основных аспектах подготовки и самой защиты студенческих работ. Разные специалисты представят свою точку зрения на такое мероприятие, как публичная защита работ, дадут всем желающим советы и рекомендации.

Задача участников квеста – определить свою роль и разработать рекомендации, требования, советы студентам, готовящимся защищать свою работу. После обобщения результатов всех участников квеста получится «Самоучитель по защите дипломной (курсовой) работы», который будет использоваться студентами старших курсов техникума.

При выборе роли можно ориентироваться на свои склонности, интересы, или наоборот – попробовать себя в непривычной ситуации.

Роли участников квеста:

Психолог отвечает за психологическое, эмоциональное состояние выступающего. Его главная задача – дать практические советы по преодолению волнения, активизации внимания слушателей. Так же Психолог выяснит влияние внеязыковых средств на общее восприятие выступления.

Задача **Дизайнера** – дать советы по изготовлению электронных презентаций и раздаточного материала.

Оратор – мастер красноречия. Его задача – обобщить опыт и поделиться мастерством.

Специалист русского языка даст советы по использованию языковых средств выразительности, подскажет принятые речевые обороты, используемые при защите дипломной (курсовой) работы, предостережет от неправильного произношения часто употребляемых слов.

Рецензент акцентирует внимание на критериях оценивания выступления, подскажет приемы снижения негативного воздействия замечаний.

«**Бывалый**» представит советы преподавателей, выпускников и студентов старших курсов, защищавших свои проекты, поделится приметами и повеселит студенческими байками.

Этот позволяет разнообразить учебный процесс и заранее готовиться студентам к предстоящим публичным защитам своих работ. Подробно с этим веб-квестом можно ознакомиться в Интернете по адресу www.kbk-wq.h17.ru

ЗАКЛЮЧЕНИЕ

Использование информационных технологий в образовательном и самообразовательном процессе является эффективным средством активизации познавательной, рефлексивной деятельности студентов, повышения учебной мотивации.

Сегодня уже трудно представить работу образовательного учреждения без доступа в глобальное информационное пространство. Интернет является универсальным средством поиска информации и передачи знаний. Многие преподаватели изучают и разрабатывают новые методики обучения, в той или иной степени ориентированные на Интернет. Осваивая новые методы, педагоги пробуют их сочетать с элементами других, востребованных технологий. Студентов в процессе работы над веб-квестом постигают реальные процессы, проживает конкретные ситуации, приобщается к проникновению вглубь явлений, конструированию новых процессов, объектов и т.д. При работе над веб-квестом его участнику требуются навыки

поиска, анализа информации, умения хранить, передавать, сравнивать и на основе сравнения синтезировать новую информацию. Студенты учатся критически мыслить, решать сложные проблемы на основе анализа обстоятельств и соответствующей информации, взвешивать альтернативные мнения, самостоятельно принимать продуманные решения, брать на себя ответственность за их реализацию, часто оказывается в ситуации выбора. Он сам анализирует каждый шаг своего учения, ищет причины возникших затруднений, находит пути исправления ошибок. Ему предоставляется право выбора способов деятельности, выдвижения предложений, гипотез. Чувство свободы выбора делает деятельность осмысленной, сознательной, продуктивной и более результативной. В заключение хочется повторить высказывание русского религиозного философа, писательницы Елены Ивановны Рерих, приведенное во Введении: **«Чем выше и дальше каждый из нас идет, тем яснее видит, что предела достижений совершенства не существует. Дело не в том, какой высоты ты достигнешь сегодня, а в том, чтобы двигаться вперед вместе с вечным движением жизни».**

О.И. Теплякова
педагог-библиотекарь,
МАОУ «СОШ №11»

Животные среди людей: научись быть добрым

Выраженность личной педагогической позиции

Научить детей быть добрыми

На протяжении всей истории человечества в литературе и искусстве отражались духовная жизнь человека, его облик, и его деяния. Именно в литературе люди стремились выразить собственные представления об

окружающем мире, здесь искали воплощение своей мечты, хотели излить страдания и прославить красоту, достоинство и героизм.

Книга – это сокровищница человеческой мысли, она предопределяет духовное начало, нравственное возрождение и становление личности. Мы все стремимся, чтобы молодое поколение стало добрее и духовнее, тогда и их будущее станет таковым. Детям и подросткам в их жизненных исканиях нужна и важна помощь терпеливых и доброжелательных взрослых (педагогов, родителей), способных выслушать, понять и подсказать. Общество не придумало еще более совершенного инструмента, чем чтение, чтобы формировать сознание, самый тонкий духовный мир ребенка, «будить» его мысль. Правильное руководство чтением детей - это то зернышко благодатной деятельности педагога, которое открывает пути поиска жизненных ориентиров, способствует возникновению атмосферы духовности, общности.

Школьная библиотека становится особой воспитательно-образовательной средой, местом творческого сотрудничества всех участников школьной жизни, центром духовно-нравственного воспитания. Такую среду я и пытаюсь создать в библиотеке, здесь каждый ребенок имеет возможность не только получать необходимые знания, умения, навыки, но и может постепенно формировать свой

личный нравственный опыт. Через познавательную и исследовательскую деятельность, он ощущает живую связь познаваемого с действительностью. Этическая и эстетическая работа, направлена на закрепление положительных и красивых образов. Практическая деятельность, направлена на воспитание положительного отношения к труду, чувства товарищества, желания оказать помощь другим, действовать ради общего блага, приучение к ответственности за свои дела и поступки, за порученные дела. Чтобы вернуться к истокам развития духовно-нравственного развития и воспитания, необходимы здоровая семья и школа.

Духовная атмосфера в семье, школе и обществе всегда будет сказываться на ребёнке. Чтобы душа была способна к добрым поступкам – её надо воспитать. Воспитание происходит от слова питание. От нас педагогов зависит – чем мы будем «питать» детские сердца: суррогатом, откровенной отравой, или качественной духовной пищей. А такой пищей являются прекрасные книги из золотого фонда мировой литературы: о жизненных целях, вопросах выбора, о добре и зле, о дружбе и предательстве, любви и сострадании, умение прийти на помощь в трудную минуту и о многом другом.

Именно в детстве всех учат помогать ближнему, выручить друга, подать руку тому, кто в беде. Про это

говорят и дома, и в школе. Но все ли дети усвоят эти уроки? Или кому-то нужно ждать, пока им преподаст их наша жизнь? А нам педагогам, надо показать детям личный пример своим поведением и добрыми поступками. А пока главное – сохранить в себе доброе сердце.

На протяжении 5 лет мы с учителем биологии Реутовой Еленой Борисовной совместно работаем с приютом для бездомных животных «Доброе сердце», поэтому и решили разработать эту программу, рассчитанную на определенное восприятие детьми таких человеческих качеств как доброта, любовь, сострадание и милосердие. Через их отношение к беспризорным и домашним животным. Дети очень активно откликнулись на все наши начинания и мероприятия: акции, ярмарки и конкурсы.

Обучая ребенка быть добрым к животным, мы тем самым закладываем путь к лучшему будущему для всего, что нас окружает. К сожалению, не всех детей учат доброте к «братьям нашим меньшим». Дефицит отзывчивости, душевного тепла и любви может привести к тому, что дети станут дразнить и, таким образом, задевать чувства животных, а в худших случаях даже проявлять жестокость по отношению к ним.

Сочувствие детей к своему питомцу – очень важное качество. Относясь к животным с состраданием, ребенок

учится уважать тех, кто слабее. Ученики, проявляющие в поведении справедливость, доброту и милосердие к животным, более добры, благородны и тактичны по отношению к людям. Хорошее отношение к животным помогает им стать гуманными людьми и полноценными членами общества. Воспитание в учениках данных качеств сводится к одному простому правилу: относитесь к другим так, как бы вы хотели, чтобы они относились к вам.

Мир так устроен, что человек за свои ошибки наказывается по тем же законам, по которым живет сам. Наше первое врожденное чувство при виде жестокости – чувство сострадания, и наше первое неосознанное желание – исправить несовершенный мир и восстановить справедливость. Это приказ сердца.

Поэтому, главная задача и долг любого человека – предотвращать жестокость между любыми живыми существами на Земле. А к «братьям нашим меньшим» проявлять человеческий гуманизм!

Образование и воспитание гражданина главная миссия учителя

Особенностью русской, советской, российской школы, по моему убеждению, всегда были две парадигмы, в направлении которых организовывалась ее деятельность.

Первое направление – это воспитание в подрастающем поколении гуманистического начала и второе – критическое отношение к действительности с активным желанием учиться, творить, созидать. «Если не я, то кто же!» – эти слова можно считать девизом для настоящего гражданина, ведь он лучший в своей профессии, он не пройдет равнодушно мимо беды, он всегда протянет руку помощи и будет готов к защите Родины.

Быть учителем в России – миссия, призвание и огромная ответственность. Ведь мы, в ответе за будущее страны.

Являясь учителем биологии, я много лет своим ученикам стараюсь не столько сообщать конкретные факты, сколько формировать целостное восприятие природы, экологическое ноосферное мышление. Именно поэтому, участие в проектах, акциях, связанных с природоохранной деятельностью, меня логически подвело к организации на базе школы волонтерского отряда. С 2011 года в МАОУ СОШ №11 начинает функционировать волонтерский отряд «Друзья леса». Само название, характеризует экологическое направление его работы.

Действительно, за эти годы отряд становился активным участником масштабных экологических мероприятий:

1. 2011 год – областной конкурс «ЧИСТЫЙ ЛЕС» – Почетная грамота Администрации Тамбовской области и Управления по охране окружающей среды и природопользованию области;

2. 2012 год – областная экологическая операция «ВЕСЕННИЙ ДЫМ» – 1 место;

3. 2013 год – всероссийский конкурс экологических акций «100 ШАГОВ ДО АРКТИКИ» – 2 место;

ДНИ ЗАЩИТЫ ОТ ЭКОЛОГИЧЕСКОЙ ОПАСНОСТИ – 1 место;

4. 2014 год – областной конкурс ЧИСТЫЙ БЕРЕГ – 1 место;

областная акция ДНИ ЗАЩИТЫ ОТ ЭКОЛОГИЧЕСКОЙ ОПАСНОСТИ – 1 место, региональный конкурс волонтерских отрядов «У каждого – дело по душе!» – 3 место;

5. 2015 год – региональный этап всероссийской детской акции «С ЛЮБОВЬЮ К РОССИИ МЫ ДЕЛАМИ ДОБРЫМИ ЕДИНЫ» – 3 место

6. 2016 год – благодарность АНО Центр помощи бездомным животным «Доброе сердце»;

7. 2017 год - областная акция ДНИ ЗАЩИТЫ ОТ ЭКОЛОГИЧЕСКОЙ ОПАСНОСТИ – 2 место;

8. 2018 год - муниципальный этап всероссийской детской акции «С ЛЮБОВЬЮ К РОССИИ МЫ ДЕЛАМИ ДОБРЫМИ ЕДИНЫ» – 2 место.

Мы гордимся, что дав старт акции в рамках общешкольного проекта «Мы в ответе за тех, кого приручили» на областном форуме волонтерских отрядов «ОТ ИДЕИ – ДО РЕАЛЬНОСТИ» в 2015 году положили начало еще одному доброму делу, а именно сбору корма и средств для бездомных животных приюта «ДОБРОЕ СЕРДЦЕ». Нашему примеру последовали: 14 лицей, 22 школа, 6 лицей, школьники Пичаевского района и многие-многие другие, список неокончательный... Приятно себя осознавать основоположниками целого направления волонтерской деятельности в области.

В 2019 году проект «Мы в ответе за тех, кого приручили» отмечает свой пятилетний юбилей. Опираясь на поддержку всего педагогического коллектива и в тесном сотрудничестве с педагогом-библиотекарем Тепляковой О.И., была разработана программа «Животные среди людей: научись быть добрым». В настоящий момент она наиболее полно отражает мое отношение к данной проблеме. Уверена, воспитывать детей необходимо на своем примере и любое слово учителя должно иметь практическое подтверждение. Поэтому, большая часть

программы включает в себя непосредственное общение учащихся с конкретным действенным завершением.

Введение

Как ни мало благодеяние – оно пустит сотни ростков. Не случайно, фраза, приписываемая то Конфуцию, то Лао Цзы, стала девизом волонтерского отряда МАОУ СОШ №11 «Друзья леса». Год рождения отряда – 2011 и в 2019 году «Друзья леса» как бы становятся выпускниками 9-го виртуального класса школы жизни. А это значит, пришло время сдавать экзамен, критически переосмыслив сделанное, ответить на главный вопрос – все было не зря? Отряд развивается, принимая в свои ряды, новых членов,

которые приходят на смену ребятам, закончившим свое образование в родных стенах. Участие в акциях, мероприятиях, проектах никогда не бывает формальным, на первое место выступают реальные дела.

Одним из таких дел стало сотрудничество с приютом «Доброе сердце», шефство над ним и помощь его обитателям. Проект называется «Мы в ответе за тех, кого приручили». Интересен тот факт, что начало проекта совпало с организацией самого приюта – в этом году и им и нам исполняется 5 лет. Маленький, но юбилей.

Основой проекта является программа «Животные среди людей: научись быть добрым».

Организация образовательной деятельности

Дополнительная, образовательная, общеразвивающая программа по духовно-нравственному воспитанию школьников «Животные среди людей: научись быть добрым» разработана и реализуется на базе муниципального автономного общеобразовательного учреждения «Средняя общеобразовательная школа №11» г. Тамбова.

Нормативно-правовая база

Данная программа по внеурочной деятельности соответствует требованиям Федерального Закона об образовании в РФ от 29.12. 2012 г., Федерального государственного образовательного стандарта, Концепции

духовно-нравственного развития и воспитания личности гражданина России в сфере общего образования. К нормативно-правовой базе, использованной при составлении программы, относятся следующие Федеральные документы:

1. Уголовный кодекс РФ раздел IX, глава 25, статья 245. Жестокое обращение с животными
2. Гражданский кодекс РФ статья 229. Возмещение расходов, связанных с находкой и вознаграждение нашедшему вещь.
3. Гражданский кодекс РФ статья 230. Бездзорные животные.
4. Гражданский кодекс РФ статья 231. Приобретение права собственности на бездзорное животное.
5. Гражданский кодекс РФ статья 232. Возмещение расходов на содержание бездзорных животных.
6. Конституция РФ статья 35.
7. Закон РФ "О ветеринарии" статьи 1-25.
8. ФЗ «Об ответственном обращении с животными» от 19.12.2018 г.
9. ФЗ «О добровольчестве (волонтерстве)» от 26.02.2018 г.

Актуальность

Общение с животными (в данном случае, с собаками, кошками) у ребенка, подростка обеспечивает и укрепляет

связь с природой в условиях городской среды. Виртуальный мир, в который погружены современные дети, представляет собой большую опасность. Он выступает в роли симулякра, вырывая ребенка из повседневной реальности, заменяя её суррогатом действий, поступков, обманчивыми ложными целями. Задачей взрослых (родителей и педагогов) является возвращение детей в настоящий материальный мир, воспитание и формирование нравственных, ценностных установок этого мира, стремления изменить его, сделав лучше. Домашние животные сохраняют свою природность и в этом смысле выступают как звенья, которые не позволяют человеку полностью «порвать пуповину, соединяющую его с матерью-природой».

Домашние животные являются хранителями семейного очага, обеспечивая структуру и ритуал в повседневной жизни, определяют ее уклад. Они – источник бесконечного «семейного фольклора», который раздвигает коммуникативные рамки в общении даже незнакомых людей друг с другом, способствуя социализации и духовной соадаптации.

Новизна

Культура православия, если обратиться к истории христианства, несет в себе большую духовную, нравственную нагрузку. Синтез религиозных установок и воспитательных ориентиров позволяют сохранить

подростающее поколение в системе нравственных координат, которые в последние годы все более размываются и теряются, подменяемые денежными эквивалентами. На первое место выходят материальные блага, а бескорыстие, доброта ради доброты, жалость ко всему живому уходят на второй план.

Помощь бездомным животным, становясь нормой поведения для подростка, подводит его к решению этической проблемы в отношениях животных и человека (через сострадание, милосердие, формирование активной нравственной позиции).

На примере жизнеописаний святых (св. Николай Мирликийский, св. Сергей Радонежский, прп. Паисий Святогорец), легко убедить ребенка в необходимости добрых поступков, умения сострадать и сопереживать, а, главное, любви ко всему живому. В трудах Афонских, Оптинских старцев всегда можно найти ответы на многие вопросы, в том числе, какое место в жизни человека должны занимать домашние питомцы.

В отношении к таким животным, как собака и кошка, у христиан в целом наблюдается сегодня две болезненные крайности – от ярко выраженной к ним ожесточенной неприязни до слишком большого обожания и очеловечивания.

Церковь осуждает чрезмерное увлечение животными, что отвлекает от Бога и от внимания к человеку... Действительно, мы становимся свидетелями, как появляются имиджевые модные звери. В условиях современного общества, животное все чаще превращается в объект потребления – в игрушку, в аксессуар для наряда, в элемент домашнего стиля, что приводит к непомерной антропоморфизации своих питомцев. Их наряжают в человеческие одежды, открывают кошачьи и собачьи рестораны, делают наследниками огромных состояний. При этом совершенно не учитывают биологические особенности строения и поведения братьев наших меньших, вызывая их мучения, обрекая на страдания.

Цель программы

Формирование у детей культуры общения с животными как части экологической цивилизационной составляющей через гуманное отношение к ним, а также потребности в активной личной поддержке мероприятий и акций, направленных на заботу о животных.

Задачи программы:

1. На примере высоконравственных и духовных произведений общечеловеческой культуры (литературные произведения, кинофильмы, цитаты и высказывания, философские рассуждения) подвести обучающихся к необходимости оценки своих

поступков с позиций духовно-нравственного и гражданско-патриотического осмысления.

2. Научить детей использовать имеющиеся знания о животных в повседневной жизни.
3. Обучить умению работать индивидуально и в группе; правильно выстраивать дискуссию, отстаивая свою точку зрения, адекватно воспринимать чужую.
4. Участвовать в творческих и социально-значимых проектах различных уровней, отдавая предпочтение волонтерской деятельности.

Направления реализации программы:

1. Создание оптимального педагогически организованного пространства за счет:
 - подбора и совершенствования содержания, форм, методов занятости с учетом психолого-возрастных особенностей детей и подростков, активной социализации их в разновозрастных, группах;
 - информационная поддержка занятости обучающихся в свободное время, создание соответствующей атмосферы, стимулирующей потребность в чтении художественных

произведений, научно-популярных книг и статей в т.ч. о домашних животных;

- возможность выбора вида деятельности по индивидуальному запросу: например: исследовательские проекты, творческие проекты, волонтерство;
- установление партнерских отношений с родительской общественностью, учителями школы, педагогами центра творчества, подросткового клуба, областной детской библиотеки, сотрудниками областного краеведческого музея, жителями микрорайона школы «Полынковский», АНО «Доброе сердце» для эффективной реализации программы.

2. Научно-методическое обеспечение занятости учащихся во внеурочное время в ходе реализации программы включает в себя:

- создание тематического библиографического пособия книг, рекомендуемых для прочтения (художественные книги, научно-популярная литература)
- информационный буклет-цитатник «С открытым сердцем и добрым словом...», включающий в себя высказывания, изречения святых старцев о животных, отношении к ним человека, о сострадании

и милосердии, отрывки из художественных произведений, мысли знаменитых персоналий на заданную тему.

- Методические разработки мероприятий:

Мастер-класс «Подари собаке дом»

Мастер-класс «Определись в жизни –
этический конструктор»

Котоквест

Экологические дебаты «Кошки
против собак»

Экологические дебаты
«Беспризорные животные в городе»

Литературно-философская
композиция «Люди и животные: любовь,
сострадание и милосердие»

Сценарий старт акции «Мы в ответе
за тех, кого приручили»

3. Рефлексия:

- СМИ (областная школьная газета «Ровесник», «Тамбовский курьер».
- выставки: 04.04.2015 открытие фотовыставки «Мы в ответе за тех, кого приручили» работ учащихся в Тамбовском областном краеведческом музее, ежегодная

благотворительная выставка-ярмарка «Добрые руки для Доброго сердца» (с 2015 по 2019 гг.).

- областной конкурс методических идей «Лучшие практики экологического образования в интересах устойчивого развития» в рамках XIX юношеских чтений имени В.И. Вернадского, посвященных Году экологии в Российской Федерации и году особо охраняемых природных территорий (15 марта 2017г.) - Диплом II степени Реутова Елена Борисовна, учитель биологии муниципального автономного общеобразовательного учреждения «Средняя общеобразовательная школа №11» г. Тамбова с методической идеей «Формирование активной жизненной позиции школьников через экологическое образование»
- Реутова Е.Б. Экологические аспекты школьного волонтерства: выступление на практико-ориентированном семинаре «Опыт и перспективы развития волонтерских практик»
- изготовление набора закладок с рисунками кошек и собак по результатам конкурса рисунков «Мой любимый питомец».
- выступление волонтерского отряда «Друзья леса»

1. Старт акции «Поможем бездомным животным вместе» на 1-м региональном фестивале волонтерских отрядов «От идеи – до реальности», 12.03.2015 г.
2. «Поделись теплом своей души» - на 2 региональном фестивале волонтерских отрядов «От идеи – до реальности», 26.02.2016 г.
3. Мастер класс «Подари собаке дом!» и семинарское занятие на тему «Волонтер – это звучит гордо!» в рамках специализированной смены «Вожатые сегодня – вожатые всегда!» - Центр социальной помощи семье и детям «Жемчужина леса» - 24.03.2016 г.
4. Мастер-класс «Верное сердце» в рамках экологического проекта «Мы в ответе за тех, кого приручили» - Тамбовская областная детская библиотека» - 2015, 2017, 2018 гг.
 - Мониторинг деятельности волонтерского отряда «Друзья леса» МАОУ СОШ № 11 г. Тамбова в поддержке мероприятий и акций направленных на заботу о животных.

Формы и режим занятий:

Программа рассчитана на 72 часа, предполагает равномерное распределение этих часов по неделям и проведение регулярных еженедельных внеурочных занятий

со школьниками из расчёта 2 часа в неделю.

Работа ведётся во второй половине дня. Большая часть времени отводится на практические работы, познавательный материал даётся через наглядное, практическое обучение, в доступной и интересной для учащихся форме.

Базовые формы учебных занятий:

1. Информационные. Информационное занятие предполагает работу с различными носителями информации, поиск, селекция необходимой информации, структурирование ее в мультимедийные, стендовые и др. виды презентаций с последующей демонстрацией и обсуждением.
2. Проектная деятельность
3. Экскурсии.
4. Занятия - практикумы.
5. Конкурсные программы, акции.

Работа с родителями

Программа предусматривает активное взаимодействие педагогов и родителей заключается в том, что обе стороны должны быть заинтересованы в изучении ребенка, раскрытии и развитии в нем лучших качеств и свойств, необходимых для самоопределения и самореализации. В основе такого взаимодействия лежат принципы взаимного

уважения и доверия, взаимной поддержки и помощи, терпения и терпимости по отношению друг к другу.

Формы работы с родителями:

- анкетирование
- проведение совместных часов общения, вечеров, благотворительных ярмарок, конкурсов, экскурсий.

Предполагаемые результаты реализации программы:

1. Учащиеся получают знания:

- о правилах содержания животных;
- о принятых в обществе нормах отношений к природе и животным.

2. Учащиеся научатся правилам:

- организации обоснованных способов взаимодействия с животными.

3. Учащиеся научатся знать и понимать:

- принципы гуманного и бережного отношения к природе.

4. Учащиеся научатся жить:

- по законам гармонии и красоты, исходя из «золотого правила морали»: «Относись к другому так, как хочешь, чтобы к тебе относились».

Возраст учащихся: 12 - 15 лет

Сроки реализации: программа рассчитана на 1 год

Учебно-тематический план

№	Раздел, тема	Количество часов		
		Всего	Теория	Практика
1	Человек и животные: взаимоотношения	8	3	5
2	Самый верный друг (все самое интересное о собаках)	15	2	13
3	Эти таинственные кошки...	15	2	13
4	Школа для хозяев (правила содержания)	14	5	9
5	Мы в ответе за тех, кого приручили	20	2	18
Итого		72	14	58

Содержание образовательной программы

1. Человек и животные: взаимоотношения

Причины одомашнивания животных. Отношение к животным первобытных людей. Поклонение животным, священные животные в древнем мире. Традиции содержания животных у разных народов. Животные в религии, в т.ч. в христианстве (в Православии), животные в искусстве (литература, живопись, скульптура, кинематограф). Современные аспекты взаимоотношений человека и домашних питомцев (кошки, собаки) в городской среде.

Практическая часть:

- Просмотр к/ф («Белый Бим черное ухо», «Ко мне, Мухтар» «Хатико», «Частное пионерское», «Лесси») с последующим обсуждением
- Выбор темы для исследовательского проекта и начало работы над ним («Человек собаке друг», «Собачье сердце»)
- Составление буклетов, тематического библиографического пособия, информационных бюллетеней, листовок, плакатов по истории одомашнивания животных, в фильмах или книгах, посвященных верным «братьям нашим меньшим», подбор цитат, изречений великих людей (в т.ч. святых отцов) о милосердии и сострадании к животным.

2. Самый верный друг (все самое интересное о собаках)

Кинология – наука о собаках. Многообразие пород собак. Знаменитые собаки (Собаки-герои).

Практическая часть:

Посещение приюта для бездомных животных «Доброе сердце», работа над созданием презентаций по теме, их демонстрация, и обсуждение.

3. Эти таинственные кошки...

Фелиология - наука о кошках. История домашней кошки. Особенности поведения кошек. Породы кошек. Удивительные истории о кошках и об их хозяевах.

Практическая часть:

Работа над созданием презентаций по теме, их демонстрация, подготовка и проведение Дебатов «Кошки против собак», Котоквест.

4. Школа для хозяев (правила содержания)

Что нужно собаке для хорошего самочувствия. Как выбирать собаку. Воспитание щенка. Как ухаживать за взрослой собакой и правильно выстраивать с ней отношения. Психология поведения собаки.

Профилактика и преодоление проблем, иногда возникающих у владельца собаки с родственниками и соседями. Что нужно кошке для хорошего самочувствия. Как выбрать кошку. Воспитание котят. Как ухаживать за взрослой кошкой. Что помогает подружиться с кошкой.

Практическая часть:

Встречи со специалистами (ветеринарный врач, груммер, экскурсия – посещение ветлечебницы)

5. Мы в ответе за тех, кого приручили

Практическая часть:

- разработка, подготовка и проведение мастер-класса «Подари собаке дом»,
- подготовка и проведение экологических дебатов «Бездомные животные в городе: за и против»,
- презентация исследовательских проектов,

- подготовка и проведение литературно-философской композиции «Люди и животные: любовь, сострадание и милосердие»,
- подготовка и проведение благотворительной выставки-ярмарки «Добрые руки для Доброго сердца».

Подведение итогов: Круглый стол «Человек и домашние животные»

Информационные источники:

1. Выгузова, Е.В. Люди и домашние животные в повседневной культуре больших городов: особенности и противоречия современной эпохи. /Е.В. Выгузова. – Екатеринбург: 2017. - 7 с.
2. Дуров, В.Л. Мои звери. / В.Л. Дуров. – М.: Астрель, 2013. – 144 с.
3. Дурова, Н.Ю. Мой дом на колесах: рассказы. / Н.Ю. Дуровой. - М.: Детская литература, 2013. – 240 с.
4. Круковер, В.И. Все о собаках. / В.И. Круковер. - М., 1999. – 11 с.
5. Круковер, В.И. Идеальная собака. / В.И. Круковер. - М.:Рипол-Классик, 1999

6. Круковер, В.И. 500 практических советов владельцам собак. / В.И. Круковер. - М.: Континент-Пресс, 1999. – 362 с.
7. Круковер, В.И. Собака телохранитель. / В.И. Круковер. – М.: Крон-Пресс, 1998. - 320 с.
8. Пайерс, Х. Кошка / Х. Пайерс. - М.: Мир, 1997
9. Реутова Е.Б. Собачья верность [Текст] / Е. Б. Реутова // Ровесник. – 2015. – 21 окт., № 21. – С. 5
10. Рябинин, Б.С. Рассказы о потерянном друге / Б.С. Рябинин. - М., 2009
11. Святые «О сострадании»
<https://svyatye.com/otcy/O-sostradanii/1.html>
12. Селезнева, Т. Добрые руки – для Доброго сердца [Текст] /Т. Селезнева // Ровесник. – 2016. – 15 июня, № 12. – С. 1
13. Старк, К. Кошки и котята / К. Старк. - М.:Росмэн, 2000. – 32 с.
14. Теплякова, О.И., Реутова Е.Б. Друзья леса и животные [Текст] /О.И. Теплякова, Е. Б. Реутова // Ровесник. – 2018. – 26 дек., № 27. – С. 5
15. Теплякова, О.И., Реутова Е.Б. Мы в ответе за тех, кого приручили [Текст] /О.И. Теплякова, Е. Б. Реутова // Тамбовский курьер - 2019. – 5 февр., № 6. – С. 28

16. Реутова, Е.Б. Экологическое воспитание школьников через их участие в масштабных экологических акциях: сборник материалов и доклады: научное издание. Том 2 / под общ. ред. В.А. Грачева. - Экологическое образование сегодня. Взгляд в будущее. V Всероссийская. научно-практ. конфер. по эколог. образованию (Москва, 20-21 ноября 2017 г.) – М.: Фонд имени В.И. Вернадского, 2018. – С. 860-863
17. Херриот, Дж. Кошачьи истории / пер. с англ. И.Г. Гуровой; ил. Л. Холмс. — М.: Мир, 2000. — 180 с.: ил.
18. Херриот, Дж. О всех созданиях – больших и малых/ Дж. Херриот - М.: Захаров, 2016. – 496 с.
19. Херриот, Дж. Собачьи истории /Дж. Херриот. - М.: Мысль, 1996. – 360 с.: ил.
20. Энциклопедия изречений Святых отцов и учителей Церкви по различным вопросам духовной жизни <https://azbyka.ru>
21. Ясвин, В.А. Азбука содержания животных / В.А. Ясвин, М.Ф. Пупиньш. - М.: Просвещение, 2015. - 130 с.

Литература

1. Казановская, О.А. Использование технологии Web-квестов на уроках литературы.//Сборник материалов IV Международной научно-практической конференции «ИНФО-СТРАТЕГИЯ 2012».
2. Нечитайлова, Е. В. Веб-квесты как методика обучения на основе Интернет – ресурсов. /Нечитайлова, Е. В. // Проблемы современного образования.- 2012. - №2. – С.147-155.
3. Полат, Е. С., Бухаркина, М. Ю., Моисеева, М. В., Петров, А. Е. Новые педагогические и информационные технологии в системе образования / Учеб. пособие для студ. пед. вузов и системы повыш. квалиф. пед. кадров / под ред. Е. С. Полат – М.: Издательский центр «Академия», 2001. – 272 с.
4. Санжадаева, Г. С. В творческой мастерской учителя – словесника. Современный урок: проблемы, поиски, размышления: учебно-методическое пособие. – Улан-Удэ: Изд - во ФГОУ ВПО БГСХА, 2009 – 77 с.
5. Селевко, Г.К. Энциклопедия образовательных технологий: В 2 т. М.: НИИ школьных технологий, 2006.
6. Федеральная целевая программа развития образования до 2020 г.
7. Хуторской, А.В. Компетентностный подход в обучении. Научно-методическое пособие. А. В. Хуторской. — М.: Издательство «Эйдос»; Издательство Института образования человека, 2013. — 73 с. : ил. (Серия «Новые стандарты»).

8. Хуторской, А.В. Интернет для ученика: дистанционные образовательные проекты / Хуторской, А. В. // Химия. Методика преподавания в школе. – 2001. - №4. – С. 40-45

Н.Ю.Панова

Областное государственное бюджетное профессиональное образовательное учреждение «Шарьинский педагогический колледж Костромской области», город Шарья

ВНЕДРЕНИЕ ИНФОРМАЦИОННЫХ ТЕХНОЛОГИЙ В ОБРАЗОВАТЕЛЬНЫЙ ПРОЦЕСС

Создание единой информационной образовательной среды – одно из направлений развития российского образования. Под информационно-образовательной средой следует понимать следующее: системно-организованная совокупность информационного, технического, учебно-методического обеспечения, неразрывно связанная с человеком как субъектом образовательного процесса. Информационная образовательная среда – открытая педагогическая система, направленная на формирование творческой личности, сформированная на основе разнообразных информационных образовательных ресурсов, современных информационно-коммуникационных средств и педагогических технологий. Функции образовательной среды: обучающая, социокультурная, развивающая, воспитательная, просветительная, управленческая [3, с. 5]. В современном информационном мире меняются цели и содержание образования, появляются новые средства и технологии обучения. Применение в учебном процессе информационных технологий по сравнению с традиционными методами обучения позволяет:

- использовать изобразительные возможности (анимация, видеофрагменты), что делает содержание учебного материала более наглядным, понятным, занимательным, запоминающимся;
- организовать самостоятельную работу студентов, используя ресурсы медиатеки;
- провести компьютерный контроль знаний различного уровня; исследовательскую работу с использованием ресурсов сети Интернет; в случае необходимости организовать дистанционное обучение.

Внедрение новых информационных технологий в учебный процесс позволяет повысить качество подготовки специалистов, даёт возможность осуществлять дифференцированный подход к обучению студентов с учётом их индивидуальных особенностей, так как в последние годы наблюдается снижение интереса к учебной деятельности. Показателями этого являются: несформированность умений работать с информацией, размещённой в различных источниках; неумение организовать самостоятельную деятельность по выполнению исследовательских работ, чётко выражать свои мысли, анализируя материал.

Преподавателями колледжа накоплен положительный опыт использования информационно-коммуникационных технологий. Это: подготовка презентаций по изучаемым темам; проведение конференций с использованием мультимедийных средств; подготовка выступлений с использованием интерактивной доски; повышение квалификации при прохождении курсов дистанционного обучения и др.

Студенты школьного отделения нашего колледжа понимают, что учителю необходимо владеть современными методиками и новыми образовательными технологиями, чтобы общаться с детьми в условиях постоянного

обновления информации. Готовясь к урокам в колледже, они находят информацию в интернете, оформляют презентации, подбирают видеофрагменты для подтверждения теоретических высказываний, что способствует формированию общих и специальных компетенций.

Внедрение информационно-коммуникационных технологий в работу учителя начальных классов способствует достижению основной цели модернизации образования – улучшению качества обучения, обеспечению гармоничного развития личности, ориентирующейся в информационном пространстве, приобщённой к информационно-коммуникативным возможностям современных технологий [1, с. 77].

Уроки с использованием ИКТ особенно актуальны в начальной школе, так как учащиеся младших классов имеют наглядно-образное мышление, поэтому очень важно строить их обучение, применяя как можно больше иллюстративного материала. При условии дидактически продуманного применения информационных технологий в рамках урока происходит существенное изменение учебного процесса, переориентирование его на развитие мышления, воображения, обеспечивается эффективная организация познавательной деятельности. Применение ИКТ в начальной школе также позволяет рационально и экономно использовать время на уроке.

Готовясь к проведению пробных уроков в школе, студенты подбирают примеры использования компьютерных программных средств. Например, к урокам обучения грамоте – обучающие презентации «Весёлая азбука», «Уроки тётушки Сова», тематические видеофильмы, электронные физкультминутки, которые очень нравятся детям. На уроках письма используют презентацию «Письмо с секретом», в которой показана последовательность написания элементов букв и этапы написания буквы. Для проведения уроков литературного чтения находят аудиосредства, с помощью которых дети слушают образцовое чтение стихов, сказок, рассказов, басен. Это

обучает выразительному чтению, умению прочувствовать настроение, определить характер героев. На уроках русского языка при подготовке к написанию сочинения по картине, которую дети рассматривают, можно фоном включить музыкальное произведение, которое поможет детям перенестись в мир творчества, обогатит их новыми выразительными средствами [2, с. 121].

На уроках в начальной школе с целью повышения активности учащихся используется интерактивная доска, так как она обладает многофункциональностью и позволяет использовать разные по форме и содержанию приёмы на всех этапах урока, тем самым стимулируя активность детей. На организационном этапе можно написать число, ключевые слова для темы урока, составить звуковую модель, чтобы собрать внимание детей, заинтересовать предстоящим уроком. На этапе мотивации – предложение, набор картинок, портрет писателя, чьё произведение будут изучать, чтобы дети сформулировали тему или задачи предстоящего урока. Изучение нового материала может сопровождаться иллюстрациями, схемами, словами для формирования лексической стороны речи. На этапе включения нового материала в систему знаний эффективны игровые упражнения, где дети могут вставить пропущенную букву в слово, соединить начало и конец предложения, выполнить тест, не боясь сделать ошибку, так как есть возможность исправиться.

Интерактивная доска активизирует мыслительную, речевую и двигательную активность, так как все дети, выполняя задание, подходят к доске, исправляют недочёты, предлагают свой вариант решения.

Таким образом, использование единой информационно-образовательной среды позволяет повысить мотивацию студентов к обучению, помогает обеспечивать индивидуальный и дифференцированный подход, а для педагога единая информационно-образовательная среда упрощает и ускоряет многие процессы: подготовку к урокам, заполнение различной документации, возможность обмена опытом с коллегами как из нашего города, так и

других регионов, что является ценным для профессионального роста педагога.

СПИСОК ИСПОЛЬЗУЕМЫХ ИСТОЧНИКОВ

1. Вендрова О.Н., Щербаков С.Г. Информационная образовательная среда современного учебного заведения, 2016. 77.
2. Скурихина Ю.А. Роль информационных технологий на современном уроке// Современный урок в условиях ФГОС: учебно-методическое пособие. Киров, 2015. с. 121.
3. Федеральный закон от 29 декабря 2012 г. № 273-ФЗ «Об образовании в Российской Федерации», государственной программы Российской Федерации «Развитие образования» на 2013-2020 годы, утвержденной распоряжением Правительства Российской Федерации от 15 мая 2013 г. № 792-р., с.14.

А.Е. Искенова

Использование информационно-коммуникационных технологий на уроках русского языка и литературы в условиях обновления содержания образования

Сегодня в Казахстане идет становление новой системы образования, ориентированной на вхождение в мировое образовательное пространство. Модернизация образовательной системы диктует пересмотр форм и содержания обучения, требует от каждого педагога конкретной деятельности, направленной на формирование ключевых компетенций обучающихся, функциональной грамотности, навыков работы в команде, лидерских качеств, инициативности, ИТ-компетентности. В условиях обновления содержания образования главной компетенцией

учителя-предметника становится его обновлённая роль – роль проводника знаний, своего рода «навигатора», помогающего учащимся ориентироваться в безграничном море информации. Соответственно, использование информационных и коммуникационных технологий в учебном процессе является актуальной проблемой современного школьного образования. Использование ИКТ в практике работы современного учителя - это не только требование сегодняшнего дня, но и бесспорное условие достижения высокого качества образования.

Информационные технологии, рассматриваемые как один из компонентов целостной системы обучения, облегчают доступ к информации, открывают возможности вариативности учебной деятельности, ее индивидуализации и дифференциации. IT-технологии позволяют по-новому организовать взаимодействие всех субъектов обучения, построить образовательную систему, в которой ученик был бы активным и равноправным участником образовательной деятельности. Внедрение новых информационных технологий в учебный процесс позволяет активизировать процесс обучения, реализовать идеи развивающего обучения, повысить темп урока, увеличить объем самостоятельной работы учащихся.

Практика в школе показала, что использование ИКТ на уроках русского языка позволяет разнообразить формы работы, деятельность учащихся, активизировать внимание, повышает творческий потенциал личности. Подлинное знание и навыки приобретаются в процессе активного овладения учебным материалом. К примеру, презентация может использоваться при постановке проблемы на уроке, при движении темы, глубже раскрывая её смысл, на заключительном этапе, подводя учащихся к самостоятельным умозаключениям и рефлексии, коррекции усвоенных знаний. В презентации могут быть показаны самые выигрышные моменты темы, эффективные опыты и превращения, подборка электронных карт, портретов, цитат. Компетентный педагог может превратить презентацию в увлекательный способ вовлечения учащихся

в образовательную деятельность. Причём презентация может стать своеобразным планом урока, его логической структурой. Она даёт возможность учителю проявить творчество, индивидуальность, избежать формального подхода к проведению уроков. Качественно подготовленная презентация обеспечивает учителю возможность для:

- информационной поддержки;
- иллюстрирования;
- использования разнообразных упражнений;
- экономии времени и материальных средств;
- построения канвы урока;
- расширения образовательного пространства урока.

На уроках применение ИКТ позволяет использовать разнообразный иллюстративно-информационный материал. Причем материал могут находить сами обучающиеся. Использование ИКТ на уроке развивает самостоятельность учащихся, умение находить, отбирать и оформлять материал к уроку. Уроки в компьютерном классе развивают умение учащихся работать с компьютером, самостоятельно решать учебные задачи. Использование тестов помогает не только экономить время учителя, но и даёт возможность учащимся самим оценить свои знания, свои возможности.

Информационные технологии приводят к целому ряду положительных эффектов:

- 1) обогащают урок эмоциональной окрашенностью;
- 2) психологически облегчают процесс усвоения;
- 3) возбуждают живой интерес к предмету познания;
- 4) расширяют общий кругозор учащихся;
- 5) повышают производительность труда учителя и учащихся на уроке.

ИКТ позволяет создать банк наглядных и дидактических материалов, критических статей, рефератов. Прослушивание художественной литературы в электронном варианте выручает тогда, когда учащиеся не могут найти нужные произведения в библиотеках или просто им легче слушать, чем читать. Электронные словари и энциклопедии позволяют мобильно получить дополнительные знания и использовать их на уроке. Также

к положительному эффекту приводит работа с различными обучающими программами. Каждый учитель знает, как оживляет урок использование видеоматериалов.

Таким образом, использование ИКТ положительно влияет на качество учебного процесса.

Итоги использования ИКТ на уроках русского языка и литературы:

- повышение эффективности обучения (развитие интеллекта школьников и навыков самостоятельной работы по поиску информации; разнообразие форм учебной деятельности детей на уроке);

- осуществление индивидуального подхода в обучении (работа самостоятельно с оптимальной для себя скоростью);

- расширение объема предъявляемой учебной информации;

- обеспечение гибкости управления учебным процессом (отслеживание процесса и результата своей работы);

- улучшение организации урока (дидактический материал всегда имеется в достаточном количестве);

- повышение качества контроля знаний учеников и разнообразие его формы;

- включение детей в коллективную деятельность в парах, в группах;

- повышение интереса ребенка к изучению предмета и к учению в целом, улучшение качества образования, активизация творческого потенциала ученика и учителя;

- включение школьников и педагогов в современное пространство информационного общества, самореализация и саморазвитие личности ученика.

ИКТ на уроках русского языка и литературы, впрочем, как и на любых других уроках, не только возможны, но и необходимы. Применение ИКТ существенно расширяет возможности современного урока.

Очень важно не останавливаться на месте, ставить новые цели и стремиться к их достижению, так как современный учитель должен уметь ориентироваться в потоке новых учебных средств, оценивать их по новым,

соответствующим этим средствам, критериям, отбирать из предлагаемых продуктов необходимое и, что самое главное, овладеть новой методикой. Только на этой основе возможно: органично включить ИКТ в учебный процесс, систематически использовать их наряду с традиционными средствами обучения; обеспечить все основные этапы работы с учебным материалом, организуя их на основе компьютерного обучения и учитывая при этом возрастные особенности учеников; полноценно использовать электронные ресурсы и механизмы их оперативного извлечения и представления в разных формах, для того чтобы самому осуществлять их компоновку в зависимости от целей и задач обучения или предложить это сделать ученикам в рамках решения проблемной, поисковой задачи.

СОДЕРЖАНИЕ

М.С. Барановская, Урок русского языка 5 класс к УМК М.М. Разумовской.....3

Н.Н. Кисловская, "Музыка и новые технологии или музыка из интернета" из цикла "Музыка и современность"11

Е.И. Лысенко, Урок, реализованный методом проектов в начальной школе в рамках ФГОС19

С.И. Чернышова, Опыт работы по экологическому воспитанию детей-инвалидов и детей с ОВЗ в условиях школы-интерната "От экологии природы к экологии души".....24

Е.Г.Бородина, "Год памяти и славы" (патриотическое воспитание школьников в МКОУ Юргамышская СОШ).....34

Н.В. Тюменцева, Урок технологии (8 класс) «Почётное платье».....38

Ю.С. Никулина, Как помочь ребенку адаптироваться к школьной жизни.....62

Т.А. Пестрякова, Использование технологии веб-квест как средство активизации познавательной деятельности студентов.....66

О.И. Теплякова, Животные среди людей: научись быть добрым.....94

Н.Ю. Панова Внедрение информационных технологий в образовательный процесс.....122

А.Е. Искенова Использование информационно-коммуникационных технологий на уроках русского языка и литературы в условиях обновления содержания образования.....126

**За стиль и орфографию авторов
редакция ответственности не несет**

Сдано в набор 6.05.20. Подписано в печать 09.05.2020.

Формат 148x210. Бумага офсетная. Печать RISO.

Тираж 150 экз. Заказ №1108

Отпечатано в издательском отделе РОПКИП 655016,
г. Абакан, ул. Авиаторов, 2