

ФЕДЕРАЛЬНОЕ АГЕНТСТВО ПО ОБРАЗОВАНИЮ

**МИНИСТЕРСТВО ОБРАЗОВАНИЯ И НАУКИ
РЕСПУБЛИКИ ХАКАСИЯ**

**ИНСТИТУТ РАЗВИТИЯ ОБРАЗОВАНИЯ, ПОВЫШЕНИЯ
КВАЛИФИКАЦИИ И ПЕРЕПОДГОТОВКИ**

**Всероссийский сборник статей и публикаций института
развития образования, повышения квалификации и
переподготовки.**

**Доклады и тезисы докладов
Сборник №45 июнь 2023 г.**

АБАКАН 2023

УДК 37
ББК 74(0)
И19

Сборник докладов и тезисов докладов 2022/2023 уч. года
подготовлен под редакцией Д. Н. Сергоманова, 2023. – 382 с.

Редакционная коллегия:

Злыднев Д. С., Никитин А. В., Сергоманова С. И., Клапова Е. В.
(ответ. секретарь)

И19 Институт РОПКИП 2023: Сборник трудов 45
Всероссийской научно-практической конференции (с
международным участием) (2023) Institute of education
development, advanced training and retraining 2023: Proceedings of
the Conference (2023). – Абакан: 2023. – 382 с., русский.

В докладах и тезисах докладов представлены результаты теоретических и экспериментальных исследований, практических внедрений, проведенных в России, Узбекистане и Белоруссии посвященных обсуждению актуальных вопросов современного образования, обобщению опыта реализации качественного образования, определению перспектив дальнейшего развития общего и профессионального образования.

УДК 37
ББК 74

ISSN 2686-9985
© Институт РОПКИП, 2023

УДК 373.3/5

Е.В. Володина

Презентация "Помним! Чтим! Гордимся!"

Герои-земляки

Плужников Владимир Леонтьевич

Родился 1 октября 1922 г. в с. Булгаково. Призван 28 октября 1941 г. Отправлен на формирование 632 стрелковый полк 175 стрелковой дивизии. Участвовал в боях на Харьковском направлении и в районе Северного Донца. Был ранен. После госпиталя направлен в 95 стрелковую дивизию 290 стрелкового полка 45 противотанковой батареи. В 1942 г. боях под Сталинградом в составе 32 стрелкового корпуса 5 армии Донского фронта проявил мужество и героизм. Участвовал в битве на Курской дуге, освобождал г. Белгород, Харьков, Полтаву, форсировал Днепр, освобождал Молдову, Польшу. Форсировал р. Одер, освобождал Варшаву, Чехословакию, участвовал в штурме Берлина. Воевал на Дальнем Востоке с Японией. Награжден медалями «За оборону Сталинграда», «За взятие Варшавы», «За взятие Берлина», «За победу над Германией в 1941-1945 г. г.» и орденом Красной Звезды.



Рогожкин Сергей Илларионович

Родился 18 августа 1925 г. в д. Змеевка Гавриловского района. Окончил 4 класса сельской школы и прошел фабрично - заводское обучение. Призывная комиссия Гавриловского РВК 6 июня 1944 г. направила его в военную часть. С июля 1944 г. по февраль 1945 г. находился в стрелковом полку в должности стрелок – разведчик. Фронт



двигался в сторону Западной Европы. Добытые военные разведывательные данные и сведения давали возможность командованию армии тщательно разрабатывать предстоящие сражения. С февраля по июнь 1945 г. Сергей Илларионович был разведчиком – наблюдателем в минометной бригаде. С июня 1945 по март 1948 г. – оружейный мастер передвижной артиллерии. 7 марта 1948 г. уволен в запас. Награжден медалями: «За взятие Вены», «За победу над фашистской Германией в 1941-1945 г. г.»

Плужников Михаил Федорович

Родился в селе Булгаково 12 декабря 1942 года. В 17 лет был мобилизован и направлен на станцию Силикс Пензенской области. Там находился в течение двух месяцев и обучался в минометном взводе пехотного полка. Затем направили на обучение в городе Кузнецк Пензенской области. В ноябре 1943 года его воинская часть была направлена в район Курской



дуги в 3-й эшелон для занятия обороны, ожидая атаки противника на город Орел, а позже под Киев. В конце 1943 года защищал станцию Чипович Житомирской области. Воевал, был тяжело ранен в голову. Награжден орденом «Отечественной войны» II степени. До июня 1944 года Плужников Михаил Федорович восстанавливал здоровье в госпитале. После войны работал в колхозе «Россия» Гавриловского района.

Кононов Александр Матвеевич

Родился в 1910 году с селе Поляково Кирсановского уезда в крестьянской семье. В 1930 году уехал на работу в город Ленинград. При ФЗО получил специальность сварщика и был направлен на Ленинградский судостроительный завод «Марти». С 1932 по 1935 годы служил в бригаде ПВО. Затем вернулся на родной завод строить корабли. 22 июня решил встать на защиту

Отечества, но получил отказ. Фронту необходимы были корабли. Но в августе 1941 года пошел добровольцем на фронт в народное ополчение. Затем был направлен в отряды морской пехоты. Во время боев за северную столицу в сентябре 1941 года получил тяжелое ранение и был отправлен в госпиталь. Ампутация руки не дала возможность сражаться на фронтах Великой отечественной войны. Награжден орденом Красной Звезды.

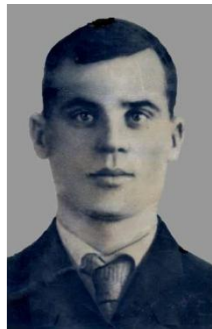

В памяти народа навсегда
Экспозиции школьного краеведческого музея.



В памяти народа навсегда
Война-это память
О тех, кто погиб.
А память, как пламя,
Пусть вечно горит!
Помните!
Через века, через года
Помните!
О тех, кто уже не придет
никогда,



Помните!



Список используемых источников:

1. Мир без войны: сборник стихов.-Тамбов: Изд-во ТОИППКРО, 2015.-76 с.

2. Праздникова Г.З. Их имена забыться не должны. Ч. 2.-Тамбов: ТОИПКРО, 2004.-78 с.

3. Материалы краеведческого музея Булгаковского филиала МБОУ 2-

Гавриловской СОШ

4. https://pamyat-naroda.ru/heroes/podvig-chelovek_kartoteka1005453113 https://pamyat-naroda.ru/heroes/podvig-nagrada_kartoteka13738870 https://pamyat-naroda.ru/heroes/podvig-chelovek_kartoteka1373887039/?backurl

Спасибо за внимание!

Ю.В. Одина

Методическая разработка "Развитие координации учащихся на уроках ритмики"

Решающее значение в воспитании детей средствами хореографии имеет начальный этап, где закладываются основы

основ (культура движения, музыкальность, координация), определяются пути раскрытия индивидуальных особенностей воспитанников и развития их творческих способностей. Первоначальным этапом обучения детей хореографии являются «Ритмика» и «Танец». Занятия по ритмике и танцу с детьми младшего школьного возраста имеют богатое содержание:

- основы музыкальной грамоты;
- музыкально-ритмические упражнения, танцевальные элементы;
- упражнения на ориентировку в пространстве;
- упражнения с музыкально-ритмическими предметами (бубнами, барабанами, ложками);
- упражнения с предметами танца (платками, лентами, мячами);
- музыкально-ритмические игры;
- танцевальные и ритмические этюды;
- танцевальные композиции.

Среди множества целей и задач предмета «Ритмика» необходимо отметить формирование двигательных навыков и развитие культуры исполнения, музыкального восприятия, чувства ритма и памяти; воспитание важнейших психофизических качеств двигательного аппарата в сочетании с моральными и волевыми качествами личности – силы, быстроты, ловкости координации.

Координация движений имеет три основных вида: нервную, мышечную и двигательную.

Нервная координация - это «процесс согласования нервных процессов (команд), приводящий в конкретных условиях к решению двигательной задачи...». С помощью нервной системы и другими путями в организме передаются сигналы (информации), которые служат для управления. Сигналы объединяются, синтезируются, образуя так называемые «чувства». Это могут быть чувства ритма, равновесия, различных поз, осанки и другие. Они закрепляются в памяти. Запоминание движения,

профессиональная память - одна из особенностей координации, зависящей от работы зрительного и вестибулярного аппаратов и других органов.

В мышечной координации характерно групповое взаимодействие мышц, которое обеспечивает устойчивость тела (при ходьбе, беге и других движениях).

Двигательная координация - это процесс согласования движений звеньев тела в пространстве и во времени.

Процесс развития координации у учащихся начинается на уроках ритмики и продолжается на протяжении всех лет обучения хореографией. Опираясь на свой педагогический опыт, могу сказать, что 5-6 летний возраст наиболее благоприятный для начала развития координационных способностей. Дети в этом возрасте достаточно легко осваивают новые музыкально-двигательные упражнения в силу своих психофизиологических особенностей. А в процессе роста ребенка создаются благоприятные условия для тренировки и совершенствования координационных навыков.

Музыкально-ритмическая координация - это умение согласовывать движения частей тела во времени и пространстве под музыку. Мы говорим: «Следует научить детей красиво двигаться», но для того чтобы это получилось, надо выбрать очень хорошую музыку, воспитать культуру движения на лучших образцах музыкального творчества.

Известно, что дети увлекаются всем сказочным, волшебным, необычным. Вот почему музыка, связанная с персонажами сказок, мультфильмов, героями игр так близка и понятна детям: куклы из балета «Копшеля», танцующие игрушки в балете «Щелкунчик», «Песня Синеглазки».

Музыкальное сопровождение должно быть выразительным, характерным для каждого вида упражнения, где ясно прослушивается музыкальная фраза, укладывающееся количество тактов, соответствующее продолжительности упражнения.

Давая определенный темп, метр и ритмический рисунок, музыка выявляет и подчеркивает характерные особенности движения, помогает его выполнению и одновременно приучает воспитанников понимать соответствие между характером музыки и характером движения.

Все комбинации занятия должны строиться с учетом музыкальной фразы (тактовой квадратности), начинаться и заканчиваться вместе с нею. Музыкальные фразы могут быть малые и большие: четыре такта, восемь, шестнадцать, тридцать два и так далее.

Музыкальный размер определяет количество долей в одном такте. В хореографии применяется музыка с музыкальным размером $2/4$; $3/4$; $4/4$; реже $6/8$.

Музыкальный размер $2/4$ соответствует счету «раз» – «два», а при более дробном делении движений «раз» – «два» – «три» – «четыре» или «раз» – «и» – «два» – «и».

Музыкальный размер $3/4$ следует считать «раз» – «два» – «три» или «раз» – «и» – «два» – «и» – «три» – «и».

В процессе работы над движениями, связанными с музыкой, формируется художественный вкус детей, развиваются их творческие способности, чувство прекрасного. Вместе с тем ритмические упражнения служат и задачами физического воспитания. Они совершенствуют двигательные навыки учащихся, вырабатывают умение владеть своим телом, укрепляют мышцы, благотворно воздействуют на работу органов дыхания, кровообращения.

Видный физиолог, профессор Института физической культуры имени П.Ф. Лесгафта Алексей Николаевич Крестовников в «Очерках о физиологии физических упражнений», писал, что движения, совершаемые под музыку, выполняются легче, дыхательный аппарат работает более энергично, увеличивается глубина дыхания, повышается поглощение кислорода.

По сути, сам правильно спланированный урок ритмики и каждое его движение в отдельности можно рассматривать как базу для развития координационных навыков учащихся. Учитывая, тот факт, что возраст с 7 до 10 лет считается наиболее благоприятным для становления координационных проявлений, именно в это время целесообразно проводить работу по формированию координационных навыков более интенсивно.

Выполнение координационных упражнений следует планировать на первую половину основной части занятия, так как они быстро ведут к утомлению. Рекомендуется сначала применять движения несложные по своей структуре, не вызывающие особого напряжения внимания и памяти, постепенно повышая физическую трудность выполнения. Затем можно переходить к более сложным движениям, которые требуют большей степени внимания и затраты физических сил, и, наконец, применять упражнения наиболее сложные в координационном отношении, но позволяющие уменьшить физическую нагрузку.

В целях поддержания позитивного настроения на занятиях и более быстрого процесса усвоения учебного материала уроки должны проводиться в занимательной интересной форме и доброжелательной атмосфере.

Наиболее доступную группу средств для воспитания координационных способностей на уроках ритмики составляют музыкально-ритмические упражнения динамического характера, в которых используются основные группы мышц: повороты, наклоны головы, подъём, вращение плеч, различные движения рук, кистей рук, ног, наклоны корпуса в различных сочетаниях.

В младшем школьном возрасте ребенок лучше воспринимает информацию при показе. Показ должен быть очень точным и четким. Это воспитывает у учащихся умение внимательно слушать, запоминать и воспроизводить задания. Таким образом, метод показа имеет очень большое значение.

Первостепенным методическим подходом при воспитании координационных способностей на уроках ритмики является принцип от простого к сложному. Сначала изучаются вспомогательные упражнения, подводящих к исполнению новых форм движений, затем развивающие упражнения, направленные непосредственно на воспитание координационных способностей. Осваивая новые упражнения, учащийся не только пополняет свой двигательный опыт, но и развивает способность образовывать новые формы координации движений. Обладая большим двигательным опытом, запасом двигательных навыков, ребёнок легче и быстрее справляется с поставленной перед ним задачей, быстрее осваивает новый учебный материал.

Например, начав со вспомогательных упражнений - таких как «пружинка», *demi-plie*, *releve* на полупальцы, переходят к изучению прыжков.

Большое влияние на развитие координационных способностей учащихся оказывает освоение правильной техники естественных движений: различных видов шагов, бега, прыжков.

При ходьбе следует координировать движения рук и ног, не допускать шаркающей походки, сохранять правильную осанку. Ходьба укрепляет, главным образом, мышцы нижних конечностей, развивает ориентировку в пространстве. Нагрузка на организм при ходьбе зависит от скорости движения и интенсивности шага. На занятиях по ритмике применяются следующие виды ходьбы: с носка, на носках, с перекатом с пятки на носок, топающим шагом, пружинящим, широким, с высоким подъемом ног.

Вид ходьбы, так же как и интенсивность шага (энергичный, спокойный, легкий), определяется характером, темпом, динамикой музыки. Ходьба энергичным и топающим шагом, акцентирующим сильную долю такта, способствует развитию ощущения ритма. Чередование различных видов ходьбы или разных движений подчеркивает смену динамики музыки.

Бег. Положение тела при беге должно содействовать быстрому движению: корпус следует чуть наклонить вперед, не напрягая плеч; кисти рук расслабить. Координация рук и ног та же, что и при ходьбе. Бег способствует физическому развитию, активизируя работу сердца, легких. Различными видами бега отмечаются динамические оттенки, структура музыкального произведения. Посредством бега можно создать определенный художественный образ.

Прыжки. Для выполнения прыжков требуется работа всего мышечного аппарата, обеспечивающая мягкость, упругость движений, сохранение равновесие. Прыжки развивают мышцы ног, живота и всего туловища, укрепляют связки и суставы ног. Подготовкой к прыжкам являются ходьба и движение «пружинка». Использование в ритмических упражнениях прыжков связано с особенностями музыки (отрывистое звучание, пунктирный ритм).

Основным средством воспитания координационных способностей учащихся являются упражнения повышенной координационной сложности и содержащие элементы новизны. Урок ритмики следует спланировать так, чтобы он содержал максимально разнообразные движения, которые способствовали бы наилучшему развитию координационных возможностей. Элемент новизны содержат в себе и те упражнения, которые были изменены в сторону усложнения. По мере усвоения детьми определенных движений, танцевальных комбинаций педагог возвращается к ранее изученному, но уже в усложненном варианте, используя метод усложнения движений и танцевальных комбинаций. Это можно сделать за счёт изменения времени, пространственных и динамических параметров, комбинируя двигательные навыки: сочетая ходьбу с прыжками, бег и остановку с хлопками и притопами, выстраивая упражнения по принципу канона, с помощью исполнения танцевальных элементов в различных ритмических сочетаниях.

Важным методическим подходом в освоении координации движений является воспитание способности учащихся перестраивать двигательную деятельность в условиях внезапно изменившейся обстановки.

Для воспитания способности быстро перестраивать двигательную активность важны упражнения на ориентировку в пространстве и выработку чувства пространства и партнёра. Уже в самом начале урока, целесообразно под музыку марша выполнять перестроения (из шеренги в круг, колонну, диагональ, различные перестроения), меняя направление движения и виды шагов, добавляя движения рук. В процессе выполнения специальных упражнений под музыку (ходьба цепочкой, в колонне в соответствии с заданными направлениями, перестроение с образованием кругов, квадратов, «звёздочек», «каруселей», движение к определённой цели и между предметами) осуществляется развитие представления учащихся о пространстве и умение ориентироваться в нём.

Упражнения на ориентировку в пространстве входят составным элементом в каждый урок и являются его организующим началом. Задания преследуют цель научить детей строиться в шеренгу, колонну, цепочку, ходить по кругу, в заданном направлении, разными видами шага (марширование с высоким подниманием колен, с отбрасыванием ног, осторожный, мягкий, пружинящий шаг, ходьба и бег с поскоками, с приседаниями, между предметами, перестроения в различные фигуры). Например:

«Бодрый шаг и бег» – сочетание шага и лёгкого бега;

«Побегаем, попрыгаем» – бег и прыжки;

«Тихо-громко» – движение вперёд и назад;

«Барaban и бубен» – шаг и приседание;

Упражнения на ориентировку в пространстве включают в себя элементы занимательности и носят имитационный характер, особенно в I – II классах. («Кошечка», «Зайчик», «Птица», «Самолёт», «Рак», «Солдаты», «Воробышки», «Козлик» и другие).

Так как упражнения на ориентировку являются начальным этапом урока, они должны создать определённый настрой и установку на дальнейшее занятие, помогают организовать класс, обеспечить нормальную работу.

Ведущая роль при проведении упражнений на ориентировку в пространстве принадлежит музыке, которая звучит на протяжении всего урока и в соответствии с характером которой дети двигаются определённым образом. А также, многие перестроения выполняются четко по музыкальному сигналу, что развивает в детях высшие психические функции (внимание и другие).

Особая значимость на уроке ритмики имеют упражнения с предметами танца, позволяющие развить моторику рук и координацию движений. Упражнения с лентами, платочками, мячами, зонтиками способствуют развитию не только координации движений, но и навыка выразительности и музыкальности исполнения движений. Проведя работу с предметами, можно двигаться дальше, а именно, к созданию танцевальных образов. Например, разучить с детьми этюд «Чарли Чаплин» с тростью или «Прогулка под дождём» с зонтиком.

Однако, начиная работу с детьми 6-9-летнего возраста, нужно учитывать, что в силу своих возрастных и психологических особенностей дети этого возраста достаточно невнимательны и не могут долгое время выполнять движения. Поэтому, включая в свои уроки игровой метод, переключая внимание детей на игру и снижая психо-физическую нагрузку ребенка, педагог помогает своим ученикам усваивать практический материал быстрее и лучше. Игровая форма создает условия для раскрытия эмоционального мира каждого ребёнка и формирования необходимых навыков в обстановке эмоционального комфорта. В процессе игры дети имеют возможность общения в паре, группе, проявляются личностные качества каждого ребенка. Одной из любимых игр у детей является игра «Мыши и мышеловка», прекрасно развивающая двигательную координацию у детей.

Детям дошкольного и младшего школьного возраста интересны герои мультфильмов, сказок, поэтому использование различных образов во время разучивания движений и упражнений ускоряет процесс освоения детьми нового материала, делая его более увлекательным («Буратино», «Сороки-белобоки», «Солдатики», «Клоуны»). Используя словесный метод, преподаватель должен включать образную речь, так как все это способствует развитию непринужденности и эмоциональности в исполнении у детей.

Список рекомендуемой литературы

1. Барышникова Т. Азбука хореографии. СПб.: «Люкси», «Респекс», 1996.
2. Благуш П.К. Теории тестирования двигательных способностей / перевод с чешского.- М.: Физкультура и спорт, 1978.
3. Бекина С.И., Ломова Т.П., Соковнина Е.Н. Музыка и движение. М., 1984.
4. Бриске И.Э. Основы детской хореографии. Учебное пособие. Челябинск, 2013.
5. Бриска И.Э. Мир танца для детей. Методическое пособие. Челябинск, 2003.
6. Буренина А.И. Ритмическая мозаика. СПб., 2000.
7. Ваганова А.Я. Основы классического танца. Л., 1934.
8. Донской Д.Д. Биомеханика, М., 1975.
9. Коробейников Н.К., Михеев И.Г., Николенко А.Е. Физическое воспитание: Учебное пособие для учащихся ср. спец. учебных заведений, -М.: Высшая школа, 1984.
10. Шарова Н.И. Детский танец. СПб.: Издательство «Планета музыки»; Издательство «Лань», 2011.

И.А. Прохницкая

Проектная деятельность обучающихся начальной школы с ограниченными возможностями здоровья как одна из форм инклюзивного образования

Аннотация: в статье рассматривается проектная деятельность, которая, являясь формой инклюзивного образования, создаёт условия для включения в образовательное пространство обучающихся с ОВЗ.

Ключевые слова: проектная деятельность, инклюзивное образование, дети с ограниченными возможностями здоровья.

В последние годы начальная школа стала одним из самых инновационных направлений развития российского образования. Поэтому особенно актуальным становится использование в образовательном процессе приёмов и методов, формирующих умение самостоятельно получать новые знания, добывать необходимую информацию, выдвигать гипотезы, делать выводы.

В начальной школе эту проблему успешно решают через организацию проектной деятельности, создавая оптимальные условия для самостоятельного усвоения обучающимися учебного материала через выполнение проектов.

В современной российской школе проектная деятельность выдвигается на одно из лидирующих по применению и широте использования в воспитании и обучении мест. Но этот метод не заменяет, а эффективно дополняет учебно-воспитательный процесс, является уникальным средством развития человека, так как способен обеспечить личностный рост каждого.

Одно из основных направлений современной системы образования – создать условия для полноценного включения в образовательное пространство и успешной социализации обучающихся с ограниченными возможностями здоровья (далее – ОВЗ). Именно проектный метод в состоянии дать такую возможность, так как он, являясь формой инклюзивного образования, ведёт к становлению самостоятельности у младших школьников, в частности у детей с ОВЗ, что позволяет

постепенно ослабить поддержку со стороны взрослого. [2]

Под инклюзивным образованием подразумевается доступность образования для всех, в том числе и для детей с особыми потребностями. Обеспечение всем детям возможности принимать активное участие в общественной жизни вне зависимости от нарушения их здоровья или развития – главная цель инклюзивного образования. [3]

В условиях инклюзии правильно организованный подход к использованию в образовательном процессе метода проектов способен не только сохранять, но и развивать учебную мотивацию у обучающихся, что немаловажно при работе с детьми младшего школьного возраста с ОВЗ.

Инклюзия в образовании – это пока ещё непривычное для всех её участников новшество. Часто обучающиеся с ОВЗ в общеобразовательных организациях занимают обособленное место среди учащихся с нормативным развитием. А использование метода проектов предполагает совместную учебно-познавательную, творческую или игровую совместную деятельность всех обучающихся-партнёров, имеющих общую цель, совместные способы деятельности, направленные на достижение общего результата для решения какой-либо проблемы, имеющей значимость для всех участников проекта.

Инклюзивное образование, несмотря на существующие проблемы, является прогрессивным способом обучения, имеющим большие перспективы, и это даёт надежду, что каждый ребёнок с ОВЗ сможет реализовать право на получение качественного образования, адаптированного к его возможностям и потребностям, найти своё место в жизни и реализовать свой жизненный шанс и потенциал.

В сфере инклюзивного образования важно, чтобы обучающийся с ОВЗ верил в свои силы, так как у детей с особыми потребностями часто бывает заниженная самооценка. А проектная деятельность помогает создать ситуацию успеха. Навыки, формирующиеся и развивающиеся во время выполнения какой-либо проектной деятельности, дают возможность сгладить проблемы, возникающие при включении обучающихся с ОВЗ в массовые образовательные учреждения.

Метод проектов – это не новое изобретение в педагогике, а повторение имеющегося опыта на более высоком уровне развития человека. В школах США метод проектов активно применялся ещё во второй половине XIX века. Его называли методом проблем, который отражал идеи гуманистического направления в философии и дидактике. Основоположник данной концепции – Дж. Дьюи (1859-1952, американский философ, психолог, педагог). Согласно воззрениям Дьюи, истинным и ценным является то, что направлено на благо общества и даёт практический результат. [4]

Строить проектную деятельность необходимо с учётом психологических и индивидуальных особенностей детей, а также с помощью методов, соответствующих данному возрасту. Деятельность должна заинтересовывать учащихся необычными материалами, наблюдениями, задачами, цель которых – усилить природную любознательность детей.

Нужно помнить, что в младшем школьном возрасте, особенно у детей с ОВЗ, важно использовать интерес к предметам, событиям, явлениям окружающей среды. Особенность проектной деятельности младших школьников с ОВЗ состоит в том, что проекты носят практический, наглядный характер, ставят цели, которые интересны для ребёнка.

Формы реализации метода проектов могут быть различными. Проектная деятельность может быть как индивидуальной работой учителя с ребёнком с ОВЗ, так и групповой. В паре с ребёнком с ограниченными возможностями здоровья может работать ученик-куратор. Возможно включение в выполнение проекта и родителей обучающегося с ОВЗ. [1]

Работа над проектом состоит из нескольких этапов. Так, на первом этапе разрабатывается концепция предстоящей работы. На втором – производится оценка возможности воплощения в жизнь той или иной проектной идеи. Составление примерного плана будущего проекта производится на третьем этапе. Четвёртый этап – непосредственно реализация каждого пункта составленного плана. Пятый этап – предварительный контроль. Как итог работы – защита проекта на

шестом этапе.

Существуют определённые требования к применению метода проектов в инклюзивном образовании:

- значимость поставленной проблемы;
- значимость достигаемых в ходе проектной деятельности результатов;
- ориентирование на индивидуальную (парную, групповую) самостоятельную деятельность обучающихся;
- структурирование содержательной части проекта;
- применение в работе исследовательских методов. [6]

Предполагаемому результату в проекте предшествуют замысел, собственно проектирование (планирование, анализ, поиск ресурсов) и реализация (создание продукта).

Существует множество видов и форм реализации проектов. При этом все типы проектов по-своему уникальны, имеют свои определённые черты и особенности. Проекты разделяют на виды по характеру получаемых результатов, по форме и характеру преобладающей деятельности по направленности получаемых знаний, а также по типу объекта проектирования.

Положительные результаты в работе с обучающимися с ОВЗ достигаются при использовании разных типов проектов. Так, исследовательские проекты требуют детально спланировать структуру, чётко поставить задачи, обосновать актуальность выбранного направления исследования, выбрать достоверные источники информации, продумать методы, которые будут использованы в ходе исследования, а также чётко запланировать результаты, которые необходимо достигнуть. Работа именно над этим видом проектов является наиболее эффективной, так как именно в исследовательской деятельности ребёнок раскрывает свои возможности и способности, узнаёт новое для себя, развивает у школьника самостоятельность и независимость от взрослого при выполнении заданий.

Даже применение элементов исследовательской деятельности даёт возможность не столько обучать детей с ОВЗ, сколько учить

их учиться, направляя их познавательную деятельность. И обучающиеся с особыми потребностями с интересом готовы участвовать в различных видах исследования.

Схожие черты с исследовательскими имеют информационные проекты, предполагающие чёткую разработку структуры. Данный тип проектов нацеливает обучающихся на сбор актуальной информации об изучаемом объекте, явлении, а также анализ и обобщение обнаруженных фактов.

Творческие проекты, как правило, не имеют детализированной структуры совместной деятельности обучающегося с ОВЗ и учителя, а предполагают творческое оформление результатов. В процессе творческой работы учащиеся получают удовлетворение от проделанной работы. Многие дети имеют возможность проявить себя на любом этапе проекта, что важно для самоутверждения личности.

Ролево-игровые проекты отличаются тем, что структура проекта остаётся открытой до его окончания, так как обучающиеся примеряют на себя определённые роли, определяемые характером и содержанием выбранной темы, особенностью поставленных задач.

При работе над практико-ориентированными проектами ещё на первоначальном этапе учащимся необходимо выдвинуть предполагаемые результаты своей работы, при этом результаты должны быть ориентированы на социальные интересы самих участников.

Наиболее подходящими в работе с обучающимися с ОВЗ являются те проекты, которые в полной мере могли бы раскрепостить, раскрыть творческий потенциал каждого обучающегося с нарушениями в развитии.

Итак, проектная деятельность в сфере реализации инклюзивного образования является одним из самых перспективных способов обучения и воспитания, позволяет скорректировать индивидуальный маршрут развития, повышает

самостоятельность обучающихся с ОВЗ, помогает побороть страх публичного выражения своего мнения, прививает навыки решения проблем, возникающих в повседневной жизни.

СПИСОК ИСПОЛЬЗОВАННОЙ ЛИТЕРАТУРЫ

1. Брдовская, З. В. Организация проектной деятельности в системе работы учителя начальных классов / З. В. Брдовская // Как организовать проектную деятельность младших школьников. – Новосибирск, 2006. – С. 92–101.

2. Гайденко, Е. Проектная деятельность учащихся. Шаги в науку – с 1-го класса / Е. Гайденко // Начальная школа. – 2006. – № 10. – С. 2–3.

3. Крыжановская, Л. М. Психологическая коррекция в условиях инклюзивного образования : учеб. пособие / Л. М. Крыжановская. – М. : Владос, 2014. – 142 с.

4. Новикова, Е. Б. Проектная деятельность в воспитательной системе начальной школы : учеб. пособие / Е. Б. Новикова. – М. : АПКиППРО, 2008. – 100 с.

5. Полат, Е. С. Новые педагогические и информационные технологии в системе образования / Е. С. Полат. – М. : АСТ, 2005. – 224 с.

6. Сергеев, И. С. Как организовать проектную деятельность учащихся / И. С. Сергеев. – М. : Просвещение, 2006. – 80 с.

Я.В. Коныхова

ИССЛЕДОВАНИЯ ПРОБЛЕМАТИКИ ПРОЦЕССОВ СВЯЗАННЫХ С ВОЗНИКНОВЕНИЕМ СЛИВНОЙ СТРУЖКИ ПРИ КОЛЕСОТОКАРНОЙ ОБРАБОТКИ

Коныхова Яна Васильевна, преподаватель; Konyukhova Yana Vasil'evna

Мокрицкий Борис Яковлевич, доктор технических наук, доцент;
Mokritskii Boris Yakovlevich

Комсомольский-на-Амуре государственный технический
университет

ИССЛЕДОВАНИЯ ПРОБЛЕМАТИКИ ПРОЦЕССОВ
СВЯЗАННЫХ С ВОЗНИКНОВЕНИЕМ СЛИВНОЙ СТРУЖКИ
ПРИ КОЛЕСОТОКАРНОЙ ОБРАБОТКИ

RESEARCH PERSPECTIVE THE PROCESSES ASSOCIATED
WITH THE EMERGENCE OF A CONTINUOUS CHIP WHEN
MACHINING WHEEL-SHARED

Аннотация. Существуют тангенциальные колёсотокарные пластины, применяющиеся для обработки колесных пар. Пластины ведущих фирм направлены на производительность, а не на избавление травмоопасной стружки, при её образовании повреждаются не только элементы станка, но и обработанная поверхность. Нами предпринята попытка разработки такой пластины.

Summary. There are tangential wheel-bearing plates used to process wheel sets. Plates of the leading firms are aimed at productivity, and not at disposal of traumatic chips, when it forms, not only the machine elements are damaged, but also the treated surface. We have made an attempt to develop such a plate.

Ключевые слова: стружкодробление, обработка колес, сливная стружка, травмоопасность, режущий инструмент.

Keywords: chip breaking, working wheels, continuous chi, accident hazard, cutting tool.

Введение

В процессе эксплуатации колёсные пары в наибольшей степени подвержены износу от сил трения и коррозионному воздействию. Анализ сведений, предоставленных ремонтными депо, показывает, что объем работ по механической обработке колес не уменьшился, основные причины роста частоты обточек колесных пар следующие:

- большинство колесных пар, поступающих на обработку, имеют термомеханические повреждения поверхности катания, ползуны, выщербины, навары и др.

Обсуждение полученных результатов

Известна [1,2] конструкция тангенциальной колёсотокарной пластины, позволяющей вести восстановительную обработку бывших в эксплуатации колёс железнодорожных вагонов с глубиной резания более 10 мм, что позволяет удалить глубоко залегающие дефекты, рис.1, с поверхности катания колеса.

а)

б)

в)



Рис. 1 – Примеры деформаций колесных пар
а) выщербина; б) навар; в) ползун.

Топография передней поверхности такой пластины предусматривает дополнительную деформацию стружки с целью исключения сливной стружки.

а)

б)

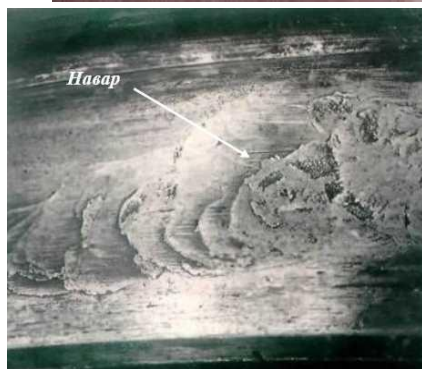

Рис. 2 – Примеры стружки
а) сливная стружка; б) стружка надлома

Технология эксплуатации колёс сегодня не предусматривает такие дефекты, т.е. колёса на восстановительную обработку отправляются при меньших глубинах дефектов. Соответственно, необходимы колёсоточкарные пластины, способные в этих условиях работать высокопроизводительно и без образования сливной стружки.

Нами предпринята попытка разработки такой пластины. На рис.3 приведена фотография её макета. Завершается доработка её 3-D – модели и чертежей.



Рис. 3 – 3D модель пластины

Её эксплуатация предполагается на станке, рис.3, модели 1836М в вагонном депо г. Комсомольска-на-Амуре с глубиной резания 2 – 5 мм.

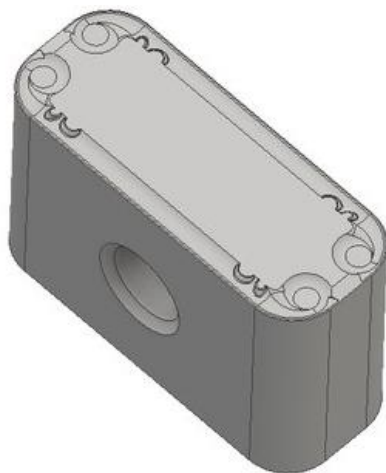

Рис.4 – Пример станка 1836М для обработки колесных пар

Заключение

Исследования показали, что есть основания для применения иной методологии: обеспечить эффективное стружкодробление

без снижения работоспособности пластины. Создание эффективной стружкоформирующей поверхности может привести к перераспределению нагрузок и температур в пластине и, тем самым, повысить период стойкости.

Л.Г. Шиленок

Работа над задачей в начальной школе по ФГОС

Шиленок Людмила Григорьевна, учитель начальных классов, МБОУ СО №31 г. Сургута. Начальное образование

Решению арифметических задач в начальном обучении уделяется огромное внимание. Связано это с тем, что такие задачи являются средством формирования у школьников умений строить математические модели реальных явлений, средством развития у них математических способностей, интереса к математике.

Под арифметической задачей понимается задача, в которой на естественном языке описывается некоторый процесс (событие, явление) и требуется вычислить значение некоторых величин, характеризующих этот процесс, или установить соотношение между ними.

Особое место отводится задачам в требованиях ФГОС НОО к результатам освоения программы начального общего образования. Их вариативность широко представлена в новом образовательном стандарте. Выделенная из стандарта вариативность задач и планируемые результаты, требуют формирования у учеников общего умения решать любые задачи. В примерной рабочей программе по математике 2021 года в разделе «Текстовые задачи» в качестве планируемых результатов названы базовые действия: устанавливать связи и зависимости между математическими объектами (причина-следствие); применять базовые логические универсальные действия: сравнение, анализ, классификация (группировка); приобретать практические графические и

измерительные навыки для успешного решения учебных задач; представлять текстовую задачу, её решение в виде модели, схемы, арифметической записи, текста в соответствии с предложенной учебной проблемой; решать текстовые задачи в 1 – 3 действия, выполнять преобразование заданных величин, выбирать при решении подходящие способы вычисления, сочетая устные и письменные вычисления. Одним из важнейших этапов решения задачи является анализ текста. Цель этапа: понять задачу, представить, о чём эта задача; установить, что известно, что нужно найти; как связаны между собой данные и искомое.

Методические приемы выполнения этапа:

- 1) Чтение текста задачи: сначала про себя, затем вслух одним из учеников;
- 2) Пересказ задачи своими словами (этот приём способствует более глубокому осмыслению прочитанного);
- 3) Представление жизненной ситуации, описанной в задаче, инсценировка этой ситуации;
- 4) Разбиение текста задачи на смысловые части, подчёркивание условия и вопроса синим и красным цветом, выделение числовых данных;
- 5) Выделение наиболее важных слов в каждой смысловой части и в вопросе задачи;
- 6) Переформулировка текста задачи (отбрасывание несущественных деталей, зачёркивание);
- 7) Переконструирование текста задачи.

Методический прием, который помогает анализу текста задачи – моделирование. Моделирование - это замена действий с реальными предметами действиями с уменьшенными образцами, моделями, с их графическими заменителями: рисунками, схемами, чертежами, таблицами.

Модель должна помочь ученику понять содержание задачи, выявить отношения между данными и искомым, найти разные способы решения задачи, увидеть новые, не отражённые в задаче

отношения. Для того, чтобы самостоятельно решать задачи, школьнику нужно освоить различные виды моделей, научиться выбирать модель, соответствующую предложенной задаче и переходить от одной модели к другой. Наша задача – научить школьников применять тот способ моделирования, который наиболее подходит к той или иной задаче, помогает увидеть отношения между данными и искомым, найти разные способы решения задачи (если это возможно), увидеть скрытые взаимосвязи, не отражённые явно в тексте задачи.

Е.А. Доронина

"Использование возможностей детского объединения в патриотическом воспитании".

В работе каждого учителя есть трудная, но очень важная миссия - быть классным руководителем. На протяжении всей педагогической деятельности (а это 10 лет) я осуществляю работу с детьми по гражданско-патриотическому воспитанию. Работа по воспитанию ведётся круглый год и поэтому я составляю ежегодный план работы по этому направлению.

Описание педагогического опыта

В одном из выступлений президент Российской Федерации В.В. Путин сказал: *«Мы должны строить свое будущее на прочном фундаменте. И такой фундамент – это патриотизм».*

Важнейшей составной частью воспитательного процесса в современной российской школе является формирование патриотизма, который имеет огромное значение в социально-гражданском и духовном развитии личности ученика. Только на основе возвышающих чувств патриотизма и национальных святынь укрепляется любовь к Родине, появляется чувство ответственности за ее могущество, честь и независимость,

сохранение материальных и духовных ценностей общества, развивается достоинство личности.

Сегодня много говорят о возрождении патриотического воспитания детей и молодежи. И это правильно, только человек, знающий и уважающий историю своей Родины, своего народа, своей семьи, гордящийся славой своих предков, переживающий за свою страну, может быть истинным гражданином, способным взять на себя груз ответственности за Россию. Ребенок должен знать героические страницы истории своей семьи, испытывать гордость за близких людей, что в конечном итоге приведет к воспитанию такого великого чувства, как любовь к Родине. Поэтому роль классного руководителя в воспитании подрастающего поколения огромна - он может стать объединяющей силой и поддержкой для родителей и детей.

Цель программы: совершенствование системы патриотического воспитания, формирование у молодого поколения высоких чувств патриотизма и гражданской ответственности, создание системы ценностных ориентаций.

Для достижения этой цели решаю следующие **задачи:**

- стимулирую познавательный интерес к историческому прошлому и настоящему страны, края;
- формирую способности к общению, сопереживанию, нравственное воспитание,
- развиваю творческие способности, знакомлю с традициями края, страны, достижениями людей;
- воспитываю трудолюбие, бережное отношение к результатам труда;
- учу заботиться о своей школе, гордиться историей своей школы;
- учу бережному отношению к общественному достоянию;
- прививаю уважение к культуре и традициям других национальностей;
- прививаю чувство любви к своему Отечеству.

- развиваю чувство национального достоинства на основе толерантного отношения к другим народам России.

- воспитываю у детей неприятие агрессии, насилия и войны.

- способствую физическому развитию учащихся, развиваю чувство ответственности за своё здоровье и образ жизни.

Решая задачи патриотического воспитания, строю свою работу в соответствии с местными условиями и особенностями детей. Применяю в своей работе как традиционные, так и инновационные формы работы.

Каждое мероприятие – это результат сотрудничества классного руководителя, учителей, родителей и детей. При выборе формы проведения и методов организации деятельности детей на всех этапах подготовки и проведения мероприятия я включаю в деятельность каждого ребенка с учетом его желания и способностей. Все мероприятия, проведенные в комплексе, способствуют воспитанию истинных патриотов своего Отечества.

Традиционные формы работы:

классные часы, с использованием презентаций, праздники, беседы, викторины, выставки рисунков, уроки мужества, внеклассные мероприятия на патриотическую тему, выпуск стенных газет.

Инновационные формы работы:

поисковая работа, участие в социальных проектах, школьных конференциях, экскурсионная деятельность с посещением музеев, выставок, встречи с интересными людьми, просмотр видеофильмов.

Ожидаемые результаты.

В процессе реализации плана патриотического воспитания у обучающихся к моменту окончания начальной школы должны быть сформированы следующие качества личности:

- активная гражданская позиция;

- способность нести личную ответственность за судьбу своей семьи, Родины;

- чувство патриотизма, верности Родине и готовности служения Отечеству;

- духовность, нравственность, личная и общественная ответственность;

- способность к саморазвитию.

В заключение хочется сказать, что патриотическое воспитание обучающихся – процесс сложный и многогранный. Воспитать человека любящим свою землю, свой народ, быть готовым к защите своей Родины – очень непростая задача. Но она, безусловно, осуществима, если мы, педагоги, будем выполнять ее с любовью и добротой, не забывая мудрых слов: *«Ученик – это не сосуд, который нужно наполнить знаниями, а факел, который нужно зажечь!»*

Всё, что вкладываем мы в наших детей сегодня, завтра даст соответствующие результаты. Сегодня мы воспитываем патриотов, деловых людей, значит, можно быть уверенными в развитии и становлении нормального общества и сильной державы.

Патриотами люди не рождаются, честь, настойчивость, чуткость не приходят сами по себе. Эти и другие качества необходимо целенаправленно и ежедневно воспитывать в детях, прежде всего в семье, но и в значительной степени в школе. Я надеюсь, что мой опыт поможет детям любить свой родной край, его чудесную природу, щедрых и трудолюбивых людей, которые живут в стране с красивейшим названием Россия.

«России не станет тогда, когда не станет последнего патриота» - Н. М. Карамзин.

Надеюсь, мои ученики будут настоящими патриотами! И нас будет много!

К.О. Никулина

Организация управления муниципальным имуществом

В статье рассмотрены проблемы организации управления и возможности совершенствования методов управления муниципальной собственности. Чтобы повысить результативность и эффективность управления, использования и распоряжения муниципальной собственностью, а также увеличения доходов бюджета муниципального образования «Город Калуга» за счет организации управления муниципальным имуществом необходимо создать информационную платформу. Число бесхозного и выморочного имущества увеличивается за последние годы, а затяжное оформление права муниципальной собственности на объекты данного имущества, нехватка актуальной информации о техническом состоянии, а также процесс вовлечения в хозяйственный оборот неиспользуемого имущества казны муниципального образования улучшают организацию управления. Решением проблемы неэффективной организации управления муниципальным имуществом является создание информационной платформы, где будут отображаться полные и достоверные сведения о муниципальном имуществе. Представленный материал статьи рассматривает направления деятельности органов муниципального образования, а также показывает результаты вовлечения бесхозного имущества в хозяйственный оборот.

Ключевые слова: управление, муниципальная собственность, бесхозное и выморочное имущество, оценка результатов деятельности муниципального образования.

**ORGANIZATION OF MUNICIPAL PROPERTY
MANAGEMENT IN ORDER TO IMPROVE THE EFFICIENCY
AND EFFECTIVENESS OF MANAGEMENT**

The article discusses the problems of management organization and the possibilities of improving the methods of municipal property management. In order to increase the effectiveness and efficiency of the management, use and disposal of municipal property, as well as increase the budget revenues of the municipal formation "Kaluga City" by organizing the management of municipal property, it is necessary to create an information platform. The number of ownerless and extortionate property has been increasing in recent years, and the protracted registration of the right of municipal ownership of the objects of this property, the lack of up-to-date information on the technical condition, as well as the process of involving unused property of the treasury of the municipality in economic turnover improve the organization of management. The solution to the problem of inefficient organization of municipal property management is the creation of an information platform where complete and reliable information about municipal property will be displayed. The presented material of the article examines the activities of the municipal authorities, and shows the results of the involvement of ownerless property in economic turnover.

Keywords: management, municipal property, ownerless and extortionate property, evaluation of the results of the activity of the municipality.

На данный момент времени ситуация в экономике России отражается на поступлениях в бюджет муниципальных образований, в связи с этим фактором пополнение доходной части бюджетов муниципалитетов, в том числе за счет реализации бесхозяйного и выморочного имущества, заслуживает особую актуальность.

При изучении нормативно-правовых актов органов местного самоуправления можно сделать вывод о том, что большинство местных властей заинтересованы в вовлечении в хозяйственный оборот имущества, которое не имеет собственника. Однако на

практике оформление права муниципальной собственности на бесхозяйное и выморочное имущество складывается с затруднениями, в результате чего не всегда можно достичь оперативной работы органов местного самоуправления по вовлечению в хозяйственный оборот бесхозяйного имущества.

Значительная часть муниципальных образований ведёт перечень объектов, которые можно классифицировать как бесхозяйные и выморочные – это объекты как недвижимые, так и движимые, в числе квартиры, жилые дома, земельные участки, гидротехнические сооружения, металлические гаражи, объекты коммунальной инфраструктуры (водопроводные, тепловые, канализационные сети и прочее), дороги, торговые павильоны и иные.

При обращении граждан выявляются объекты, которые не имеют собственников или собственник которых умер, в этом случае происходит процесс поиска собственников, закрепления статуса бесхозяйного имущества за таким объектами, далее происходит судебное разбирательство с целью закрепления собственника за бесхозяйным имуществом. Только после этой процедуры объект становится муниципальным имуществом. В связи с высокими затратами на процесс принятия объектов бесхозяйного имущества в муниципальную собственность, стоимость которых выше, чем конечная стоимость данных объектов возникает проблема недостатка бюджетных средств на обслуживание таких объектов. В 2022 году в Москве внесен проект об упрощенном оформлении объектов бесхозяйного имущества, где устанавливаются члены жилищно-строительных и иных потребительских кооперативов, которые смогут на основании минимального имеющегося пакета документов стать законными правообладателями. «Уполномоченный орган будет обязан внести сведения о выявленном правообладателе в Едином государственном реестре недвижимости (далее- ЕГРН) не позднее пяти дней с момента получения согласия собственника», —

пояснили в пресс-службе парламентария. Благодаря законопроекту можно расширить способы информирования, а именно разместить информацию о таких объектах на досках объявлений в пределах определенного района. Если владелец не найдется, то муниципалитеты смогут запустить процедуру постановки имущества на учет как бесхозного или выморочного.

Основная проблема, с которой сталкиваются местные власти при организации работы с бесхозным имуществом – это отсутствие четко выстроенной системы получения оперативной информации о перечисленных объектах.

Оформление прав на бесхозное имущество осуществляется в судебном порядке. При подаче документов в суд необходимо указать технические признаки такого имущества, а поскольку объекты не подлежат техническому учету, выделить их из массы подобных сложно.

Для того, чтобы суд признал право собственности за муниципальным образованием, необходимо провести процедуру поиска собственников. Если собственников не будет обнаружено, далее проводится оценка рыночной стоимости имущества за средства муниципалитета. Процесс признания бесхозного объекта муниципальной собственностью требует длительного времени, трудозатрат и расходов. Если бюджет органа местного самоуправления может выделить для проведения такой работы отдельные трудовые ресурсы, процедура проходит намного быстрее. Но даже при проведении процедуры на практике возникают проблемы с загруженностью специалистов из-за значительного объема текущей работы, что в итоге приводит к увеличению времени оформления такого имущества.

В 2021 году количество объектов муниципального и выявленного бесхозного имущества, на которые изготовлена техническая документация, а также муниципальных казенных объектов недвижимости, в отношении которых проведено обследование технического состояния, экспертиза, составило 53

ед., в том числе управлением экономики и имущественных отношений города Калуги были проведены работы в отношении 37 объектов, управлением жилищно-коммунального хозяйства города Калуги проинвентаризировано 16 объектов коммунальной инфраструктуры.

По результатам работы в 2021 году муниципальные объекты недвижимости общей площадью 26 010,96 кв.м, находящиеся в казне муниципального образования «Город Калуга», переданы в аренду и иное пользование, в том числе: заключен 101 договор аренды и 85 договоров безвозмездного пользования объектами.

В 2022 году количество объектов казны муниципального образования «Город Калуга» и выявленного бесхозного имущества, в отношении которых изготовлена техническая документация и получены экспертные заключения составило 113 ед. Управлением экономики и имущественных отношений города Калуги были проведены работы в отношении 81 объекта, в том числе санитарно-эпидемиологическая экспертиза в отношении 33 помещений, технические заключения в отношении 43 помещений, изготовлены технические планы на 4 объекта недвижимого имущества, подготовлен проект переустройства и перепланировки в отношении 1 помещения. Управлением жилищно-коммунального хозяйства города Калуги проинвентаризировано 5 объектов коммунальной инфраструктуры. Управлением городского хозяйства города Калуги и МКУ «СФЗГХ» выполнены работы по изготовлению технических паспортов на 5 автомобильных дорог общего пользования местного значения МО «Город Калуга» протяженностью 4,805 км и изготовлено 22 технических плана на мостовые сооружения, расположенные на территории МО «Город Калуга».

В рамках прогнозного плана (программы) приватизации муниципального имущества города Калуги на 2022 год (далее - прогнозный план приватизации) продано:

- 10 объектов недвижимого имущества по результатам проведения 7 аукционов;

- 2 нежилых помещения в объекте культурного наследия по результатам проведения 7 конкурсов;

- 1 объект недвижимого имущества посредством публичного предложения;

-4 арендуемых объекта недвижимого имущества в порядке реализации преимущественного права выкупа арендуемого помещения;

- 10/100 долей в праве на нежилое здание рынка с земельным участком и 10/100 долей в здании РТП с земельным участком в рамках реализации преимущественного права выкупа;

- принадлежащая муниципальному образованию «Город Калуга» доля в уставном капитале ООО «ИЛКППЭ» в размере 44,6976% номинальной стоимостью 928,9 тыс. рублей в рамках реализации преимущественного права участника общества.

Кроме того, продана комната в коммунальной квартире и $\frac{1}{2}$ доли в праве общей собственности на квартиру.

По состоянию на 31.12.2022 в отношении муниципальных объектов недвижимости, находящихся в казне муниципального образования «Город Калуга», заключены 104 договора аренды и 81 договор безвозмездного пользования муниципальным имуществом.

В 2022 году в бюджет муниципального образования «Город Калуга» поступили денежные средства:

– от сдачи муниципального имущества в аренду и иное пользование в размере 31 415,2 тыс. рублей, что составило 136,6% от планируемых 22 995,0 тыс. рублей;

– от приватизации муниципального имущества города Калуги в размере 52 103,5 тыс. рублей (с учетом поступлений по графикам платежей и торгов, проведенных в 2021 году).

По данным управления за 2022 год передано 102 объекта на обслуживание муниципальной собственности в государственное

предприятие «Калугаоблводоканал», а в 2023 году планируется на 198 объектов больше. Для того, чтобы больше передавать объектов на обслуживание, необходимо предоставлять более актуальную информацию о техническом состоянии объектов, так как, например, из-за несоответствия протяженности канализационной сети действительности, при проведении комиссионного выезда был отказ в её обслуживании.

Основные задачи при в текущей ситуации в организации управления муниципальным имуществом- это Сокращение неиспользуемых объектов муниципальной собственности, увеличение изготовления технической документации, увеличение числа мероприятий по вовлечению в хозяйственный оборот муниципального имущества, увеличение число упоминаний информации о конкретном объекте бесхозяйного имущества на официальных сайтах в год, увеличение числа переданных объектов в собственность Калужской области, увеличение числа переданных объектов на эксплуатацию в ГП КО «Калугаоблводоканал», проведение мероприятий по оценке рыночной стоимости объектов, привлечение доходов в местный бюджет от использования муниципального имущества.

В целях повышения результативности и эффективности организации управления, использования и распоряжения муниципальной собственностью и увеличения доходов бюджета муниципального образования «Город Калуга» за счет эффективного управления муниципальным имуществом необходимо создать информационную платформу, где будут отображаться полные и достоверные сведений о муниципальном имуществе, об организации охраны и содержания объектов недвижимого имущества, находящихся в казне муниципального образования «Город Калуга». Предусматривается активное размещение сведений об объектах муниципальной собственности с правоустанавливающими документами. Оперативная передача обращений в управление экономики и имущественных отношений

«Город Калуга», подготовка технической документации, постановка на учёт муниципального имущества оценка рыночной стоимости объектов собственности и передача в государственные предприятия на обслуживание. Для того ,чтобы внедрить информационную систему, нужно провести анализ организационных процессов в органе, далее настроить функционал в соответствии с спецификой органа, затем провести подготовку сотрудников органа. Заключительный этап внедрения – это тестирование и запуск в эксплуатацию информационной системы. Эффективность данной информационной системы состоит в том, что все данные об объекте, его техническом состоянии и его собственниках, а так же о субъекте, который его обслуживает, находятся в одной электронной базе, что повышает эффективность организации управления муниципальным имуществом.

Список литературы

1. Постановление Городской Управой города Калуги Калужской области от 31 декабря 2019 года № 534-п «Об утверждении муниципальной программы муниципального образования «город Калуга» «Управление имуществом комплексом муниципального образования «город Калуга»» URL: http://www.consultant.ru/document/cons_doc_LAW_28399/ (дата обращения: 18.05.2023);

2. Управление государственной и муниципальной собственностью (имуществом) : учебник и практикум для вузов / Г. С. Изотова, С. Г. Еремин, А. И. Галкин ; под редакцией С. Е. Прокофьева. — 3-е изд., перераб. и доп. — Москва : Издательство Юрайт, 2023. — 312 с.] -URL: <https://urait.ru//> (дата обращения 26.12.2022)

3. [Агапов, А. Б. Управление государственной и муниципальной собственностью : учебник для вузов / А. Б. Агапов. — Москва : Издательство Юрайт, 2023. — 211 с.] .]-URL: <https://urait.ru//> (дата обращения 26.12.2022)

4. [Управление недвижимостью : учебник и практикум для вузов / С. Н. Максимов [и др.] ; под редакцией С. Н. Максимова. — 3-е изд., испр. и доп. — Москва : Издательство Юрайт, 2023. — 457 с.] .]-URL: <https://urait.ru/> (дата обращения 26.12.2022)

5. [<https://www.kaluga-gov.ru/uprava/struktura-gorodskoy-upravy/upravlenie-ekonomiki-i-imushchestvennykh-otnosheniy-goroda-kalugi/otchety/>] – Официальный сайт Управления экономики и имущественных отношений города Калуги. Дата обращения (03.03.2023);

О.А. Нефедова

Исследовательская работа "Речевая агрессия среди младших школьников или некоторые тайны слов"

Какое слово ты скажешь,
Такое и в ответ получишь.
Древнегреческий философ Гомер

Введение

Наша жизнь – это ежедневное общение с родителями, взрослыми, друзьями. Часто мы становимся свидетелями разных видов общения. Поэтому легко заметить, что в нашей среде, заметно усилилось, использование слов сниженной стилистической окраски.

Даже содержательный разговор много теряет. Если речь собеседника засорена грубыми, неуместными словами. Очень обидно, что многие наши друзья не могут выразить свою мысль связно, без сквернословия. Нередко можно услышать: «Ну, что вылупился, козёл? (как вариант баран, овца) Почему баран? Как он может вылупиться? Это же противоестественно.

Как реагировать, если тебя называют «идиотом», «лохом», «дураком»? Подобные обращения становятся нормой. Они являются не только оскорбительными, но и вызывают вспышки

агрессии. Мы задумались: почему люди используют в своей речи обидные слова, и, можно ли исправить ситуацию?

Тема нашего исследования – «Речевая агрессия среди младших школьников или некоторые тайны слов».

Интерес к данной теме был вызван следующими **факторами:**

- все слова имеют значение и часто несут дополнительный смысл;

- есть слова, которые нам приятно слышать, на другие мы реагируем с обидой;

- взрослые и дети употребляют огромное количество обидных слов, не задумываясь об их значении. А многие добрые слова в речи не используют.

Цель исследования: доказать, что обидные слова несут дополнительную смысловую нагрузку, и грубость отрицательно влияет не только на других, но и на нас самих. Для достижения поставленной цели необходимо решить следующие **задачи:**

1. Изучить литературу по теме.
2. Изучить историю появления некоторых обидных слов.
3. Выявить факторы, влияющие на речевую культуру школьников.
4. Провести анкетирование среди детей и взрослых на предмет целесообразности использования грубых, обидных слов.
5. Выяснить причину употребления обидных слов.
6. Провести эксперимент по использованию в речи добрых слов.
7. Создать альбом класса «Добро в твоём сердце»
8. Дать полезные советы и рекомендации.

(Объект исследования – дети и взрослые. Предмет исследования – этимология грубых, обидных слов.)

Актуальность работы заключается в том, что мы попытались, изучить этимологию обидных слов и обогатить нашу речь красивыми, звучными словами и выражениями. Таких слов часто

бывает достаточно, чтобы успокоить человека, убедить его, пробудить благородные чувства.

Гипотеза исследования – наше исследование привлечёт внимание к данной проблеме, и дети будут более бережно обращаться со словами, щадить чувства других.

Методы и приёмы исследования: наблюдение, беседа, работа со словарём, анкетирование, анализ, классификация и эксперимент.

Практическая значимость работы состоит в том, что её результаты помогут нам в жизни; могут быть использованы на классных часах и для дальнейшей научной работы. Работа послужит средством освоения толерантного поведения в межнациональном общении, будет формировать терпимое отношение друг к другу.

У наших слов есть крылья,

Но они летят не туда,

Куда бы нам хотелось..

Дж.Элиот

В гостях у слова или из истории некоторых слов

Слова, которыми мы пользуемся в повседневной жизни – это интересный своеобразный мир, имеющий свои законы, тайны и загадки, свою историю. Слова - как люди, рождаются, живут, старятся и умирают. Разговорная речь «богата» на обидные слова. В чём «секрет» популярности обидных слов? Рассмотрим стилистические и семантические особенности наиболее часто встречающихся в речи обидных слов.

1. Некоторые тайны слов.

Из огромного списка обидных слов мы выбрали слова, которые часто приходится слышать дома или на улице: «негодяй», «дурак», «идиот», «лох» и решили открыть тайны их происхождения. Мы обратились к разным источникам. И вот, что выяснили:

А) Почему «негодяй» уже не негодяй?

Повстречались как – то на бумаге «Негодяй» с «Негодяем». Познакомились. Разговорились.

- У меня неприятности, - говорит один. Ввели в России в XIX веке рекрутский набор. И рад бы Родине послужить, да не годный я. Здоровье не то. Раз в армии не служил, значит, «негодяй». И я - «негодяй», - говорит другой. Вот уже два века я – равнодушный. Бесчеловечный субъект. И заметь, армия тут ни при чём.

В современном языке значение слова «негодяй» забыто, хотя само слово активно используется. Таких примеров, когда первоначально слово не содержало даже намёка на оскорбление, много.

Б) Сколько лет «дураку»?

В документах XV – XVII вв. слово «дурак» встречается в качестве второго не церковного имени, его использовали, чтобы обмануть злых духов – мол, что с «дурака» взять. Истории известны Князь Фёдор Семёнович Дурак Кемский, московский дьяк Дурак Мишурин. В русских родословных XIV-XV веков в составе имён собственных часто встречается слово «дурак». И везде слово "дурак" писалось с большой буквы. С тех же времён начинаются и бесчисленные «дурацкие» фамилии – Дуров, Дураков, Дурнова.

Согласно другой версии, первого родившегося в семье ребёнка называли «Первак», следом шли «Вторак», и «Третьяк». Четвёртый по счёту ребёнок – «Другак». Но выговаривать слово было сложно, и, «Другака» переименовали в «Дурака». И уже в XVIII веке слово «дурак» становится нарицательным и обидным.

В) Хорошо ли быть «идиотом»?

Греческое слово «идиот» не содержало даже намёка на психическую болезнь. Древние греки относились к общественной жизни ответственно и называли себя «политэс». Тех, кто не ходил на голосование, граждане не уважали и называли «идиотэс». (То есть, занятые только своими личными узкими интересами) Вскоре слово обросло новыми пренебрежительными оттенками –

неразвитый, невежественный человек. В этом значении дошло слово и до наших дней.

Г) Почему «лоха» берут голыми руками?

«Лох» - популярное сейчас словечко. У жителей севера оно относилось к рыбе – лососю, сёмге. Каждый год через крутые каменистые пороги, идёт лосось к месту нереста. Отнерестившись, рыба теряет последние силы и израненная, сносится вниз по течению. А там её уже ждут хитрые рыбаки и берут лоха буквально голыми руками.

Со временем «лохом» стали называть человека, которого легко обмануть. Расчитанные на доверчивых людей – «простофиль» образовались слова и выражения: «лохануться», «развести лохов».

Д) Малое слово большую обиду творит.

XX век «подарил» нашим людям много обидных слов. Высмеивали людей с недостатками или со странностями: «Дылда», «Жлоб», «Чмо», «Ботан».

Как оказалось, многие слова раньше были в полне безобидными, а в наше время приобрели дополнительные оскорбительные оттенки. Некоторые считают, что ничего страшного в этом нет. Даже не замечают, когда их произносят, а другие очень остро реагируют на них.

2. Мифы и факты об обидных словах

Да, обидные слова существуют в нашей жизни, и отношение к ним совершенно разное. Мы обратились к родителям с просьбой рассказать, что они думают о речевой агрессии среди детей. 60% опрошенных обеспокоены тем, как говорят их дети. Однако 40% считают, что в нашем жестоком мире по-другому не выжить. Кто же из взрослых прав? Мы решили развеять некоторые мифы взрослых о данной проблеме, опираясь на исследования психологов и небольшой собственный опыт.

Мифы и факты об обидных словах глазами взрослых.

Миф	Факт
-----	------

<p>Младших школьников мало интересует такая проблема, как общение, взаимоотношения, дружба.</p>	<p>Так думают многие, но факты свидетельствуют об обратном: дети в возрасте 7-11 лет не отдают себе отчёта в том, настоящая дружба или мнимая, и готовы ради друзей на всё.</p>
<p>Оскорбление – относительно безвредное занятие. Так поступают все.</p>	<p>Оскорбление – главный фактор детских неврозов, вспышек агрессии. 75% детей, услышавших в свой адрес обидные слова, теряют над собой контроль, отвечают тем же, ввязываются в драки. С возрастом агрессия перерастает в жестокость.</p>
<p>Использование в речи обидных слов, агрессивное поведение делают ребёнка взрослее, придают превосходство над другими людьми.</p>	<p>Психологи утверждают: таким способом дети пытаются определить место каждого в «детской стае» Такие дети требуют к себе особого внимания: они обычно имеют низкую самооценку, неуверенны в себе, не могут сопротивляться негативному давлению окружающих.</p>
<p>Ребёнок перенимает нормы поведения, установки и убеждения, существующие в семье. Если родители не говорят друг другу и своим детям обидных слов, то этого</p>	<p>Не обсуждая с ребёнком проблем общения, взаимоотношений с другими людьми, родители совершают ошибку. К сожалению родители не являются</p>

достаточно, чтобы их ребёнок вырос культурным и вежливым.	единственными образцами и ролевыми моделями для своих детей.
-----------------------------------------------------------	--------------------------------------------------------------

Анализируя данные таблицы, можно сделать вывод: речевая агрессия существует. Она оказывает негативное влияние на ребёнка. Но часть родителей остаётся в стороне от проблем ребёнка. Мы можем подтвердить это и своими собственными примерами, так как нам не нравится слышать в свой адрес разные обидные слова, и мы всегда очень переживаем и не знаем, как поступить в данной ситуации.

Социологические исследования

Обидеть, что ударить! Приласкать – нужно слова искать.

Народная мудрость

1. Анкетирование

Чтобы выявить причины, по которым дети используют в речи обидные слова, мы составили анкету:

1. Употребляете ли вы обидные слова в адрес друг друга?
2. Что чувствует человек, когда слышит в свой адрес обидные слова?
3. Где можно услышать обидные слова?
4. Почему друг другу говорят обидные слова?
5. Какие обидные слова слышите чаще других?

Как показало анкетирование, 82% обучающихся утвердительно ответили на 1 вопрос. 70% детей очень болезненно реагируют на подобные слова, хотя 24% стараются не показывать вида, что им больно, 59% злятся и в ответ сами обзываются, 23% затевают драку, а 3% опрошенных стараются никак не реагировать на оскорбления (вопрос2)

На 3 вопрос, где вы слышите подобные слова, 53% обучающихся указали сверстников и старшеклассников, а 24% иногда слышат их в семье. Не отличаются культурой речи 9%

героев компьютерных игр, 8% соседей. 6% детей назвали телевидение (каналы ТНТ, СТС). Таким образом, на формирование речевой культуры школьника большое влияние оказывают сверстники, семья, школа.

Причины использования ругательных слов (вопрос4) следующие: а) потому что все обзываются; б) считают, что так быстрее до другого дойдёт; в) чтобы отомстить; г) чтобы обидеть другого; д) посмеяться над тем, кто слабее; е) показать, что он деловой;

2. Эксперимент

Вот бы было здорово обходиться в речи без обидных слов! Мы часто говорим об этом на классных часах. Но многие дети по-прежнему обзываются и обижают друг друга. Тогда учитель подсказал, а умные книги помогли нам узнать, что есть такие слова, которые приятно слышать каждому и их огромное количество. Так появилась идея провести эксперимент по поиску добрых слов. Мы предложили обсудить следующие вопросы:

1. Какие добрые слова ты слышишь или говоришь сам чаще всего?

2. Что нужно делать для того, чтобы люди поменьше говорили друг другу обидные слова?

Для того, чтобы проверить уровень использования одноклассниками добрых слов, мы записывали их в специальном уголке. Чаще всего ребята писали такие слова, как: спасибо, пожалуйста, здравствуй, до свидания, дружба. А так же: поздравляю, молодец, выздоравливай. Таких слов оказалось около 50.

А мы, посмотрев словари, выяснили, что в русском языке более 500 добрых слов. А мы ничего о них не знаем!

Чтобы исправить ситуацию, мы решили пополнить свой словарный запас. Все одноклассники и родители поддержали нас, и мы начали составлять альбом нашего класса «Добро в твоём сердце!» В этот альбом мы стали собирать слова, советы,

пословицы, поговорки по теме, афоризмы известных людей, стихи и сказки собственного сочинения.

Вот несколько добрых советов: (они появились, после того, как ребята ответили на вопрос 2)

Выпустил словечко – не догонишь и на крылечке!

Нагрубил – извинись! Вместо одного плохого слова скажи 10 хороших слов!

Не забудь! Когда живётся дружно, что может лучше быть: и ссориться не нужно, и можно всех любить!

I. Выводы

Нет ничего такого, что нельзя было бы уложить в простые ясные сова.

М.Горький

Итак, использование разных ругательных слов ведёт к обеднению индивидуального словаря и напряжённым отношениям между людьми. Подводя итоги, можно сказать, что наша гипотеза подтвердилась – исследование привлекло внимание к данной проблеме, конфликты не исчезли, но их стало меньше. Одноклассники стали бережнее относиться к словам. Это подтверждает также и проведённое анкетирование. Таким образом, представленные в работе исследования позволяют сделать **следующие выводы:**

1. Некоторые ругательные слова были раньше довольно безобидными словами, а оскорбительный смысл приобрели в современное время.

2. Источником формирования речевой культуры является семья, сверстники, старшеклассники, компьютерные игры, телевидение.

3. Как показало анкетирование, дети используют ругательные слова, потому что слышат их вокруг себя, а произносят их, часто не вникая в смысл слова.

4. Самый эффективный способ общения – обращение по имени....

5. **Женя**, прочитай нам, как об этом говорится в стихотворении

Обидные слова

Обидные слова порою, Признаться сложно Господа,
Своей туманною игрою, Нас задевают на века.

В словах красивых эгоистов, Звучат они подобно грому,
Прозрачным пузырьком игристо, Поют себе свою же оду.
Примеров много, уж позвольте, Любой вам скажет Без прикрас,
Но приводить в пример увольте, У каждого ведь свой рассказ.
И дело даже тут не в правде, А просто сложно господа,
Когда один весь в шоколаде, Другой, налево ж от бочка.
Ну да, крутой, задел по праву, Вот только кто вам разрешал?
Мы сами знаем эту правду, А вы забыли, очень жаль...

6. Дарите всем только прекрасные слова!

Е.А. Бадретдинова

Сценарий ко Дню семьи "Папа,мама,я-дружная семья!"

Цель: создать условия для развития у детей любви к своей семье и своим родственникам, уважения к ним.

Интеграция образовательных областей: познавательное развитие, социально-коммуникативное развитие, физическое развитие.

Форма организации детей: групповая

Материал и оборудование: большая Незабудка с приклепленными лепестками на стене веранды, корзинки с разными шарами, звукозаписи «Очень любим мамочку»

Действующие лица: ведущий, родители

Предварительная работа: беседы с детьми о семье и членах семьи, повторение пальчиковой игры «Семья», слушание песен о маме, бабушке и др., чтение стихов про семью.

Ход праздника:

Вед: здравствуйте, дорогие гости! Сегодня у нас необычный праздник «Папа, мама, я-отличная семья! Потому что это самое дорогое, что есть у любого человека. Мы поздравляем всех вас с этим чудесным праздником и приглашаем принять участие в нашем развлечении.

-Я хочу вам рассказать стихотворение про семью, послушайте пожалуйста.

«Семья –это мы

Семья –это я

Семья-это папа и мама моя

Семья –это котик пушистый мой

Семья-это бабушки две дорогие,

Семья-и сестренки мои озорные

Семья-это праздник за круглым столом.

Семья –это счастье,семья –это дом.

Вот как мы дружно живем)(сжать ладошки)

«Собрались все вместе в круг

Я твой друг,ты мой друг

Крепко за руки возьмемся

И друг другу улыбнемся»

Нам предстоит совершить путешествие на карусели, которая будет останавливаться на различных станциях. Каждая станция имеет свое название, мы должны будем выполнить предлагаемые задания.

Итак, внимание, наша карусель закрутилась «Еле-еле закрутились карусели, а потом бегом бегом все кругом кругом. Внимание, наша карусель остановилась на станцию»

Разминочная»

А сейчас мы с детьми покажем вам, что такое семья.

Пальчиковая игра «Семья»

«Этот пальчик дедушка, этот пальчик бабушка,этот пальчик папочка, этот пальчик мамочка, этот пальчик-я, вот и дружная семья(сжимают обе руки в рукопожатие)

В гости к детям пришел зайка.

Вед.-Ой, посмотрите, к нам на праздник пришел Зайка.

Здравствуй, зайка! А почему ты такой грустный?

Зайка:-Здравствуйте дети! Потому что я один, у меня совсем нет друзей.

Вед: Дети, может позовем зайку к нам на праздник?(ответы детей)

-Зайка, оставайся с нами,у нас сегодня замечательный праздник «Всемирный день семьи»

Зайка:я знаю,очень интересную игру.Она называется «**Зайка серенький сидит**» Дети, давайте поиграем в нее.

Подвижная игра «Зайка серенький сидит»

Следующая станция Дидактическая игра «Собери шарики по цвету»(Играют с зайкой).Дети, посмотрите, что это у меня (шарики),будем собирать их в корзинки по цвету, посмотрите на корзинке какой шарик, такой будем собирать. То есть, красный круг, значит красные шарики ,желтый круг-желтые.

Зайка: Молодцы ,дети, вы прекрасно и дружно, а главное быстро ,справились с заданием.

Следующая станция «Музыкальная»

Поем песенку «Очень любим мамочку»

Вед. Молодцы хорошая песенка для мамы.

Закружили карусели дальше, Станция» Игровая с мамами»

Подвижная игра «Ровным кругом» Все вместе дети, родители, зайка.(повторяем движения под текст игры, показывают движения родители).

Зайка: дети, я вам приготовила сюрприз(Раздает шарики).

Вед:А теперь на память о нашем празднике ,посвященному Дню семьи, мы посадим на участке- Цветы» Петунию». Будем за ней наблюдать, ухаживать поливать и любоваться!

Вед: вот и праздник подошел к концу. Спасибо, что вы такие дружные-мы с вами дружная семья! Любите свою семью, заботьтесь о членах своей семьи и будьте счастливы!

Психологический комфорт в школе, борьба с буллингом

Психологический комфорт в школе, борьба с буллингом, сплочение детей.

Понятие травли и кибертравли Травля, или буллинг (от английского bullying – запугивание) – это коллективное причинение вреда: когда группа постоянно и намеренно обижает одного человека или нескольких людей. Если кого-то постоянно дразнят, оскорбляют, игнорируют, толкают, пинают, забирают или портят личные вещи, бьют, угрожают, устраивают бойкот: всё это называется травлей. Кибертравля, или кибербуллинг – это травля с использованием цифровых технологий. Кибербуллинг может происходить в социальных сетях, мессенджерах, на игровых платформах и в мобильных телефонах. Важно отличать травлю от конфликта, игры, непопулярности.

Признаки травли:

- это всегда причинение вреда;
- систематические, регулярные, повторяющиеся действия;
- неравенство сил жертвы и агрессоров;
- намеренное желание обидеть.

В игре весело всем участникам, при травле – только агрессорам. В конфликте или ссоре обычно участвуют двое. Ссора быстро заканчивается, а травля может длиться неделями и месяцами. В конфликте обе стороны ответственны за происходящее, а при травле жертва не выбирала такую участь.

Виды буллинга Существует множество классификаций и типологий. Мы предлагаем одну из них:

Психологический

Унижения, оскорбления, угрозы, бойкот и игнорирование, отказ садиться или стоять

рядом. Применение манипуляций: «Если пожалуешься, я тебя поймаю и изобью»

Физический

Регулярные драки, толкание, пихание, пинки, подножки, подзатыльники, удары. Сопровождается психологическим буллингом.

Экономический

Регулярная порча одежды, личных вещей, телефона. Требование денег, принуждение воровать. Это когда прячут учебники или другие вещи, перебрасываются ими.

Кибербуллинг

Высмеивание, угрозы в социальных сетях и мессенджерах. Это когда создают чат и не приглашают туда жертву, распространяя при этом слухи, оскорбительные картинки, видео.

Детям и подросткам

Как понять, что тебя травят? С тобой демонстративно не общаются, игнорируют твои слова, просьбы, вопросы. Это происходит постоянно, твои попытки прояснить ситуацию безуспешны.

О тебе постоянно распускают сплетни. При этом ты точно не делал того, в чем тебя обвиняют.

Тебя постоянно прилюдно обзывают, оскорбляют, придираются. Явных причин для ссор и конфликтов нет.

В соц.сетях у тебя часто появляются грубые, негативные комментарии, множество дизлайков. В соц.сетях или мессенджерах распространяют фото, видео, высмеивающие тебя. А тебе при этом совсем не весело.

Тебе угрожают, тебя толкают, пихают, или даже бьют. Это происходит периодически.

У тебя без спроса берут вещи, нарочно портят и ломают, забирают себе. Любые твои просьбы прекратить это вызывают лишь веселье у обидчика(ов).

Ты начинаешь бояться встречи с теми, кто тебя обижает, пытаешься избегать мест, где можешь с ними встретиться.

Всё это может происходить в присутствии других ребят, которые либо молча наблюдают, либо поддерживают происходящее.

Что делать в случае травли?

Важно понимать, что с буллингом практически невозможно справиться в одиночку. Поэтому самый главный совет: Не молчи!

1. Обязательно расскажи о случае травли взрослым, которым доверяешь. В том числе, если травят не тебя, а кого-то другого. Не скрывай подробностей.

2. Постарайся вступить в переговоры с обидчиками, узнай, почему они придираются именно к тебе. 3. Сохраняй самообладание и спокойствие. Твои бурные эмоциональные реакции только раззадорят обидчиков.

4. Если тебе угрожают собираются отнять вещи, ударить – кричи и зови на помощь, постарайся убежать туда, где есть взрослые. Это – не игры, это самое настоящее насилие.

5. Позвони по телефону доверия или обратись в кризисный центр.

Как не оказаться в ситуации травли?

- От травли не застрахован никто. Помни, что травля – это проблема группы, а не того, кого травят. И всё-таки мы можем дать ряд советов.*

- Старайся не ввязываться в конфликты из-за пустяков. А если это невозможно, веди цивилизованные переговоры – обсудите ситуацию с ребятами, постарайтесь прийти к компромиссу (это когда все стороны конфликта идут на уступки,*

внимательно выслушивают, принимают позицию другого человека).

- Если тебе предложат стать участником травли (вместе оскорблять, дразнить, издеваться над кем-то) ни в коем случае не соглашайся! Тем более, однажды в такой ситуации можешь оказаться ты или близкий тебе человек.

- Старайся не обижать других, не грубить, поступать так, как тебе кажется, поступают хорошие, добрые люди.

- Старайся постоянно укреплять самооценку и вести себя уверенно. Ищи свои сильные стороны и развивай их. Это сделает тебя психологически сильнее.

- Обзаводись друзьями и приятелями. Чем больше у тебя хороших знакомых, чем дружнее ваш класс или секция, тем меньше вероятность, что в такой компании возникнет травля.

Родителям

Травля – это не «школа жизни» и не «просто ссора».

Если ваш ребенок постоянно приходит из школы или секции в подавленном настроении, с синяками или ссадинами, если у него пропадают вещи или деньги, пропадает аппетит, ребенок не хочет идти с вами на контакт и рассказывать о том, что происходит, возможно, ваш ребёнок стал жертвой травли. И вы должны помочь справиться с этой ситуацией.

Жертвой буллинга может стать абсолютно любой человек.

Буллинг – это «болезнь» группы, а не жертвы. Тем не менее, часто в качестве жертвы избирают тех, кто по какому-то параметру не похож на остальных – внешностью, характером, успеваемостью, материальным положением и т.д. Не обвиняйте ребёнка в том, что он пришёл «ябедничать», жаловаться – внимательно выслушайте и вместе продумайте план действий.

Л.А. Украинец

Особенности подготовки к ГИА в сельской школе. Из опыта работы

Одна из особенностей сельской школы состоит в том, что школа представляет собой важную часть сельского социума и не может развиваться без него. То, что произошло сегодня в школе, к вечеру уже знает всё село. В сельской школе гораздо меньше учеников, чем в городской, что даёт учителям прекрасную возможность организовать личностно-ориентированный учебный процесс, как говорится, дойти до каждого ученика. В своей школе мы каждого знаем и каждого любим. Основная наша задача - дать детям прочные знания по всем предметам, подготовить к успешной сдаче государственной итоговой аттестации.

Готовность к чему-либо понимается как комплекс приобретенных знаний, навыков и умений, позволяющих успешно выполнять определенную деятельность. Можно представить весь процесс обучения в виде дома, в строительстве которого принимают участие все члены семьи. А если речь идет о готовности к государственной итоговой аттестации, то в этом процессе принимают участие все члены нашего педагогического коллектива, а не только администрация школы, классные руководители и учителя-предметники выпускных классов, которые готовят учеников к итоговой аттестации. Несмотря на то, что в каждой школе с течением времени выработана своя система подготовки к ГИА, в этом вопросе есть и много общего.

В готовности учащихся к сдаче экзамена в форме и по материалам ЕГЭ и ОГЭ выделяют следующие составляющие:

- **информационная готовность** (владение информацией о подготовке и проведении итоговой аттестации в полном объеме);
- **предметная готовность** (готовность по определенному предмету, умение решать тестовые задания различного уровня сложности);

- **психологическая готовность** (состояние готовности или внутренняя настроенность на определенное поведение, ориентированность на целесообразные действия).

Ориентируясь на данные компоненты, к актуальным вопросам подготовки к итоговой аттестации относятся:

- Организация информационно-разъяснительной работы по подготовке учащихся к ЕГЭ и ОГЭ.

- Мониторинг качества обученности.

- Психологическая подготовка к ГИА.

Информационно-разъяснительная работа ориентирована на всех участников образовательного процесса: учителей, обучающихся, родителей.

1. Содержание информационно-разъяснительной работы с педагогическим коллективом

Организация ИРР с коллективом начинается с анализа итоговой аттестации за прошлый учебный год, что нами было сделано 31 августа 2019 года на первом заседании педагогического совета в нынешнем учебном году. В прошлом учебном году у нас были неплохие результаты ЕГЭ.

Из 7 предметов, сдаваемых нашими выпускниками на ЕГЭ, по пяти (профильная математика, обществознание, история, литература и химия) средний балл был выше средне-областного, из шести выпускников трое, т.е 50% получили по русскому языку выше 80 баллов.

В 9 классе результаты были скромнее, по математике мы имели одну двойку, которую пересдали в дополнительные сроки. В течение учебного года проводятся инструктивно-методические совещания, совещания при директоре, заседания методического Совета, ШМО, на которых рассматриваются вопросы подготовки к ГИА и содержание нормативно-правовых документов по данному вопросу. При проведении школьных пробников каждый учитель побывал в роли организатора в аудитории, в роли проверяющего работы. Учителя школы регулярно

посещают районные семинары, являются слушателями различных вебинаров, занимаются самообразованием по вопросам готовности к государственной итоговой аттестации. Большие возможности для этого представляет сайт регионального Института развития образования, сайты «Решу ОГЭ», «Решу ЕГЭ» и другие.

2.Содержание информационно-разъяснительной работы с учащимися.

1) организация информационной работы в форме инструктажа учащихся:

- расписание экзаменов;
- правила поведения на экзамене;
- правила заполнения бланков;
- правила и порядок подачи апелляций.

2) информационные стенды для учащихся: на первом этаже для 9 класса и на втором – для 11 класса оформлены в соответствии с требованиями: нормативные документы, правила заполнения бланков, ресурсы Интернет по вопросам ЕГЭ и ОГЭ, расписание экзаменов, правила поведения на экзаменах и другая необходимая информация представлена в полном объеме.

информационные стенды в классах для выпускников, на которых каждый учитель – предметник представляет нужную информацию.

3) школьный сайт, на котором размещена вся необходимая информация по вопросам подготовки и проведения ГИА. Сайтом могут воспользоваться все участники образовательных отношений. Ответственный за школьный сайт регулярно размещает и обновляет тематическую информацию.

3. Содержание информационно-профилактической работы с родителями учащихся.

1) родительские собрания:

- информирование родителей о процедуре ЕГЭ и ОГЭ, об особенностях подготовки к сдаче экзаменов. Информирование о ресурсах Интернет;

- Информирование о пункте проведения экзамена, вопросы проведения пробного и основного ОГЭ и ЕГЭ.

Вопросы дальнейшего обучения выпускников 9, 11 классов.

- на сегодняшний день проведено 4 классных родительских собрания в 9, 11 классах по вопросам подготовки и проведения ГИА.

2) индивидуальное консультирование родителей чаще бывает связано с вопросами ответственного отношения к подготовке к экзаменам, выполнения домашнего задания по предметам, посещения дополнительных занятий и консультаций по подготовке к ГИА (члены администрации, классные руководители, педагог-психолог).

3) к профилактической работе можно отнести и приглашение на Совет профилактики. Данная форма работы используется в случае неисполнения родителями своих обязанностей по обучению или воспитанию детей, а так же, если учащиеся нарушают Порядок подготовки к ГИА. Кому-то эта форма работы может показаться недостаточно эффективной, но для нас это одна из возможных форм деятельности по пресечению родительского безразличия к обучению и подготовке учащихся к ГИА. А так же по принципу «капля камень точит» возможность добиться определенного результата в профилактической работе.

Мониторинг предметной готовности (качество обученности)

Особое внимание в процессе деятельности школы по подготовке учащихся к ГИА занимает мониторинг качества обученности по экзаменационным предметам. Система мероприятий по повышению качества подготовки учащихся к итоговой аттестации в форме ЕГЭ и ОГЭ включает следующие направления деятельности:

1. *внутришкольный контроль по вопросам качества обучения и повышения уровня обученности в вопросах подготовки к ГИА;*

2. *проведение классно-обобщающего контроля выпускных классов;*

3. *проведение стартовых административных работ по русскому языку и математике (сентябрь);*

4. *индивидуальная работа со слабоуспевающими учащимися;*

5. *использование Интернет-ресурсов для подготовки к ГИА.*

6. *проведение административных контрольных работ в форме и по материалам ОГЭ и ЕГЭ по экзаменационным предметам (по школьному графику).* Мы практикуем проведение пробников по русскому языку и математике в первом и втором полугодии, и проведение пробников по предметам по выбору во втором полугодии. Пробные экзамены проводятся по субботам, что очень удобно, так как не нарушается учебный процесс.

На сегодняшний день и в 9 и в 11 классах уже проведены пробные работы по математике и русскому языку. Кроме этого, мониторинг качества обученности включает в себя следующие параметры: контроль текущих оценок по предметам, которые учащиеся будут сдавать в форме ЕГЭ и ОГЭ, оценок по контрольным работам, оценок по самостоятельным работам, результаты пробного диагностического тестирования по предметам в форме и по материалам ЕГЭ и ОГЭ.

Вопросы внутришкольного контроля по вопросам качества обучения и повышения уровня обученности в вопросах подготовки к ОГЭ и ЕГЭ запланированы, исходя из анализа результатов ГИА 2019 года. А анализ этот привел нас к одной главной мысли: «слабых» готовить на 3 балла или на преодоление порога успешности, «сильных» - на максимально высокий балл при сдаче ГИА.

Классные руководители выпускных классов еженедельно проводят мониторинг посещения дополнительных занятий, поскольку несут за это персональную ответственность. Конечно,

не посещающих дополнительные занятия учащихся сейчас намного меньше, чем было в 1 четверти, но они есть, и чаще всего это одни и те же ученики по всем предметам, так называемая группа риска. Таких учеников у нас много. В нынешнем учебном году из 8 выпускников 9 класса - 3 в данной группе, из 9 выпускников 11 класса – 2.

Комплексный подход к деятельности по подготовке учащихся к итоговой аттестации способствует повышению эффективности и качества результатов экзамена и предполагает целенаправленное сотрудничество администрации, учителей-предметников и педагога-психолога, которого мы ввели в штатное расписание с этого года. Мы стараемся включать в эту группу и родителей выпускников, но не все они горят желанием нас слышать, принимать результативное и качественное участие в процессе подготовки к ГИА и оказывать школе нужное содействие в данном вопросе. В этом существенное отличие сельской школы от городской. Если в городской школе в 10 класс идут, в основном, дети, которые нацелены на получение высшего образования, которые, в основном, уже определились с выбором профессии, то в сельской школе таких детей единицы, в основном родители рассуждают таким образом, что он ещё маленький, куда же я его отправлю, пусть подрастёт, поумнеет. Когда начинаешь говорить о том, что у ребёнка слабый запас знаний, он не сдаст ЕГЭ, то слышишь в ответ «Все сдают и он сдаст. Не сдаст с первого раза, сдаст со второго». И если городские дети занимаются с репетиторами, то мы своих насильно заставляем ходить на неаудиторные занятия, на индивидуальные консультации. Обращаться к родителям нет смысла, для большинства родителей, главное, чтобы ребёнок помогал дома по хозяйству. А учёба для них – это дело второе. Мы пробуем новые формы работы. С целью повышения качества подготовки к ГИА мы ввели платные занятия, надеясь на то, что когда родители заплатят деньги, то будут спрашивать с детей, почему они не посещают занятия. Но

толку не очень много. Если учащиеся 9 класса, практически, все записались и посещают платные занятия, то из 9 выпускников 11 класса записались и посещают занятия только двое.

Классные руководители для каждого выпускника составили лист посещений дополнительных занятий по подготовке к ГИА, где расписаны по дням все занятия. Все родители под роспись ознакомлены с данными листами. По каждому предмету у учащихся есть так называемые технологические карты, которые вклеены в тетради. В картах отражены расписание ГИА, источники для теоретической информации, ссылки для самостоятельной работы, графа об отметке о прохождении темы. Данная карта позволяет ученику видеть перспективу подготовки к ГИА, планировать и контролировать свою самостоятельную работу, прогнозировать свою итоговую отметку и работать на неё.

И заканчивая своё выступление, я хочу сказать, что какие бы мы не создавали условия в школе, какие бы не были наши учителя, несомненно, для получения хороших и отличных результатов очень значим сам контингент учащихся. В 2018 году у нас было всего 5 выпускников 11 класса. Все пять были мотивированы на продолжение обучения в ВУЗах, практически с начала года они знали, куда пойдут учиться. Их не нужно было заставлять что-то делать. Они сами не давали учителям покоя. Решали дома, подходили, если что-то не получалось. В итоге все они с отличными результатами сдали ЕГЭ, все 5 получили медали, все 5 поступили на бюджетные места, причём в престижные ВУЗы. Но до этого, в 9 классе их было 13. И остались только те, кому действительно нужно было учиться дальше. В идеале, должно быть так. Но так бывает, к сожалению, не всегда. Поэтому, нам есть над чем работать.

В.С. Павлюкова

Теоретические основы формирования оценочной деятельности у младших школьников при изучении предмета «Окружающий мир».

В современных условиях отечественного образования инициатором своей учебной деятельности, активным субъектом образовательного процесса, самостоятельно или во взаимодействии с другими субъектами процесса обучения расширяющим границы своего знания, умения и способностей, присваивающим новый социальный опыт и стремящимся к саморазвитию и самосовершенствованию является сам ученик.

Способность учащегося эффективно действовать не только в учебной, но в других сферах деятельности при решении актуальных жизненных задач обеспечивается формированием и дальнейшим развитием метапредметных умений (универсальных учебных действий), которые закладываются в начальный период обучения ребенка в школе.

Умение младших школьников оценивать свои действия и результаты своего продвижения вперед выступает в качестве пускового механизма формирования их метапредметных умений благодаря тому, что рождает у обучающихся новый учебно-познавательный мотив, побуждающий их к самостоятельному добыванию и усвоению новых знаний и умений; к сознательному и активному присвоению нового социального опыта; к полноценной самореализации и эффективному осуществлению различного рода деятельности; к саморазвитию и самосовершенствованию.

Представляем разработанную нами методику поэтапного формирования метапредметных умений младших школьников в оценочной деятельности [1].

При определении этапов данной методики учитывалось следующее.

1. Очердность формируемых учебных действий.

Так, из четырех основных блоков метапредметных умений (универсальных учебных действий) нами выделены две группы:

а) учебные действия, которые являются приоритетными, формируемыми на начальном этапе обучения, без них практически невозможно освоение всех остальных общих способов действий;

б) УУД, являющиеся относительно независимыми, формирование которых может осуществляться на различных этапах обучения.

К первой группе отнесены регулятивные универсальные учебные действия, ко второй – познавательные и коммуникативные УУД.

2. Последовательность включения общих способов действий, отражающая соответствующий этап их формирования.

3. Цикличность, предполагающая закономерность формирования метапредметных умений в рамках годичного цикла, этапами которого являются учебные четверти. При этом сам учебный год выступает основным элементом цикла, внутри которого на определенном уровне формируются метапредметные умения.

4. Невозможность одновременного формирования всех метапредметных умений.

Важно отметить, что формирование метапредметных умений, обеспечивающих решение задач общекультурного, ценностно-личностного, познавательного развития учащихся необходимо осуществлять в рамках целостного образовательного процесса в контексте усвоения разных предметных дисциплин, в метапредметной деятельности, при организации форм учебного сотрудничества и решении важных задач жизнедеятельности учащихся.

Изложенное определило последовательность и содержание разработанной нами методики. Для каждого этапа определены учебное содержание, критерии и показатели сформированности метапредметных умений и оценочной деятельности учащихся.

Основными этапами формирования метапредметных умений младших школьников в оценочной деятельности становятся следующие.

1. Ориентировочный этап – (1 класс) направлен на создание теоретической базы для формирования метапредметных умений младших школьников (учащиеся на специально подобранном материале осваивают деятельность оценивания).

В ходе обучения вводятся модели оценочных действий, формируются приоритетные регулятивные учебные действия, в основе которых находится одно из возрастных новообразований младшего школьника – произвольность (как сознательная, преднамеренная, опосредованная регуляция действия в соответствии с изменяющимися условиями).

На последующих этапах обучения в начальной школе работа по формированию регулятивных учебных действий учащихся продолжается. Данный компонент обобщенных способов учебных действий совершенствуется, включается в состав других учебных действий и отрабатывается в их составе [14].

2. Формирующий этап совпадает с переходом учащихся во 2-й класс и по своей продолжительности охватывает основную ступень обучения в начальной школе (2–4-й классы). Большое внимание на данном этапе уделяется включению школьников в оценочную деятельность через осуществление ими самооценки учебных достижений. Подчеркнем, что действиями самооценки учащиеся овладевали постепенно, сначала учитель и ученик определяли оценку сообща, затем ученик – самостоятельно.

Младшие школьники овладевают умениями определять и воспринимать предмет оценки; устанавливать критерии оценки; сопоставлять предмет оценки с критериями оценки; каждой качественной оценке своей работы ставить в соответствии отметку по балльной шкале. Учащиеся также овладевают соответствующими эмоционально-оценочными суждениями («очень хорошо», «прекрасно», «великолепно» и т.д.); учатся

дифференцировать уровень успешности изучения учебного материала.

Овладению данными умениями сопутствует не менее важный процесс «научения» думать, размышлять, принимать либо отвергать то или иное суждение, самостоятельно реагировать на внешние оценки, высказывая и отстаивая свои суждения; адаптации к неудаче или успеху, критическому отношению к своей деятельности и оценкам других людей.

Все это, в свою очередь, способствует формированию коммуникативных свойств личности школьников, к которым относятся действенное общение; риторические умения (построение фраз, умение убеждать и т.п.); умение вести диалог, ставить вопросы; умение слушать и слышать, вести спор, приводить аргументы; умение вставать на точку зрения другого; умение работать в команде для достижения общей цели.

Таким образом, работа по совершенствованию действий самооценки в оценочной деятельности предполагает усиление коммуникативного компонента обобщенных способов действий, которые отрабатываются посредством оценочного диалога между субъектами оценочного взаимодействия, направленного на поиск результата учебной деятельности школьников.

Отметим также существенное влияние аргументативно-оценочных действий на формирование познавательных учебных действий. Отсюда следует, что на данном этапе пристальное внимание также уделяется формированию и отработыванию в деятельности оценивания познавательных и коммуникативных УУД младших школьников [12].

3. Рефлексивный (заключительный) этап по своей продолжительности занимает второе полугодие 4-го года обучения в начальной школе. Особую значимость на данном этапе приобретает работа по формированию рефлексивных умений сопоставления прогнозируемых и реально полученных

результатов, а также анализ причин успехов и неудач в учебной деятельности и поиск путей преодоления трудностей.

Как известно, возникновение и развитие рефлексии является базовым возрастным новообразованием личности младшего школьника, движущей силой формирования УУД и основой оценочной деятельности. Данный этап был посвящен совершенствованию первично приобретенных УУД и применению усвоенных общеучебных действий в учебной деятельности и в различных реальных ситуациях для решения жизненных проблем. Этому существенно способствует систематическое использование на уроках заданий и упражнений, тесно связанных с жизненной практикой и реальными проблемами ученика.

Применение усвоенных обобщенных способов действий в учебной деятельности прослеживается учителем посредством создания сложных ситуаций реальной жизни.

Поскольку все учебные предметы начальной школы имеют потенциальные предпосылки для формирования обобщенных способов действий, то данная методика может применяться в преподавании разных дисциплин. Ее потенциал реализуется в использовании соответствующего содержательно-методического материала, специфика которого предполагает активное взаимодействие учеников и учителя: сотрудничество, обмен информацией, обсуждение разных точек зрения и т.д.

Содержательно-методическое наполнение формируется из дидактических заданий, ориентированных на развитие оценочных умений; специальных упражнений и заданий, дифференцированных по уровням успешности и ориентированных на самопроверку и самооценку; заданий и упражнений, находящихся в тесной связи с непосредственной практикой и реальными жизненными проблемами учащегося.

Заметим, что содержательно-методическое наполнение процесса формирования универсальных учебных действий в оценочной деятельности является для младшего школьника не только

средством тренировочной практической работы, требующей применения имеющихся знаний, отработки конкретного вида учебного действия, но и объектом познания.

Согласно разработанной нами методике, значительная роль в процессе формирования метапредметных умений младших школьников в оценочной деятельности отводится родителям.

Поэтому мы организовали также систему работы с родителями учащихся, включающую индивидуальные консультации, проверку тетрадей школьников и т.д. Приобщение родителей к процессу оценивания способствовало их погружению в учебный процесс, помогало увидеть реальные трудности и успехи детей, представленные не в форме готовой отметки учителя, а в виде результатов учебного труда, оценить которые предстоит совместно с ребенком.. Такая работа сближала родителей с детьми, повышала уверенность ребенка в собственных силах и значимость результатов его труда [11].

Об эффективности методики поэтапного формирования метапредметных умений младших школьников в оценочной деятельности свидетельствуют полученные результаты.

Так, в классах, где была апробирована данная методика, существенно повысилась комфортность обучения: у учащихся сформировалось ясное понимание смысла их пребывания в школе; возросла мотивация к обучению и познанию; повысилась работоспособность и организованность; возросла способность к самостоятельному получению новых знаний и овладению новыми умениями; усилилась ответственность за процесс и результат непрерывного самообразования; сформировалась мотивация саморазвития, самосовершенствования, достижения.

Учащиеся быстрее и легче адаптируются к жизненным условиям, умеют находить решения в нестандартных ситуациях. Наблюдается повышение уровня развития мыслительных операций. Школьники более осознанно воспринимают отметку. Отмечается динамика сформированности самооценки и снижение

уровня тревожности. Возросли показатели сформированности метапредметных умений младших школьников.

И.Е. Колбина

Методическая разработка «Пальчиковые игры, как основа развития речи у детей раннего возраста»

Аннотация

В последние годы отмечается тенденция на увеличение количества детей, имеющих проблемы в речевом развитии, которые посещают детские сады. Возраст от рождения до трех лет считается уникальным, стратегически важным для всего последующего развития человека. Именно в этом возрасте педагоги и родители должны создать необходимые условия для развития у детей мелкой моторики рук. Развитие мелкой моторики - главный фактор, способствующий развитию речи.

Именно с помощью тактильно – двигательного восприятия складываются первые впечатления об окружающем мире, мире предметов, их расположении в пространстве. Развитие мелкой моторики в дошкольном возрасте – это основная задача развивающей работы с детьми, и в этом помогают пальчиковые игры. Они очень эмоциональны, увлекательны и способствуют развитию речи и творческой активности. Детям дошкольного возраста очень нравится разучивать пальчиковые игры. Развитие моторики пальцев как бы подготавливает почву для последующего формирования речи. Данная работа оказывает благотворное влияние не только на становление речи и её функций, но и на психическое развитие ребёнка в целом.

Цель: формирование устной речи, навыков речевого общения посредством пальчиковых игр.

Задачи: - развивать у детей основы речевой активности с помощью речевых игр и упражнений;

- создавать условия для проведения пальчиковых игр и упражнений учитывая возрастные и индивидуальные особенности детей;

- воспитывать интерес к развитию речи детей с помощью пальчиковых игр.

Игры с пальчиками развивают мозг ребенка, стимулируют развитие речи, творческие способности, фантазию. Простые движения помогают убрать напряжение не только с самих рук, но и расслабить мышцы всего тела. Они способны улучшить произношение многих звуков. В общем, чем лучше работают пальцы и вся кисть, тем лучше ребенок говорит. Руки имеют самое большое «представительство» в коре головного мозга, поэтому именно развитию кисти принадлежит важная роль в формировании головного мозга и становлении речи. И именно поэтому словесная речь ребенка начинается, когда движения его пальчиков достигают достаточной точности. Руки как бы подготавливают почву для последующего развития речи. Кроме того, целью занятий по развитию ловкости и точности пальцев рук является развитие взаимосвязи между полушариями головного мозга и синхронизация их работы.

Использование пальчиковых игр в период адаптации детей раннего возраста к условиям дошкольного учреждения:

- пальчиковые игры позволяют наладить доверительные отношения между взрослым и ребенком;

- помогают детям преодолеть стрессовые ситуации, связанные с протеканием процесса адаптации;

- пальчиковые игры дарят малышам минуты радости, вызывают у них положительное отношение к детскому саду.

Пальчиковые игры имеют следующие характеристики:

- универсальность - можно играть в любом месте в любое время;

- кратковременность - обычно не более 2-5 минут;

- активный, но безопасный телесный контакт в групповых играх;

- невербальное общение в играх - «молчанках», использование языка жестов;

- наличие множества вариантов одной и той же игры с изменяющимися правилами: постепенное усложнение как двигательных, так и мыслительных задач.

Что происходит, когда ребёнок занимается пальчиковой гимнастикой?

Во-первых, выполнение упражнений и ритмических движений пальцами индуктивно приводят к возбуждению речевых центров головного мозга и резкому усилению согласованной деятельности речевых зон, что в конечном итоге, стимулирует развитие речи.

Во-вторых, игры с пальцами создают благоприятный эмоциональный фон, развивают умение подражать взрослому, учат вслушиваться и понимать смысл речи, повышают речевую активность ребёнка.

В-третьих, ребёнок учится концентрировать своё внимание и правильно его распределять.

В-четвёртых, если ребёнок будет выполнять упражнения, сопровождая их короткими стихотворными строчками, то его речь станет более чёткой, ритмичной, яркой.

В-пятых, развивается память ребёнка, так как он учится запоминать определенные положения рук и последовательность движений.

В-шестых, у ребёнка развивается воображение и фантазия.

В-седьмых, в результате освоения упражнений кисти рук и пальцы приобретут силу, хорошую подвижность и гибкость, а это в дальнейшем облегчит овладение навыком письма.

Пальчиковые игры как методическое средство хороши тем, что не требуют особой подготовки, их можно быстро организовать и провести без использования игрушек, атрибутов; они непродолжительны во времени. Их использование играет большую роль для развития речи детей, подготавливает ребенка к рисованию и письму, так как кисти руки приобретают хорошую

подвижность, гибкость, исчезает скованность движений. Простые движения рук помогают убрать напряжение не только с самих рук, но и с губ, снимают умственную усталость. Они способны улучшить произношение многих звуков, а значит развивать в целом речь ребенка.

Включение пальчиковых игр и упражнений в любой урок или занятие вызывают у детей оживление, эмоциональный подъем и оказывают неспецифическое тонизирующее действие на функциональное состояние мозга.

Пальчиковые игры помогают овладеть практическими навыками, облегчают развитие умения пользования карандашом, кистью, ножницами.

В пальчиковых играх дети легко улавливают музыкальность, напевность, ритмичность, лаконичность языка. При этом эмоциональная отзывчивость ребёнка на художественный образ находится в тесной связи с ритмическими движениями под стихотворный текст.

Таким образом, рука связана с личностью человека и в определённой степени характеризует его психическое состояние; человек пользуется многосторонними и тонкими двигательными возможностями руки. Выражая свои порывы и чувства, мысли и настроения, воплощая их в жесты. Чтобы достичь высокого уровня развития мелкой моторики у детей, а, следовательно, и речи в качестве методического средства могут быть использованы пальчиковые игры.

И.И. Гаврипова

Консультация для педагогов "Творческое сотрудничество с детьми на основе театрализованной деятельности"

Театрализация – самая популярная и увлекательная деятельность, без неё не мыслит свою работу ни один воспитатель

или музыкальный руководитель. Нет такого детского сада или школы, где бы педагоги ни использовали в своей работе театрализованную деятельность. Театральная игра является универсальным средством воспитания и обучения.

Особенность театральной игры: эта деятельность интересна всем – и детям, и взрослым. В ней как бы «нет возраста», а есть общая цель, которая реализуется как в результате – спектакле, так и в самом процессе подготовки к нему, в непредсказуемых, спонтанных импровизациях и экспромтах.

К сожалению не все воспитатели готовы к импровизации, и зачастую они, вызубрив сценарий, они не могут отступить от него в случае непредвиденного поворота событий на представлении. Занятия театрализованной деятельностью – это путь игровой, т.е. спонтанный, свободный, требующий способностей к экспромту, импровизации. Поэтому, тем, кто не может работать без конспектов, театрализованной деятельностью заниматься практически бесполезно.

Работу по театрализованной деятельности мы начинаем с младшей группы и продолжаем до окончания начальной школы. Сама форма организации предполагает обыгрывание какой-либо темы, интересной и понятной для всех её участников. В процессе театрализованных игр развивается способность к невербальному и вербальному общению, что так важно для дошкольников. На основе данной деятельности появляется возможность устанавливать контакты с различными специалистами (психологом, логопедом, физруком, воспитателями) и родителями.

Театрализованная деятельность служит мощным инструментом открытия и шлифовки многих человеческих способностей, и в первую очередь способности познавать себя, окружающий мир, развития навыков взаимодействия с другими людьми, умения делать выбор, а также коррекции некоторых негативных состояний и проявлений.

В театральной игре все её участники, не смотря на возраст, равны. Каждый проявляет свою инициативу, свои желания и представления. Но от каждого и требуется умение согласовывать свои действия с действиями других участников, с определёнными правилами.

В процессе творческого взаимодействия с ребёнком мы прежде всего озабочены процессом воспитания, а не обучения. Воспитание детей включает и воспитание их родителей, а это требует от нас большого терпения, особого такта и знаний.

Театрализованная игра не всегда даёт детям положительные эмоции, удовлетворение желаний. Иногда случаются и неудачи. Но мы ребят настраиваем на то, что неудачи случаются даже со знаменитыми артистами и в этом нет ничего страшного. Я считаю, что такие ситуации прекрасно закаляют характер ребёнка, учат переживать свой проигрыш, воспитывают способность уступать другому. А это так важно в нашей жизни!

Таким образом, совместная театрализованная деятельность направлена на развитие у его участников ощущений (сенсорики), чувств и эмоций, мышления, воображения, фантазии, внимания, памяти, воли, а также многих умений и навыков (речевых, коммуникативных, организаторских, оформительских, двигательных и т.д.). Поэтому на основе театрализованной деятельности можно реализовывать практически все задачи воспитания, развития и обучения.

Принципы организации

Существуют различные способы организации деятельности детей в разновозрастной группе: подгрупповая работа, включение детей разного возраста в единые проекты. В таком проекте для каждого найдётся интересная и посильная роль или задание. В данной работе реализуется деятельностный подход:

- мотивация к игре;
- определение темы и цели игры;
- выбор игровых средств, распределение ролей;

- апробирование различных вариантов;
- достижение игровой цели и осознание результатов игры.

Данный метод является одним из ключевых в концепции развивающего обучения (А.А.Леонтьев). Этот метод предполагает не передачу детям готовых знаний в объяснительно-иллюстративной форме, а создание таких условий, при которых дети с помощью педагога сами находят способ решения проблемы

Дидактические принципы

1. Принцип психологической комфортности. Это, прежде всего, создание условий, в которых дети чувствуют себя «как дома», снятие стрессообразующих факторов, ориентация детей на успех и ощущение радости, получение удовольствия от самой деятельности.

2. Принцип творчества. Данный принцип предполагает максимальную ориентацию на творческое начало, приобретение детьми собственного опыта творческой деятельности.

3. Принцип целостного представления о мире. Данный принцип связан с принципом научности. Здесь речь идёт не просто о формировании научной картины мира, но и о личностном отношении ребёнка к полученным знаниям, а так же об умении применять их в своей практической деятельности. Конфуций писал: «суть знания в том, чтобы, имея его, использовать его».

4. Принцип вариативности. Данный принцип предполагает развития у детей вариативного мышления, т.е. понимания возможности различных вариантов решения задачи. Этот принцип развивает не только творческое, изобретательское мышление у детей и педагогов, но и тренирует способность спокойно, философски относиться к тупиковым ситуациям, умение искать выход из трудного положения, понимать, что безвыходных ситуаций не бывает. Кроме того, этот принцип даёт свободу творчества и самому педагогу, помогает находить множество различных вариантов реализации требуемого содержания в работе.

5. Принцип минимакса. Данный принцип позволяет учесть индивидуальные особенности детей и обеспечить им продвижение вперёд своим темпом. Так один ребёнок ограничится минимумом, а другой возьмёт всё и пойдёт дальше. Все остальные разместятся в промежутке между этими двумя уровнями в соответствии со своими способностями, возможностями и познавательными мотивами, т.е. дети сами выберут свой уровень по своему возможному максимуму. Этот принцип особенно важен при организации взаимодействия с детьми разного возраста.

Перечисленные выше дидактические принципы должны использоваться не эпизодически, а постоянно и в системе. Системный подход требует иного уровня осмысления и реализации этих принципов, требует предельной концентрации, необходимой для практической адаптации новых дидактических идей.

Каким образом выстраивается работа в группе с детьми разного возраста (или разным уровнем развития)? Вокруг игрового сюжета педагог выстраивает содержание различных видов деятельности, организует совместное творчество с детьми, предлагая доступные задания в соответствии с возможностями каждого ребёнка. Например, в сочинении сюжетов активное участие принимают, как правило, старшие дети, а малыши постепенно вовлекаются в игру, в которой им предлагаются посильные задания, связанные с движением, исполнением доступных для них ролей (Зайки, кошечки, цыплята и т.д.). кое-что необходимое для спектакля малыши изготавливают на занятиях по ИЗО деятельности.

Как правило, обыгрывание отдельных тем подводит детей к постановке спектакля либо к сочинению истории, которую можно записать или нарисовать. Театрализованные игры развиваются как на одном занятии или двух.

Диагностика

Эффективность театрализованной деятельности по отношению к развитию детей волнует всех педагогов. Но определить и зафиксировать эту оценку непросто, поскольку диагностика – дело сложное. Поэтому, на мой взгляд, здесь достаточно внимательного, фиксированного наблюдения.

В процессе наблюдения и совместной деятельности с ребёнком необходимо обращать внимание на следующее:

- желание участвовать в игре, активность и инициативность;
- отношение к выбранной или порученной роли;
- развитие нравственно-коммуникативных и волевых качеств личности (общительности, вежливости, чуткости, доброты, умение довести дело или роль до конца);
- эмоциональность и выразительность исполнения (в движении, речи);
- развитие произвольных познавательных процессов: внимания, памяти, восприятия, любознательности;
- умение выразить своё понимание сюжета игры и характера персонажа (в движении, изобразительности, речи);
- способность придумать и рассказать сказку, историю, сочинить танец и т.д. (отметить оригинальность, логичность, законченность сюжета, выразительность речи и пластики).

Пожалуй, самой объективной оценкой будет сравнение начальной характеристики ребёнка и характеристики к концу учебного года или поступления в школу. Причём такие характеристики могут давать и воспитатели, и родители.

Самое главное в этой работе – радость, удовольствие от самого процесса совместной творческой деятельности!

И.В. Храпко

**"Особенности связной речи в старшем дошкольном
возрасте"**

Прежде чем начинать разговор о связной речи необходимо обратиться к определению данного термина. Под связной речью принято понимать изложение развернутого высказывания, которое имеет конкретное содержание. Связное речевое высказывание характеризуется точностью, образностью и грамотностью словесного оформления. Стоит отметить, что связная речь – это в первую очередь мысли, которые расположены в определенной последовательности и связаны между собой. Мысли при этом выражаются и излагаются с помощью использования точных словесных высказываний в виде предложений и соответствуют нормам русского языка.

Связная речь, в свою очередь, бывает монологического и диалогического характера, и каждый вид отличается своей особенностью.

Под диалогом понимается устное высказывание (реплики, вопросы, ответы) между двумя и более лицами. Диалогическая речь в дошкольном возрасте наполнена односложными и неполными ответами, в которых встречается большое количество междометий и широко используется жестикуляция. Но, чтобы овладеть такой «простой» речью, ребенку нужно научиться правильно формулировать и задавать свои вопросы и пожелания, споры и рассуждения. Большую роль в формировании диалоговой речи у дошкольника играет уровень его социализации в группе, ведь во многих случаях диалог носит характер спора, где нужно четко и мотивированно отстаивать свою позицию.

Под монологическим высказыванием подразумевается речь, которую произносит один человек. Монолог – это высшее проявление устной речи, и оно доступно не каждому дошкольнику. Монологическое высказывание характеризуется последовательным и развернутым изложением собственных мыслей. Отдельные повествовательные звенья должны быть четко взаимосвязаны между собой. При монологическом высказывании необходимо формировать произвольное умение сосредотачивать

свои мысли на главном, при этом недопустимо отвлекаться на мелкую детализацию. В свою очередь, монологическое высказывание отличается своей живостью и эмоциональностью.

Развитие связной речи – одна из основных и значимых задач, которая стоит перед педагогами, работающими с детьми дошкольного возраста. В ходе педагогического опыта установлено, что без обучения и развития всех компонентов связной речи, дошкольники крайне редко осваивают данный вид речевой активности, а именно: описание, повествование, рассуждение. С психологической точки зрения этот вид речи отличается сложностью по сравнению с разговорной речью.

Как говорилось выше, связное высказывание – это последовательное, четко структурированное изложение собственных мыслей ребенка, иначе говоря, продолжение мыслительного процесса. В речевом связном высказывании выражены мыслительная и логическая активность детей дошкольного возраста, способность воспринимать и анализировать услышанное. По тому, как ребенок дошкольного возраста способен строить свои высказывания, можно определить на каком уровне развития находится его речь.

Основная задача развития связной речи детей дошкольного возраста – это работа над коммуникативными навыками. Работа над данной задачей осуществляется либо через диалогическую форму речевого высказывания, либо через монологическую.

Какие трудности встречаются при развитии связного речевого высказывания у детей дошкольного возраста? Выделяются общие речевые недостатки:

- ограничение лексического запаса у ребенка, как правило, в пределах обиходно – бытовой тематики и неточное использование слов в контекстной речи;

- присутствие в речи существительных и глаголов, что позволяет построить исключительно высказывания в виде простых предложений;

- искажение падежных окончаний, смешивание разных видовых и временных глагольных форм (аграмматизмы);
- отсутствие навыка словообразования;
- искажение звукопроизносительной стороны речи, нарушение слоговой структуры слов.

К каким речевым показателям в дошкольном возрасте нужно стремиться:

1. Формировать у ребенка дошкольного возраста осмысленное и последовательное речевое высказывание, на ряду, с пониманием сказанного.

2. Развивать лексический запас ребенка и способствовать активным речевым высказываниям, которые содержат в себе не только существительные и глаголы, но и прилагательные, а также антонимы и синонимы.

3. Подчинять речь определенному временному и эмоциональному ритму (отсутствие в высказываниях ребенка длительных пауз и сохранение интонационной выразительности речи).

На данной момент существует множество методической литературы по развитию связной речи у детей дошкольного возраста. Но есть общие моменты, которые объединяют педагогический опыт многих авторов: начальные самостоятельные высказывания дошкольника должны быть небольшим и связаны с реальными жизненными ситуациями. Все речевые высказывания необходимо подкреплять наглядностью (использование иллюстраций и схем) и положительной оценкой со стороны взрослого, что поможет ребенку поднять мотивацию к выполнению поставленных перед ним задач. Все методики строятся на принципе от простого к сложному (материал дается с небольшими усложнениями). В ходе посильного, для дошкольника, усложнения предлагаемого материала они начинают проявлять больше самостоятельности в составлении фраз, а потом предложений.

Но работа по развитию связной речи детей дошкольного возраста будет неполноценной без подкрепления полученных знаний в домашних условиях. И это задача родителей. В семье для ребенка необходимо создание таких условий, чтобы он испытывал потребность, а еще более важно, удовлетворенность от общения с окружающими его близкими. Необходимо, чтобы дошкольник получал от родных не только новые знания, но и учился правильно излагать свои мысли. Для этого родителям нужно следить, чтобы их собственная речь служила правильным речевым образцом в звукопроизносительном, грамматическом и интонационном оформлении. В результате совместного воздействия уровень сформированности связной речи у дошкольника повысится, что будет способствовать дальнейшему освоению образовательных программ не только в дошкольном учреждении, но и школе.

С.Ш. Назмиева

Обобщение опыта работы Конспект занятия по нравственно-патриотическому воспитанию в подготовительной группе «Жизненный путь человека (младенчество)»

Тема: «Жизненный путь человека (младенчество)»

Программное содержание: расширять и углублять представление детей о старинных семейных обычаях.

Закреплять знание старинных русских имен, семейные обычаи,

Былины.

Учить использовать нетрадиционную технику рисования (роспись пером), выполняя элементы: волнистые линии, листик, точки.

Учить составлять рассказы о былинных героях, знаменитых поэтах.

Развивать психические процессы: внимание, память, мышление.
Обогатить словарный запас существительными: оберег, тетка, колыбелька, лапти, чугунок, сундук; определениями: старинный, деревянный, расписной, узорчатый.

Воспитывать уважение, интерес к обычаям старины, к русскому фольклору.

Подготовительная работа:

Беседы по ознакомлению с окружающим «Я и мое имя», «Предметы русской старины», «Русская изба»; расписывание плоскостных и объемных форм из соленого теста пером; ознакомление с техникой рисования пером;

индивидуальная работа с детьми «Мое известное имя»; посещение музея; чтение русских народных сказок, былин, рассматривание иллюстраций, слушание русских народных песен, колыбельных; организация и проведение с детьми русских народных игр.

Материалы и оборудование:

Аудиозаписи с русской народной музыкой.

Массажные коврики; атрибуты зимнего леса; атрибуты русской избы; кукла; уголек, зернышки, монетки, таз с водой, полотенце; русская рубашка; колыбелька; кусочек хлеба, ковшик и соли; заготовки из соленого теста «Оберег»; перышки; ведра с водой; влажные салфетки.

Программное содержание:

(Дети входят в групповую комнату.)

-Дети, а вы любите путешествовать?

-Да.-Я вас приглашаю в путешествие по зимнему лесу.

Пути – дороги бывают разные, а что вы видите в нашем лесу.- Снег, деревья, волшебный камень.

-Дети, что же это за пенёк? А пенёк не простой, на нем что-то написано. Вам интересно узнать, что написано? Я вам прочту, а вы слушайте внимательно.

«Налево пойдешь -далеко не уйдешь.

Прямо пойдешь - много интересного найдешь
Направо пойдешь - в чужую группу попадешь».

-Дети, куда же пойдём?

-Направо.

-А где правая сторона?

(Дети показывают правую сторону).

-Ну, что же, в путь!

(Дети идут по массажному коврику)

«Мы шагаем по сугробам

По сугробам белолобым,

Подними повыше ногу

Покажи другим дорогу!»

(Дети проходят в зону «изба».)

Вот мы и пришли. Дети куда мы попали? Посмотрите, сколько
здесь интересных вещей. Где же мы?

-В русской избе.

-А почему вы решили, что это изба?

-Потому что здесь стоят самовар, печка, деревянная посуда.

-Дети, что это?

-Чугунок.

-Для чего нужен чугунок?

-В нем варили кушать.

-Дети, а это что?

-Лапти.

-А для чего нужны лапти?

-Их надевали на ноги.

(Дети садятся) (Раздается звук плача ребенка.)

-Дети, что это за звук? Кто плачет?

(Достаём из колыбельки куклу).

- Дети, посмотрите, вот кто у нас плачет, малыш.

-Он только сегодня родился, поэтому он и плачет. Давайте его
покачаем.

(Ребенок, доставший куклу, качает, плач стихает.)

Кто тут плачет, ой-ой-ой,

Ну, не плачь, ты, детка.

Вот прискачет белка

Принесёт орешки –

Тебе для потешки.

С давних времен, когда ребенок рождается, родители ему придумывают имя. Давайте и мы придумаем нашему ребеночку имя, но только имя будет не простое, а старинное.

-Дети, какие вы знаете русские старинные имена?

(Дети предлагают имена, выбирают одно имя) (Святослав, Владимир, Глеб, Илья, Никита, Добрыня, Александр, Егор, Демьян, Виталий, Кондрат, Максим, Сергей Матвей, Михаил, Семен, Георгий.

Ребеночка назовём Егорушкой.

Дети, а вы знаете, что сейчас, пока ребеночек маленький, его все будут называть ласково Егорушкой. А когда он вырастет, то его уже будут называть Егором. Мы растем и имя наше растет. А вы знаете, как вырастет ваше имя? Как вас будут называть, когда вы станете большими?

Сейчас меня зовут Аня, а когда я вырасту, то меня будут звать Анной и т. д.

Нашего малыша мы назовём Егорушкой.

Вот мы и познакомились с Егорушкой и назвали ему свои имена.

А вы знаете, что обозначает имя Егор?

(Дети высказывают предположения.)

Это имя обозначает- хозяин Земли. Родители, когда называли его таким именем, хотели, чтобы, когда Егорушка вырос у него было много-много земли, чтобы он был богатым и счастливым.

Ваши имена не принадлежат только вам. Многие люди носят одинаковые имена. Как называют таких людей?

Тезки. У вас было задание- найти знаменитостей с таким же именем, как у вас

(Дети рассказывают об известных им людям.) А. С. Пушкин, Анна Герман, Иван Андреевич Крылов, Илья Ефимович Репин, Глеб Иванович Успенский, Владимир Владимирович Путин, Илья Муромец,

Молодцы! Очень интересные истории вы нам рассказали.

Дети, ну уж если вы тезки таким известным людям, то вы должны быть такими же сильными, храбрыми, умными.

- Посмотрите, здесь для Егорушки приготовлены вещи, что же это?

(Показывает поочередно: уголек, зернышки, монетки.)

-Уголек, зернышки, монетки.

-А кто знает, зачем нашему Егорушке эти вещи?

-Их клали, когда купали ребенка.

-Да, правильно, раньше, на Руси, давным-давно, во времена наших прабабушек и прадедушек, эти вещи клали в таз с водой, когда ребеночка в первый раз купали. Давайте и мы с вами тоже их положим нашему Егорушке.

(Воспитатель кладет уголек)

-А что говорили, когда клали уголек?

-Привыкай к домашнему теплу.

(Второй ребенок кладет зернышки.)

А что говорили, когда клали зернышко?

-Будь всегда сыт.

(Третий ребенок кладет денежку.)

-А что говорили, когда клали монетку?

-Будь всегда богат.

Дети берут Егорушку и купают.

«Тили-тили-тили-тили,

Мы по воду ходили.

Воды для Егорки

Полное ведро.

Мыли-мыли-мыли-мыли,

Бело-набело отмыли

Лишь головка одна
Всё черным-черна!»

(Дети вытирают куклу.)

-Полотенце вышито и бело

«Вытрем малыша умело

Будет чистеньким малыш

Вырастет у нас крепыш.»

-Дети, вот мы искупали, вытерли Егорушку, а что же теперь
делать с ребеночком?

-Будем одевать.

-А во что оденем ребеночка?

-В отцову рубашку.

-А почему ребеночка одевали в отцову рубашку?

-Чтобы ребенок был похож на отца и матушку.

Да, родители хотели, чтобы ребеночек, когда вырос, тоже
был таким же работающим, честным, как и они. Посмотрите, какая
рубашка?

-Белая, красивая, праздничная.

-Давайте мы оденем Егорушку.

(Дети одевают куклу)

-А что приговаривали, когда одевали рубашку родителей?

«Расти хорошо малыш,

будь похож на отца с матерью,

трудись как они трудятся,

отдыхай, как им отдыхается.

- Одели мы нашего Егорушку, а что дальше с ребеночком
делали его родные?

-Укладывали спать.

-А куда клали спать ребеночка?

-В колыбельку.

-А что же такое колыбелька?

Это - кровать, куда клали малыша и качали.

Да, есть у нас такая колыбелька.

(Достаёт колыбельку.)

-Посмотрите, какая колыбелька у нашего Егорушки
(показывает детям).

-Деревянная, расписная.

Дети, а посмотрите, что я нашла в колыбельке. Что это?

(Показывает детям)

-Кусочек хлеба и соли.

-Что же это?

-Хлеб и соль.

-Правильно, хлеб да соль. Вы знаете, что на Руси хлебом и солью всегда встречали на Руси дорогих, долгожданных гостей. Они клали хлеб и соль и приговаривали:

«Наконец-то ты родился, Егорушка! Долго мы тебя ждали!»

(Дети кладут в колыбельку.) Егорушка тоже был долгожданным.

-Дети, положили родители ребеночка в колыбельку, а что дальше делали?

Пели колыбельную.

-Воспитатель:

-А что такое колыбельная?

-Это песенка, под которую засыпает ребенок

-Дети, а давайте и мы споем колыбельную для Егорушки.

Споем?

-Да.

(Дети поют совместно с воспитателем)

«Баю-баюшки-баю,

Я тебе покой дарю.

Ветер в окна к нам свистит,

Снег по улице кружит.

В небе звездочка горит:

«Спи, сыночек»-говорит,

Баю-баю-баю-бай

Спи, Егорка, засыпай!»

Вот и уснул наш Егорушка. Дети, а вам понравилась колыбельная?

-Да.

Вам пели, когда вы были маленькими, как вы думаете?

-Вот так проходил первый день рождения родившегося ребеночка на Руси.

-Дети, а вы знаете, когда у вас день рождения?

(Дети перечисляют дни рождения.)

Молодцы, знаете когда у вас дни рождения. И у нашего Егорушки сегодня первый день рождения. (24 ноября)

Пока в свой первый день ребеночек спал, родные не отдыхали, а принимались мастерить ему подарки. Как вы думаете, что они готовили ему в подарок?

(Дети высказывают предположения).

Да, кто рубашку сошьет, кто носочки свяжет, кто игрушку, смастерит.

Папа мог смастерить свистульку, мама делала из ниток куклу. Кукла была безликая, чтобы плохие люди не сглазили малыша.

Люди оберегали свой дом, вешали оберег подкову на дверь, закрывали ставни.

-Дети, а что такое оберег?

-Это предмет, который защищал и охранял людей от бед. Вешать подкову рожками вверх надо внутри дома, для привлечения в него благосостояния, а рожками вниз снаружи, дабы вся энергия возможных недоброжелателей «стекла» с нее и не проникла в дом. Наиболее благоприятным способом обретения подковы для использования в качестве амулета всегда считалась находка подковы на дороге, в особенности, если она отвалилась от задней ноги лошади. В этом случае знающие люди советовали поднять ее, плюнуть на подкову, а затем, предварительно загадав желание бросить ее через левое плечо и уйти не оглядываясь.

Родители делали оберег для ребёнка

Дети, а вы хотите тоже сделать Егорушке подарок, чтобы он оберегал его от бед? - Давайте сделаем пальчиковую гимнастику, подготовимся к работе.

Бабушка кисель варила

Для Егорушки

(Правая рука «помешивает кисель»)

Летел, летел соколом

Через бабушкин порог.

(Кончики пальцев правой и левой руки соединяются, руки расходятся под углом)

Вот он крыльями забил,

Бабушкин кисель разлил.

Помахать скрещенными ладонями, как крыльями)

Вот и нету киселька

У старушечки,

(Руки развести в стороны)

Бабка плачет: «Ай-ай-ай!»

(Руки «утирают слезы»)

Не плачь, бабка, не рыдай!

(Указательный палец правой руки «грозит бабке»)-

Чтоб ты стала весела,

Мы наварим киселя

(Правая рука «помешивает кисель»)

Ну теперь садитесь за столы.

Смотрим на наш оберег

(показываю образец).

-Из чего мы с вами будем его лепить?

-Из соленого теста.

-А чем мы украсим?

-Ягодой рябинкой, ленточкой.

А какими узорами мы будем расписывать?

Точками, волнистыми линиями, листочками.

Дети, а как мы располагали листики?

Слева и справа.

-Дети, но мы с вами сейчас находимся в русской избе и расписывать будем по старинным обычаям. А вы знаете, чем рисовали на Руси?

-Пёрышками, угольками

-Да, мы будем рисовать перышками.

Пока высыхает оберег, люди проводили игры.

Хотите поиграть в самую настоящую старинную русскую игру?

Давайте мы тоже поиграем в игру «Ворон».

«Ой, ребята, та-ра-ра

На горе стоит гора

А на той горе дубок

А на дубе воронок

Ворон в красных сапогах (движение ногами вперед)

В позолоченных серьгах (показывают серьги)

Черный ворон на дубу (показывают крылья)

Он играет во трубу (показывают игру на трубе)

Труба точенная, позолоченная (хлопки в ладоши)

Труба ладная, да и песня складная

(Поднимают и опускают руки)

Теперь подарим Егорушке наши подарки и пусть каждый пожелает ему что-нибудь (Ресурсный круг)

-Никогда не болей, будь здоров.

-Слушай отца-батюшку, да родную матушку.

-Будь добр и пусть встречаются добрые люди.

-Никогда не забывай любимого батюшку и добрую матушку.

-Пусть у тебя будет много друзей

-Делай только добрые дела.

-Пусть твои ножки шагают по ровной дорожке

-Вырастай счастливым человеком

-Приноси семье только радость

-Будь сильным, как батюшка

-Пусть в доме всегда звучит смех

-Будь помощником для бабушки
-Желаем, чтобы ты рос в дружной семье
Вот и закончился День рождения Егорушки.
Так начинался на Руси жизненный путь человека.

И.П. Джалавян

Форма и методы формирования активной жизненной позиции у школьников на уроках основ безопасности жизнедеятельности

Аннотация.

В данной статье рассматривается тема формирования активной жизненной позиции у школьников на уроках общей безопасности жизнедеятельности. Эта тема является очень важной, поскольку формирование активной жизненной позиции учеников может способствовать сохранению их жизни и здоровья в различных ситуациях. В статье будет рассмотрено, что такое активная жизненная позиция, какие методы ее формирования существуют, а также каким образом их можно применить на уроках общей безопасности жизнедеятельности.

Annotation.

This article discusses the topic of the formation of an active life position among schoolchildren in the lessons of general life safety. This topic is very important because the formation of an active life position of students can contribute to the preservation of their life and health in various situations. The article will consider what an active life position is, what methods of its formation exist, as well as how they can be applied in the lessons of general life safety.

Ключевые слова: форма и методы, жизненная позиция, формирование жизненной позиции у школьников, уроки ОБЖ в школе, преподавание ОБЖ, педагогика.

Keywords: form and methods, life position, formation of life position among schoolchildren, life support lessons at school, life support teaching, pedagogy.

тивная жизненная позиция – это позиция человека, который не ожидает, что все будет сделано за него, а сам старается принимать решения и действовать в интересах своей жизни и здоровья. Такой человек не боится принимать ответственность за свои поступки и готов преодолевать трудности. Формирование активной жизненной позиции учеников – это процесс, направленный на развитие у них навыков самостоятельного мышления, принятия решений, ориентации в сложных ситуациях и готовности к действиям в экстремальных ситуациях.

Методы формирования активной жизненной позиции

Существует несколько методов формирования активной жизненной позиции учеников. Рассмотрим наиболее эффективные из них:

1. Работа в группах. Работа в группах на уроках общей безопасности жизнедеятельности позволяет ученикам общаться друг с другом и обмениваться мнениями. Это помогает развивать навыки коллективного принятия решений, а также повышает уровень доверия между учениками. В рамках работы в группах можно проводить дискуссии, дебаты, ролевые игры и другие формы работы, способствующие формированию активной жизненной позиции.

2. Игровые методы. Игры, связанные с безопасностью жизнедеятельности, позволяют ученикам приобретать необходимые знания и навыки в процессе игры. В игровой форме можно

проходить различные ситуации, тренировать реакцию на экстренные ситуации и принимать решения в условиях, максимально приближенных к реальным. Такие игры могут быть как физическими, так и интеллектуальными, например, игры-викторины.

3. Практические занятия. Практические занятия на уроках общей безопасности жизнедеятельности позволяют ученикам применить полученные знания в реальных условиях. Это может быть тренировка правильного поведения на улице, участие в спасательных работах и т.д. Такие занятия могут быть как индивидуальными, так и групповыми.

4. Использование современных технологий. Современные технологии, такие как компьютерные игры, тренажеры и симуляторы, могут быть использованы на уроках общей безопасности жизнедеятельности. Они позволяют ученикам получить опыт, который может быть недоступен в реальной жизни. К примеру, симуляторы по пожарной безопасности могут помочь ученикам понять, как правильно и быстро эвакуироваться из здания в случае пожара.

Применение методов на уроках общей безопасности жизнедеятельности

Для того чтобы формировать активную жизненную позицию у учеников на уроках общей безопасности жизнедеятельности, необходимо использовать разнообразные методы и формы работы. В качестве примера, рассмотрим, как можно применить вышеописанные методы на уроках общей безопасности жизнедеятельности:

1. Работа в группах. Учитель может разделить учеников на группы и предложить им обсудить, какие ситуации могут представлять угрозу для их жизни и здоровья в повседневной жизни. Далее можно попросить каждую группу представить свои идеи и сделать общее заключение.

2. Игровые методы. Учитель может использовать игры-викторины, симуляторы и другие игры, связанные с безопасностью жизнедеятельности, для обучения учеников. Это поможет им запомнить правила и навыки безопасного поведения в интересной и увлекательной форме.

3. Практические занятия. Учитель может организовать практические занятия, на которых ученики могут попробовать на практике использовать свои знания и навыки безопасного поведения. Например, можно провести тренинг по правильному поведению на улице или пожарной эвакуации в школьном здании.

4. Использование интерактивных технологий. Учитель может использовать интерактивные технологии, такие как интерактивные доски или планшеты, чтобы сделать уроки общей безопасности жизнедеятельности более интересными и запоминающимися. Например, можно провести викторину на интерактивной доске, на которой ученики могут соревноваться и проверять свои знания.

Кроме того, для формирования активной жизненной позиции учеников на уроках общей безопасности жизнедеятельности необходимо использовать следующие методы:

1. Развитие самостоятельности и ответственности учеников. Учитель должен поощрять учеников принимать на себя ответственность за свою безопасность и развивать у них навыки самостоятельности и самообслуживания. Например, ученики могут учиться самостоятельно проверять состояние электрических приборов или газовых плит.

2. Постановка целей. Учитель должен помочь ученикам поставить перед собой цели и задачи в области безопасности жизнедеятельности. Например, ученики могут поставить цель изучить правила поведения на дороге или научиться правильно пользоваться огнетушителем.

3. Развитие творческих способностей. Учитель должен поощрять творческое мышление и развивать творческие способности учеников. Например, можно предложить ученикам создать афишу или рекламный ролик, который будет популяризировать правила безопасности жизнедеятельности.

Еще можно отметить, формирование активной жизненной позиции у школьников на уроках общей безопасности

жизнедеятельности является важным заданием для учителя. Для этого необходимо использовать разнообразные формы и методы, которые позволят ученикам лучше усваивать материал и применять его на практике. Помимо традиционных методов обучения, важно использовать новые технологии и инструменты, которые сделают уроки более интересными и запоминающимися. Важно также развивать у учеников самостоятельность, ответственность, творческие способности и постановку целей.

Однако, не стоит забывать, что формирование активной жизненной позиции у школьников – это процесс длительный и требующий постоянного развития. Для того чтобы ученики были действительно заинтересованы в изучении безопасности жизнедеятельности и становились активными участниками в обеспечении своей собственной безопасности, необходимо создавать условия для их постоянного развития и саморазвития.

В заключение можно сказать, формирование активной жизненной позиции у школьников на уроках общей безопасности жизнедеятельности является важной задачей, которая требует от учителя использования разнообразных форм и методов обучения, а также постоянного развития учеников. Важно помнить, что знания и навыки, полученные на уроках, должны использоваться на практике, чтобы сделать жизнь более безопасной и защищенной.

Список литературы:

1. Коменский, Я.А. Избранные педагогические сочинения / Я.А. Коменский. - М.: Педагогика, 1982. - 949 с.
2. Слостенин, В.А. Педагогика: Учебное пособие для студентов педагогических учебных заведений / В.А. Слостенин, И.Ф. Исаев, А.И. Мищенко, и др.. - М.: Школьная пресса; Издание 4-е, 2004. - 512 с.
3. Спок Ребенок и уход за ним / Спок, Бенджамин. - М.: Знание, 1989. - 192 с.
4. Сталькова, И.Л. Материнство / И.Л. Сталькова. - М.: Знание,

1987. - 615 с.

5. Шанский, Н.М. В мире слов / Н.М. Шанский. - М.: Просвещение, 1985. - 255 с.

Н.А. Батурина

"Применение инновационных технологий на уроках русского языка и литературы"

Объективной необходимостью в условиях современного образования становится освоение учителем и применение им на своих уроках инновационных технологий при обучении детей.

За последние годы многое изменилось в образовании. Я думаю, что сегодня нет такого учителя, который не задумывался бы над вопросами: «Как сделать урок интересным и ярким? Как увлечь ребят своим предметом?»

Инновационный подход к обучению позволяет так организовать учебный процесс, что ребёнку урок в радость.

Основными целями инновационного обучения являются:

- развитие интеллектуальных, коммуникативных и творческих способностей обучающихся;
- формирование личностных качеств обучающихся.

Использование инновационных технологий на уроках делает учебный процесс интересным, повышает качество и прочность полученных знаний, повышает активность обучающихся.

Задачи, стоящие перед учителем-словесником при применении информационно-компьютерных технологий, во многом отличаются от целей и задач других учителей-предметников. Задачи эти предполагают работу с текстом, с книгой. Учителю русского языка необходимо сформировать прочные орфографические и пунктуационные умения и навыки, обогатить словарный запас учащихся, научить их владеть нормами литературного языка, дать детям знание лингвистических и

литературоведческих терминов. Бесспорным помощником в решении этих задач являются информационно-компьютерные технологии.

Практика показывает, что учащиеся охотно идут на занятия с использованием компьютера и интерактивной доски, воспринимают их как праздник. У школьников вырабатывается интерес к таким занятиям, меньше рассеивается внимание, так как существует обратная связь учителя с обучаемым.

Информационно-компьютерные технологии, применяемые на уроках русского языка и литературы, повышают интерес к изучаемым предметам, активизируют познавательную деятельность обучающихся, развивают их творческий потенциал, позволяют эффективно организовать групповую и самостоятельную работу, осуществлять индивидуальный подход в обучении, способствуют совершенствованию практических умений и навыков школьников, повышают эффективность обучения, способствуют самореализации и саморазвитию личности обучающегося. Информационно-компьютерные технологии можно применять на уроках русского языка с целью закрепления орфографических и пунктуационных умений и навыков при выполнении тренировочных заданий, как для групповой, так и для индивидуальной работы (с помощью мультимедийного проектора или персональных компьютеров в компьютерном классе); на уроках обобщающего повторения (использование разнообразного иллюстративного материала: таблицы, схемы, алгоритмы по теории языка, орфографии, пунктуации); на уроках-лекциях (сведения о языке, выдержки из работ лингвистов, словарные статьи); на контрольных уроках и уроках-зачетах (разные виды тестовых форм контроля).

Организуя урок с использованием информационно-компьютерных технологий, я планирую как фронтальную, так и самостоятельную работу, сочетаю задания на компьютере с обсуждением и общением с детьми.

Е.Г. Симакова

Внедрение новых информационно-коммуникативных технологий на уроках электротехники

Текст аннотации: Информационные технологии призваны стать не добавочным «довеском» в учении, а неотъемлемой частью целостного образовательного процесса, значительно повышающей его эффективность.

Проникновение передовых информационных технологий в сферу просвещения позволяет педагогам основательно изменить содержание, методы и организационные формы обучения.

Введение новых информационных технологий представляет собой очень сложное задание. Мы привыкли в работе использовать мел, тетрадь и ручку, которые издавна знаем. Сейчас трудно представить нашу работу без цифровых инструментов.

Современное образование и наши обучающиеся заставляют нас переходить к информационным технологиям и использовать на уроках цифровые инструменты.

Учащиеся подросли с технологиями, плотно вошедшие в их жизнь. Они относятся к новому технологичному поколению, их называют «аборигены цифрового общества». Цифровые технологии в обучении это не только применение цифровых устройств это то, что изменяет совместную работу преподавателя и обучающегося и увеличивает эффективность, а, следовательно, и качество учебы.

Не секрет, что у подрастающего поколения желание учиться и трудиться находятся на очень низком уровне, а педагоги конкурируют с бесчисленными развлечениями в телефонах, планшетах и ноутбуках. Новейшие цифровые технологии мы можем рассматривать как источник многих трудностей в обучении, в то же время использовать для повышения качества и результативности учёбы.

Наша цель заключается в том, что мы обязаны идти в ногу с нашими учащимися, ни на шаг не отставая. Учить и учиться у них, не стесняясь своей неопытности при использовании цифровых инструментов. Они главные наши помощники!

На учебных занятиях использую следующие новейшие технологии.

1. Применение интернет сервиса. Для того чтобы найти дополнительный материал для проведения уроков использую всемирную сеть Интернет. При выполнении самостоятельной работы в виде рефератов, докладов обучающиеся обращаются к интернету, где в электронных книгах, статьях находят необходимый материал. Интернет обладает большим количеством информационных услуг и ресурсов: поисковые системы, сайты, видеоконференции, видео уроки, опубликование авторского материала.

Введение Интернет технологий на занятиях по электротехнике является интересным и увлекательным видом деятельности обучающихся. Сложность состоит в том, что преподаватель должен планировать и продумывать вид деятельности такого урока.

Интернет даёт преподавателю удобный случай сделать иные модели построения учебы, к примеру, «перевёрнутый класс». Суть этой образовательной технологии XXI в.- ученику предлагается самому изучить учебный материал, а затем на уроке вместе с преподавателем закрепить его.

Традиционное обучение на уроках электротехники дополняют презентации. Они имеют огромный набор инструментов для наглядного и эффективного представления учебного материала. Информация выдается отдельными фрагментами, используется анимация, которая позволяет увидеть и лучше понять даже очень сложный материал.

Использование презентации на уроках освобождает преподавателя от необходимости несколько раз за день писать на

доске одни и те же формулы, изображать схемы и рисунки. Больше времени отводится на объяснение учебного материала.

2. Электронные проекты. Обучающиеся самостоятельно планируют работу на основе мультимедиа-технологий, которая показывает развитие информационной культуры учащегося.

Проектная деятельность позволяет сосредоточиться не только на изучении электротехники, но и заняться исследовательской деятельностью. Цель - создание готового продукта, в котором учащийся решает проблемы, возникающие при изучении учебного материала. Проект – это поиск информации в предложенных или самостоятельно найденных источниках. Её необходимо проанализировать, обработать, создать готовый продукт и представить его для других участников обучения.

В процессе создания электронного проекта преподавателю отводится важная роль, он должен: консультировать, наблюдать за ходом работы, помогать при необходимости, поддерживать спокойную рабочую обстановку на уроке и оценивать творческую деятельность всех участников электронного проекта.

3. Онлайн и оффлайн технологии. Смешанное обучение, позволяет преподавателям «передохнуть», а обучающийся сам выбирает последовательность изучения материала и выполнения заданий. Опрос в режиме онлайн-тест даёт возможность работать на уроке всей группе, и даже стеснительным, не уверенным в своих знаниях обучающимся. Педагог может видеть трудности, возникающие при выполнении работы, дать подсказку, направить по верному пути.

Педагога невозможно заменить на информационно-образовательные технологии. Цифровые инструменты помогают преподавателям в достижении образовательных целей. Использование информационных технологий позволяет реализовать ресурс обучающихся: умственный и творческий.

Список литературы

1. Гриценко В.И. Сущность информационных технологий [Текст]: / В.И. Гриценко. – М: Просвещение, 2006г.- 354с

2. Клейман Г. Возможности использования информационных технологий [Текст]: / Г. Клейман. — М: Просвещение, 2006. — 398с.

3. Курашов, И. В. Познавательная самостоятельность учащихся в процессе изучения новых знаний как результат организации их деятельности учителем [Текст]: / И. В. Курашов // Об условиях развития познавательной самостоятельности активности учащихся на уроке / Под ред. М. А. Данилова. — Казань: Таткнигиздат, 2003. — 198с.

Сайт «Конгресс конференций «Информационные технологии в образовании» [Электронный ресурс]: <http://ito.edu.ru/sp/SP/>

А.А. Иванова

"Развитие творческих способностей детей в рамках реализации ФГОС НОО"

Федеральный компонент государственного стандарта начального общего образования направлен на реализацию качественно новой личностно-ориентированной развивающей модели массовой начальной школы, и одна из целей ФГОС является развитие личности школьника, его творческих способностей.

Современное общество испытывает потребность в творческой, самостоятельной, активной личности, с ярко выраженными индивидуальными качествами, способной, реализуя свои личностные запросы, решать и проблемы общества. Данный социальный заказ усиливает внимание к проблеме развития творческой активности учащихся, которая способствует становлению индивидуальности человека, его самовыражению, самореализации и успешной социализации.

Истинная цель обучения - это не только овладение определенными знаниями и навыками, но и развитие воображения, наблюдательности, сообразительности и воспитание творческой личности в целом. Творческая деятельность должна выступать таким же объектом усвоения, как знания, умения, навыки, поэтому в школе, особенно начальной, нужно учить творчеству.

Для того чтобы богатый творческий потенциал детей мог актуализироваться, нужно создать определенные условия, прежде всего, ввести ребенка в настоящую творческую деятельность. Ведь именно в ней, как давно утверждает психология, из предпосылок рождаются и развиваются способности.

Ребенок в творческой трудовой деятельности стремится выразить своё «я». Все дети хотят создать ту или иную творческую работу, но не всегда могут проявить себя в конечном результате. Поэтому я стараюсь развивать не только творческие способности ученика, но и правильно доступно донести учебный материал. В результате правильно проводимого обучения школьники быстрее привыкают к обстоятельствам, у них повышается интерес к знанию, к науке, рождается стремление к дальнейшему совершенствованию в рисовании и трудовой деятельности.

Великий немецкий художник эпохи Возрождения Альбрехт Дюрер оставил теоретические труды, представляющие большую ценность как в области методики обучения, так и в области постановки проблем искусства. Разбирая вопросы творчества, Дюрер считал, что в искусстве нельзя полагаться только на чувства и зрительные впечатления, а необходимо опираться на точные научные знания. Не всегда словесные пояснения помогают ученику получить полную картину представления о данной трудовой деятельности, поэтому я показываю своими руками, как делать ту или иную художественную работу.

Кроме демонстрации наглядных пособий необходимо задавать ученикам вопросы, чтобы убедиться, достаточно ли ясно усвоили они правила исполнения конкретной задачи.

Приобщая детей к трудовой деятельности, я предоставляю им больше возможностей для самостоятельного творчества.

Творчество — это порождение новых идей, стремление научиться большему, думать о деле иначе и делать его лучше.

Творчество по природе своей основано на желании сделать что-то, что до тебя ещё никем не было сделано или сделать по-новому, лучше.

При благоприятных условиях каждый ребёнок может проявить себя. Бесталанных детей нет. Моя задача состоит в том, чтобы выявить и развить эти способности в доступной и интересной деятельности.

Работая с детьми, я должна раскрыть их природные потенциалы и подготовить к продуктивному труду. Для того чтобы дети развивали способности к творческому мышлению, необходимо постоянно создавать ситуацию творческой, учебной деятельности, способствующей раскрытию и развитию природных творческих дарований.

Творческие способности не развиваются стихийно, а требуют специального организованного процесса обучения и воспитания, пересмотра содержания учебных программ, разработки процессуального механизма реализации этого содержания, создания педагогических условий для самовыражения в творческой деятельности. Одной из главных задач, является создание оптимальных условий для развития каждого учащегося в различных видах деятельности.

В процессе реализации ФГОС мной выявлено, что одним из наиболее продуктивных направлений развития творческих способностей детей в трудовой деятельности является учебно-исследовательская деятельность, которая способствует:

-развитию интереса, расширению и актуализации знаний по предметам школьной программы;

-созданию предпосылок для развития научного образа мышления;

-освоению творческого подхода к любому виду деятельности;

-становлению сферы общения внутри детского коллектива, между учащимися;

-обучению информационным технологиям и работе со средствами коммуникации;

-формированию развивающей образовательной среды для ребенка.

Основные формы учебно-исследовательской деятельности младших школьников:

-объединения учащихся по интересам;

-олимпиады;

-выставки и др.

Еженедельно в классе проводятся выставки детского творчества.

В октябре проводится традиционный конкурс поделок из природного материала.

Конкурс поделок из природного материала «Осенняя фантазия» вызывает особый эмоциональный отклик и у детей, и у родителей.

Творчество детей необходимо развивать в процессе всего обучения в младшей школе. И одним из важнейших предметов здесь является урок трудового обучения.

В начальной школе на уроках трудового обучения дети выполняют такие виды занятий, как рисование, лепка, аппликация, конструирование. Каждый из этих видов имеет свои возможности в отображении впечатлений ребенка об окружающем мире.

Труд — это творческая работа ребенка с различными материалами, в процессе которой он создает полезные и эстетически значимые предметы и изделия для украшения быта (игр, труда, отдыха). Такой труд является декоративной,

художественно-прикладной деятельностью ребенка, поскольку при создании красивых предметов он учитывает эстетические качества материалов на основе имеющихся представлений, знаний, практического опыта, приобретенных в процессе трудовой деятельности и на художественных занятиях.

Наиболее эффективно развиваются творческие способности, в художественном труде посредством аппликации.

В процессе занятий аппликацией дети знакомятся с простыми формами различных предметов, части и силуэты которых они вырезают и наклеивают. Создание силуэтных изображений требует большой работы мысли и воображения, т.к. в силуэте отсутствуют детали, являющиеся порой основными признаками предмета.

Занятия аппликацией способствуют развитию математических представлений.

В процессе занятий у детей развиваются чувства цвета, ритма, симметрии и на этой основе формируется художественный вкус. Им не надо самим составлять цвета или закрашивать формы. Представляя ребятам бумагу разных цветов, у них воспитываются умение подбирать красивые сочетания.

Аппликация – очень хороший способ для развития мелкой моторики. С помощью аппликации у школьников развиваются творческие способности, художественный вкус, внимание, память, абстрактное мышление.

Развитие творческих способностей – сложное и важное дело, успешной реализации которого помогает тесное сотрудничество школы и семьи.

Мне как учителю для реализации творческих задач необходимо придерживаться определенной системы и использовать разнообразную методику работы с учениками. Каждый вид занятий требует своей методики, своего специфического подхода к делу. Не менее важно и творческое отношение к занятиям, находчивость и мастерство.

Литература

1. Азарова Л.Н. «Как развивать творческую индивидуальность младших школьников». Начальная школа.- 1998 г.-№4.
2. Дереклеева Н.И. «Мастер-класс по развитию творческих способностей учащихся», 2007 г.
3. Зак А .З. «Методы развития способностей у детей», 1994 г.
4. Мионов Н.П. «Способность и одаренность в младшем школьном возрасте». Начальная школа.- 2004 г. - № 6.
5. Талызина Н.Ф. «Формирование познавательной деятельности младших школьников». 1988 г.
6. Хуторский А..В. «Развитие творческих способностей», 2000 г.
7. Шадриков В.Д. «Развитие способностей». Начальная школа».- 2004 г, № 4
8. Борзова В.А., Борзов А.А.«Развитие творческих способностей у детей». 1998 г.
9. Субботина Л.Ю.«Развитие воображения у детей» .
10. <http://standart.edu.ru/>

Приложение

ПЛАН РАБОТЫ

НАД ТЕМОЙ САМООБРАЗОВАНИЯ

Этапы	Содержание работы	Сроки	Форма представления результатов
1. Диагностический	1. Анализ затруднений . 2. Постановка проблемы.	Первый год работы над темой	Выступление с докладом на школьном МО.

	3. Изучение литературы по проблеме и имеющегося опыта		
II. Прогностический	<p>1. Определение цели и задач работы над темой.</p> <p>2. Разработка системы мер, направленных на решение проблемы.</p> <p>3. Прогнозирование результатов</p>	Первый год работы над темой	Выступление на школьном педагогическом совете.
III. Практический	<p>1. Внедрение передового педагогического опыта; системы мер, направленных на</p>	Второй год работы над темой	Открытые уроки, выступления на заседании МО.

	<p>решение проблемы.</p> <p>2. Формирование методического комплекса.</p> <p>3. Отслеживание процесса, текущих и промежуточных результатов.</p> <p>4. Корректировка работы</p>		
IV. Обобщающий	<p>1. Подведение итогов.</p> <p>2. Оформление результатов работы по теме.</p> <p>3. Представление материалов</p>	Третий год работы над темой	Выступления на заседании методического совета, на заседании педагогического совета, открытые уроки.
V. Внедренческий	<p>1. Использование опыта в</p>	В ходе дальнейшей	Реферат, индивидуальный

	процессе дальнейшей работы. 2. Распространение опыта	педагогической деятельности	творческий проект.
--	------------------------------------------------------------	-----------------------------	--------------------

Л.А. Никифорова

«Создание здоровьесберегающей среды в классе для детей с ОВЗ в соответствии с ФГОС»

В настоящее время, когда большинство родителей одной из основных своих задач выбирают обеспечение материального благосостояния семьи и значительную часть времени заняты делами, выбор ими для своих детей занятия в группе продлённого дня как прогрессивной формы организации жизнедеятельности детей, их интеллектуального развития и духовного роста совершенно очевиден.

Пребывание ребёнка в школьной группе продлённого дня помогает процессу становления личности, гарантирует его безопасность и здоровье (как физическое, так и нравственное). Ребёнок постоянно находится в зоне педагогического влияния.

Продлённый день – неизмеримый потенциал воспитательного воздействия школы на ребёнка, но реализуется он лишь при условии высокой организации работы группы продлённого дня и максимального использования всех представляемых режимом продлённого дня возможностей.

«Здоровье (по определению Всемирной организации здравоохранения) – это состояние полного физического, психического и социального благополучия, а не просто отсутствие болезней или физических дефектов»

В последние годы вопросы сохранения здоровья детей приобретают особую актуальность. Исследования показывают, что около 25 – 30% детей, которые поступают в школу, имеют те или иные отклонения в состоянии здоровья; среди выпускников школ более 80% нельзя назвать абсолютно здоровыми.

Выдающийся педагог В.А.Сухомлинский подчёркивал, что от здоровья, жизнерадостности ребёнка зависят его духовная жизнь, мировоззрение, умственное развитие, прочность знаний, вера в свои силы.

Академик В.Ф.Базарный говорит, что «...здоровье- это категория резерва жизни, жизнеспособности человека как целостного существа в единстве его телесных и психических характеристик. Это жизнеспособность формируется в процессе воспитания. Следовательно, здоровье- это категория педагогическая».

Установка на здоровье не появляется у человека сама собой, а формируется в результате определённого педагогического воздействия. Очень важно именно в младшем школьном возрасте реализовать общегигиеническое направление здорового образа жизни: включать школьников в гигиеническое обучение и воспитание в семье и в школе, показывать престиж здоровья, формировать привычки и навыки здорового образа жизни.

Современные исследования психологов, социологов, медиков подтверждают факт наличия достаточно большого количества нездоровых, ослабленных детей не только от неправильного питания, малой двигательной активности, но и от обилия неконтролируемых, негативных эмоций и злых мыслей по отношению ко всему окружающему. Именно нарушения психоэмоциональной сферы в подавляющем большинстве случаев являются одним из факторов развития различных заболеваний.

Дети в младшем школьном возрасте живут на уровне эмоций. Они поразительно восприимчивы к любым внешним влияниям. Их души обладают чудесным качеством: открытости всему

истинному, полезному, добросердечному. «Питанием» для этих добродетелей является благоприятная эмоциональная атмосфера. Создание такой атмосферы – необходимое условие полноценного здоровья ребёнка.

Обеспечение школьников возможностью сохранения здоровья в период обучения в школе, формирование у него необходимых знаний, умений и навыков по здоровому образу жизни, применение полученных знаний в повседневной жизни – цель здоровьесберегающих технологий, которые осуществляются при организации работы на уроках и в ГПД.

В законе РФ «Об образовании» «...обязанность образовательного учреждения создавать условия, гарантирующие ОХРАНУ И УКРЕПЛЕНИЕ ЗДОРОВЬЯ ОБУЧАЮЩИХСЯ».

В концепцию очередного этапа реформирования образования внесён раздел «Образование и здоровье», где сказано о необходимости ФОРМИРОВАНИЯ ЗДОРОВОГО ОБРАЗА ЖИЗНИ.

Основные компоненты содержания и организации работы в ГПД

Важнейшим требованием в режиме работы ГПД является обеспечение единства урочной и внеурочной деятельности учащихся. Кроме того, педагогический процесс предусматривает, чтобы режим ГПД способствовал укреплению здоровья учащихся, обеспечивал высокий уровень работоспособности, хорошее физическое и нравственно – эстетическое самочувствие детей.

Режим работы в ГПД разрабатывается в соответствии с конкретными условиями каждой из школ, с учётом возрастных особенностей учащихся, тщательно продуманным чередованием умственной, трудовой и досуговой деятельности, занятий физкультурой и спортом.

Режим ГПД строится в соответствии с гигиеническими и педагогическими требованиями. Он характеризуется

определённым расположением урочных и внеурочных занятий в течение дня, недели, года.

Его структура складывается из следующих частей:

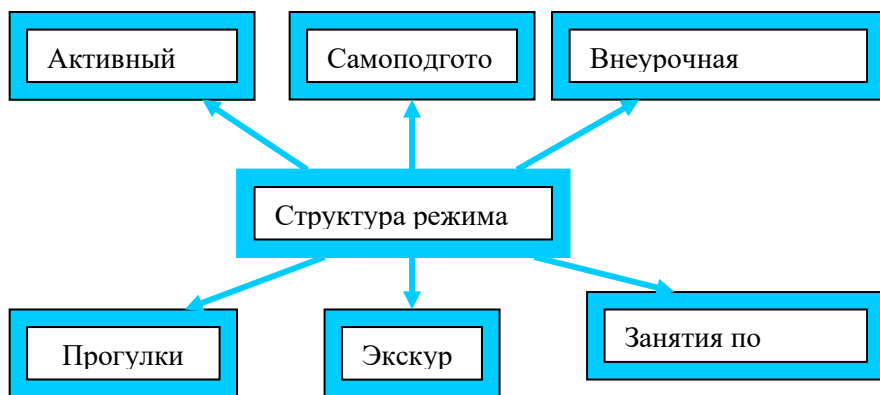

Эффективность работы ГПД во многом зависит от отношения ребёнка к школе, от его желания посещать ГПД. Хорошее настроение – залог физического и нравственного здоровья ребёнка, его успехов в учёбе и труде.

Задача педагога ГПД состоит в том, чтобы не только занять ребёнка игрой, заполнить его свободное время, но и организовать такие мероприятия, которые бы стали интересны и полезны школьнику, способствовали его интеллектуальному и физическому развитию, обогащали его эмоционально.

Проблемой особой заботы является организация питания детей. В обязанности педагога входит своевременное питание учащихся, обучение их культурно – гигиеническим правилам приёма пищи.

Организуя работу учащихся в ГПД, главное создать необходимые условия для занятий самоподготовкой с целью качественного выполнения домашних заданий.

В процессе организации самоподготовки педагогом должны учитываться следующие факторы:

- создание санитарно – гигиенических условий для самостоятельной учебной деятельности,

- уровень подготовленности учащихся по данному предмету,
- индивидуальные особенности каждого ученика.

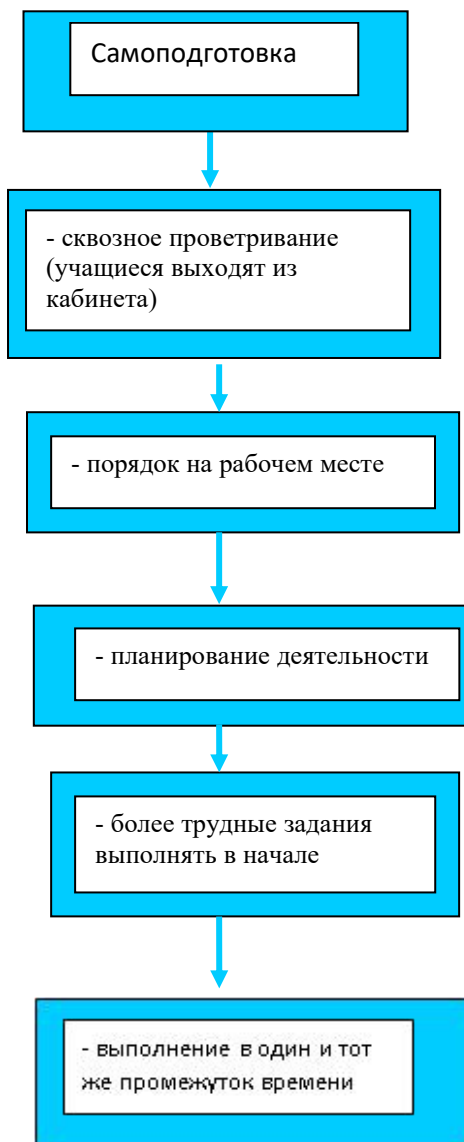

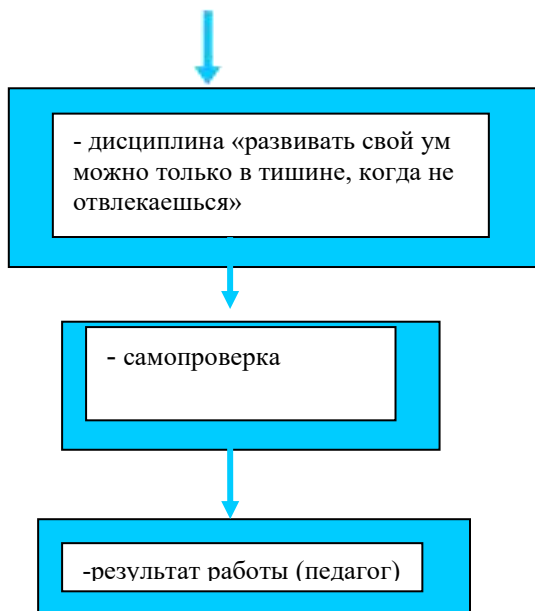

В своей деятельности педагогу необходимо реализовать принцип лично – ориентированного подхода к учащимся. Всё содержание работы в часы самоподготовки должно быть направлено на всестороннее развитие и совершенствование полученных умений самостоятельно работать, формирование навыков рационального использования учебного времени.

Способствуют обеспечению целенаправленности, комплексности и непрерывности воспитательного воздействия на детей внеурочные занятия дополнительного образования.

Организуя работу в ГПД, необходимо создать условия для организации воспитательного процесса микрорайона на основе взаимодействия с другими социально – культурными институтами воспитания, общественными организациями, ведомствами.

Виды деятельности учащихся в ГПД

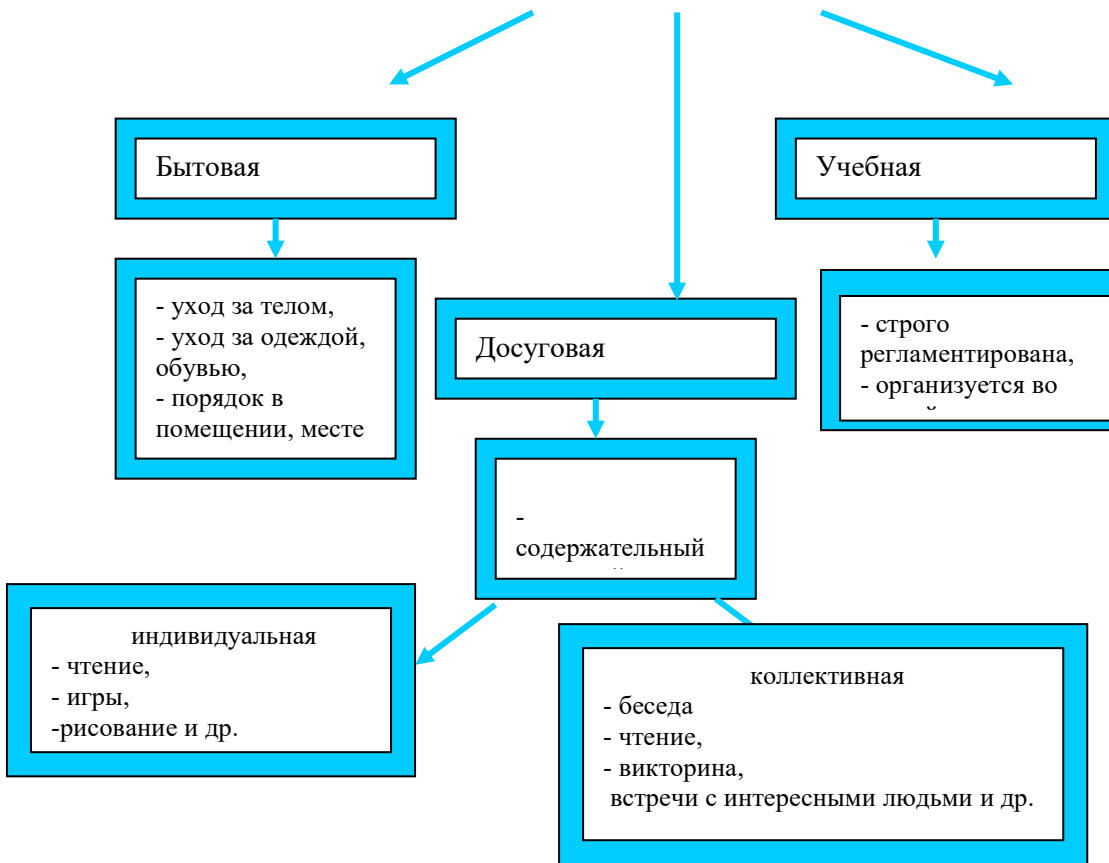

Учёными – физиологами установлено, что после достаточно продолжитель



ного отдыха, насыщенного движениями и физическими нагрузками во второй половине дня проявление вторичной детской работоспособности наступает в промежуток с 16 до 17 часов (с 9 до 11 наивысшая детская работоспособность). Вторичная работоспособность может и не возникнуть, если содержание отдыха будет нести значительную умственную нагрузку. В этом случае вместо утомления появится переутомление.

Литература:

1. Учебно – воспитательные занятия в группе продлённого дня... Авт – сост. Н.А.Касаткина. – Волгоград: Учитель, 2005.

2. Воспитание. Первый класс: Пособие для педагогов/ М.П.Осипова, С.И.Козлович, Е.Д.Король и др. Минск: Экоперспектива, 2002.

3. Ковальков В.И. Здоровьесберегающие технологии в начальной школе. 1-4 классы. М.: «ВАКО», 2004.

4. [bazkarschool.ucoz.ru>load...zdorovesberegajushhie...v...](http://bazkarschool.ucoz.ru/load...zdorovesberegajushhie...v...)

5. Здоровьесберегающие технологии в группе продлённого дня (ГПД). [webkursovik.ru>kartgotrab.asp?id=-30940](http://webkursovik.ru/kartgotrab.asp?id=-30940)

Ж.М. Мирскова

ЭКОЛОГИЧЕСКИЙ КВЕСТ «Эколята Югры за охрану окружающей среды»

Цель: воспитание чувства любви к природе, уважения ко всему живому, формирование экологической культуры.

Задачи:

Образовательные:

- закрепить знания детей о растениях и животных;
- закрепить знания и навыки поведения в природе;
- обобщить и пополнить детские представления о состоянии окружающей среды;
- создать условия, способствующие сплочению детей в единую команду;
- формировать положительную мотивацию, направленную на достижение поставленной цели.

Развивающие:

- развивать наблюдательность, эстетическое отношение к природе.

Воспитательные:

- воспитывать у детей желание беречь природу, способствовать осмыслению своего места в ней, ответственность за сохранения красоты и богатства родной природы.

Предварительная работа: беседы об охране окружающей среды, о правилах поведения в лесу, просмотр видеороликов по экологии. Рассматривание иллюстраций о природе: «Деревья», «Растения», «Пауки», «Рыбы», «Земноводные», «Грибы», «Дикие животные», «Насекомые», «Птицы». Чтение художественной литературы: Т. В. Зотова «Азбука природолюбия», М. Пришвин «Этажи леса», С. Михалков «Прогулка».

Материалы и оборудование: музыкальное сопровождение; сундучок; пазл – 6 шт.; эмблемы (по количеству детей) «Солнышко», «Травка»; логотип экологического знака «Эколята-дошколята» -2 шт.; ориентиры (стрелки) передвижения; конверты с заданиями – бшт.; мелки (по количеству детей); карточки с лекарственными растениями; корзинка-2шт.; лейки с водой, грабли, обруч -2 шт; корзинка-2шт.; удочки-2шт.; шаблоны рыб по количеству детей.

Место проведения: территория ДОУ

Маршрутные остановки:

- «Лесная полянка»
- «Вопрос-ответ»
- Игровая «Узнай растение»
- «Танцевальная»
- «Эколенок-умница»
- «Спортивная»
- Загадочная «Узнай по объявлениям»

Ход мероприятия:

Дети под песню «Мы – юные спасатели природы», слова и музыка Т. Гуляевой входят на площадку ДОУ

Инструктор: Здравствуйте, ребята! Ребята, сегодня необычный день. Кто знает какой праздник мы отмечаем 5 июня? (5 июня – День эколога)

-Я рада приветствовать Вас на празднике День Эколога. Этот праздник в России был утвержден во «Всемирный день окружающей среды», ежегодно отмечаемый 5 июня.

-Экология-это наука, которая изучает законы природы, взаимодействие живых организмов с окружающей средой.

Инструктор: Ребята, вспомните кто такой эколог? (ответы детей).

-Правильно, эколог – это ученый, который оберегает все, что растет и всех, кто живет в природе от исчезновения, помогают животным и растениям, учит людей, как нужно беречь природу.

-Как вы думаете, чем мы с вами можем помочь животным и растениям? (ответы детей)

-Зимой делать кормушки для птиц, весной скворечники, не ломать, а сажать деревья, не рвать цветы, заботиться о животных – охранять природу.

Инструктор: Сегодня предлагаю вам стать Юными эколятами–дошколятами и отправиться со мной в путешествие по экологической тропе, где нам нужно будет преодолеть много препятствий и выполнить трудные задания от Матушки-Природы. За каждое выполненное задание мы получим пазл. В конце нашего путешествия нам нужно все пазлы сложить. Вы принимаете моё приглашение? (ответы детей)

-Сейчас мы поделимся на 2 команды и пустимся в путь дорогу (дети делятся на 2 команды)

Инструктор: Капитаны представьте свои команды

Представление команд

Команда «Солнышко»

Девиз: Береги свою планету-ведь другой на свете нету!

Команда «Травка»

Девиз:

Дерево, трава, цветок и птица,

Не всегда сумеют защититься.

Если будут уничтожены они,

На планете мы останемся одни.

По указательным ориентирам (стрелкам) дети выдвигаются в путь.

Станция 1 «Лесная поляна» (рисование мелками на асфальте)

Инструктор: А вот и первый конверт с заданием от Матушки-Природы. На этой станции мы должны дорисовать недостающие элементы лесной полянки: цветы, листья, ствол деревьев и назвать их. (Приложение 1)

(за выполненное задание дети получают пазл)

Станция 2 «Вопрос-ответ»

Инструктор: Следующее задание. Вопрос от Матушки-Природы: -Знаете ли вы правила поведения в лесу? (ответы детей). Вот сейчас мы с вами проверим.

-Для этого поиграем с вами в игру «Если я приду в лесок». Я буду говорить свои действия, а вы отвечать, если я буду поступать хорошо, говорим «ДА». если плохо, то все вместе кричим «НЕТ».

Если я приду в лесок
И сорву ромашку? (нет)

Если съем я пирожок
И выброшу бумажку? (нет)

Если хлебушка кусок
На пеньке оставлю? (да)

Если ветку подвяжу,
Кольшек подставлю? (да)

Если разведу костер,
А тушить не буду? (нет)

Если сильно насорю

И убрать забуду. (нет)

Если мусор уберу,

Банку закапаю? (да)

Я люблю свою природу,

Я ей помогаю! (да)

Станция 3 Игровая «Узнай растение»

Инструктор: На поляне разложены картинки лекарственных трав и других растений. Игрок команды находит лекарственную травку и несет ее к себе в корзинку, называя название растения. Выигрывает та команда, которая собрала больше карточек с лекарственными травами.

Станция 4 «Танцевальная» под музыку Н. Лукониной «Разноцветная планета»

Инструктор: А сейчас ребята я вам предлагаю провести небольшую музыкальную разминку. вы готовы? (*дети повторяют движения за инструктором*)

Станция 5 «Эколенок-умница»

Инструктор: А вот и следующий конверт с заданием. Давайте посмотрим, что нам пишет Матушка-Природа.

-Ребята, на вашем участке очень много деревьев. Назовите мне их. (ответы детей)

-Чтобы они выросли стройными и красивыми, им нужно помочь. Как вы думаете, чем мы можем березкам помочь? (ответы детей)

Инструктор: Правильно, если деревце маленькое можно подвязать к палочке, разрыхлить землю, полить. Я предлагаю вам сейчас сделать доброе дело: с рыхлить почву и полить наши деревья. (совместная трудовая деятельность детьми)

Станция 6 «Спортивная»

Эстафета «Рыбалка»

Дети делятся на две команды и выбирают капитанов, которым выдаются удочки, затем они отходят на расстояние от команд, каждый член команды по очереди подбегает к капитану и вешает на удочку рыбку, капитан складывает рыбки в ведро.

Игра «Овощи — фрукты»

Задание: Правильно рассортировать овощи и фрукты. Дети выстраиваются в две команды, берут по одному муляжу овоща или фрукта из большой корзины и кладут его в свою корзинку.

Станция 7 Загадочная «Узнай по объявлениям»

Инструктор: Следующее задание: надо внимательно послушать объявление и отгадать, о животном или птице говорится в объявлении.

1. Приходите ко мне в гости! Адреса не имею. свой домик всегда ношу на себе. (улитка)

2. Друзья! Кому нужны иглы, обращаться ко мне. (ёжик)

3. Хотите научиться ползать? Приходите ко мне, кусать не буду. Обещаю. (змея)

4. Помогю всем, у кого сломался будильник. (петух)

5. Прошу разбудить меня весной. Приходите лучше с мёдом. (медведь)

6. Хочу свить гнездо. одолжите или подарите пух и перья. своих маловато. (птица)

7. Что-то скучно одному стало выть мне на Луну. Кто составит мне компанию? (волк)

8. Всем, всем, всем! У кого возникла надобность в рогах? Раз в год обращайтесь к нам (лось и олень)

9. Учю всем наукам. Прошу учесть, что знания провожу ночью. (сова)

10. Я самая обаятельная и привлекательная. Кого хочешь обману, вокруг пальца обведу. Учитывая всё это, настоятельно прошу называть меня по имени-отчеству. Патрикеевной больше не называть. (лиса)

Инструктор: Ребята, давайте соберем наш пазл и посмотрим что там изображено.

(дети собирают пазл «золотой ключик»)

-Как вы думаете, от чего этот золотой ключик (предположение детей)

Инструктор подводит детей к сундучку который стоит под березой. В сундучке грамоты и сладкие подарки детям.

Инструктор: Сегодня пройдя все испытания и трудности Вы всем доказали, что вы настоящие друзья и знатоки природы. Я с радостью принимаю вас в Клуб любителей природы» «Эколят дошколят».

- И мне хочется попросить вас беречь наш большой дом-планету Земля, заботиться о нем, любить его и делать как можно больше добрых дел для того, чтобы наша планета становилась еще красивее. В честь праздничного дня я каждую группу грамотами «Эколят-дошколят Когалыма».

Раздаются призы.

В.С. Касаткин

Муж должен помогать беременной жене.

Почему муж должен помогать беременной жене, потому что она носит Вашего ребенка. Ей будет нужна помощь и забота, муж должен стараться всегда быть рядом с ней. По своему опыту, чтоб ребенок родился здоровым, покупать ей, то что она хочет. Быть рядом, вместе с ней ходить на: скрининг, УЗИ, анализы и так далее. Оберегать ее от всего, что может произойти с ней. Жена будет видеть Вашу заботу, и что она не безразлична вам. Мое внимание к ней, спасло жизнь ребенку. Не все врачи могут быть внимательны. На большом сроке, а это было 8 месяцев, я попросил жену сходит в месте со мной к другому гинекологу и сдать там анализы. После анализов и общения с гинекологом,

оказалось у жены маловодье, нужна была госпитализация. Если бы я не попросил жену провериться к другому гинекологу, то могло много чего быть, вплоть до смерти плода. Ребенок родился здоровым. Мужчина играет большую роль в жизни беременной жены и неважно кто она вам. Если он забеременела от Вас, то будь те всегда рядом, если будущий ребенок дорог вам.

В.С. Касаткин

Заложенность уха после бега.

Хочу поделиться своим опытом с этой проблемой. Спустя 2 года, у меня не стали закладывать уши.

Уши продуть можно в любое время года, неважно какого вы возраста, телосложением. Если это произошло, то нужно выявить причину заложенность уха, а причин может быть много. После бега у людей начинает закладывать уши, чтоб такое не произошло, нужно бегать в повязки или в шапке, для того чтоб ветер не попадал в ухо, все зависит какое время года. Из-за воздействия холодного ветра уши начинаю болеть, чувствуется заложенность уха. Бороться с этими симптомами можно. Главное, что нужно знать: в прохладную погоду ходить в шапке, а если жарко на улице, одевать повязку. Не нужно стесняться, смотреть на других людей, если они ходят без, шапки, в прохладную погоду. Все это делается для того чтоб избежать воздействия попадания холодного ветра. Ваше здоровье.

А.Н. Попова

"Психологическая помощь ребёнку, переживающему горе"

Жизнь ребенка наполнена не только радостями и мелкими огорчениями. В ней порой встречается и настоящее горе,

связанное с потерей близких вследствие болезней, старости, катастроф, аварий, несчастных случаев. Взрослые часто испытывают растерянность и замешательство, не зная, как и чем помочь ребенку в этой ситуации, не имея представления не только о том, как вести себя по отношению к ребенку, потерявшему кого-то из близких, но и о том, каким образом и насколько остро он переживает потерю.

Важно, чтобы взрослый умел не только профессионально грамотно оказать помощь такому ребенку, но и поддержать его.

Родители, воспитатели, учителя должны знать, как в рамках обычной повседневной жизни помочь ребенку пережить горе, поддержать его, предотвратить развитие неврозов.

Овладение предлагаемыми ниже приемами доступно и необходимо всем взрослым, имеющим дело с детьми, так как в любой момент они могут столкнуться с ситуацией, когда потребуется психологическая помощь, поддержка, понимание. Обращение к специальной психотерапевтической или психиатрической помощи рекомендуется лишь тогда, когда предлагаемые средства не срабатывают или оказываются недостаточными.

Что отличает детское горе? Если в семье горе, то нужно, чтобы ребенок видел это и мог выразить его вместе со всеми. Переживания ребенка не только нельзя игнорировать, но важно признать его право на переживание. Даже если в семье психически неполноценный ребенок, никак нельзя недооценивать его способность понять происходящее, а также глубину его эмоций. Он, как и другие дети, должен быть включен в переживания всей семьи, и ему требуются дополнительные знаки любви и поддержки.

Не надо пытаться делать вид, что ничего не случилось и жизнь идет своим чередом. Всем нам требуется время, чтобы привыкнуть жить без любимого человека. Это не уменьшает эмоционального потрясения и не гарантирует от неожиданных и

трагических реакций, но позволяет предотвратить возникновение глубоких страхов, которые могут привести к тяжелым психологическим проблемам много лет спустя. В это трудное время детям прежде всего требуются поддержка, демонстрация любви и заботы.

Период острого переживания горя у ребенка обычно короче, чем у взрослого (слезы часто сменяются смехом), но при столкновении с новыми жизненными ситуациями его горе вновь оживает: «В первый день в школе я увидел, что все пришли с мамами и только я пришел с папой».

Что считать нормальными реакциями ребенка? Это обязательно нужно знать, чтобы отличить «проблемного» ребенка от ребенка «с проблемой». Шок – первая реакция на смерть. У детей он обычно выражается молчаливым уходом или взрывом слез. Очень маленькие дети могут испытывать весьма болезненное чувство дискомфорта, но не шок. Они не понимают, что происходит, но хорошо чувствуют атмосферу в доме. Развлечение (взять на руки, купить игрушку или сладость, включить телевизор) оказывается не самой лучшей политикой в такой ситуации. Оно действует временно и не помогает справиться с горем, а лишь на момент отвлекает внимание. Обнимите ребенка, дайте ему расслабиться, поплакать, посидеть или полежать, но не обхаживайте его так, словно у него болят зубы. Ему нужно время, чтобы погоревать, поговорить о матери, отце, брате или сестре. Если ребенок достаточно большой, дайте ему возможность участвовать в приготовлении к похоронам, и он не будет чувствовать себя одиноким среди опечаленных и занятых делами взрослых.

Отрицание смерти – следующая стадия переживания горя. Дети знают, что близкий человек умер, видели его мертвым, но все их мысли настолько сосредоточены на нем, что они не могут поверить, что его больше нет рядом.

Поиски – для ребенка очень логичная стадия горя. Он потерял кого-то, теперь он должен найти его. Невозможность найти

порождает страх. Иногда дети переживают эти поиски как игру в прятки, зрительно представляют, как умерший родственник входит в дверь.

Отчаянье наступает, когда ребенок осознает невозможность возвращения умершего. Он вновь начинает плакать, кричать, отвергать любовь других людей. Только любовь и терпение могут преодолеть это состояние.

Гнев выражается в том, что ребенок сердится на родителя, который его «покинул», или на Бога, «забравшего» отца или мать. Маленькие дети могут начать ломать игрушки, устраивать истерики, колотя ногами по полу, подросток вдруг перестает общаться с матерью, «ни за что» бьет младшего брата, грубит учителю. Тревога и чувство вины ведут к депрессии. Кроме того, ребенка могут тревожить различные практические вопросы: кто будет провожать его в школу? кто поможет с уроками? кто даст карманных денег? Для более старших детей смерть отца может означать невозможность продолжить учебу и т.п.

КАК ПОМОЧЬ СТРАДАЮЩЕМУ РЕБЕНКУ

1. Прежде всего необходимо, чтобы переживание разделялось всеми членами семьи. Многие сходятся в том, что желательно принятие траура всеми членами семьи, включая детей (может быть, кроме дошкольников). Это совместное переживание, понятное каждому члену семьи.

Иногда дети становятся друзьями именно на основании сходства переживаний: «Мы дружим, потому что у нас обеих нет мамы, а есть только папа».

Горе никогда не проходит. Мы сохраняем близких живыми в нашей памяти, и это очень нужно нашим детям. Это позволит им извлечь позитивный опыт горя и поддержит их в жизни.

2. Самое сложное для взрослого – это сообщить ребенку о смерти близкого. Лучше, если это сделает кто-то из родных. Если это невозможно, то сообщить должен тот взрослый, которого ребенок хорошо знает и которому он доверяет. В этот момент

очень важно прикасаться к ребенку: взять его руки в свои, обнять, взять его на руки. Ребенок должен почувствовать, что его по-прежнему любят и что он не будет отвергнут. Важно также, чтобы у ребенка не возникло чувство вины в связи со смертью близкого.

Ребенок может продемонстрировать вспышку гнева по отношению ко взрослому, принесшему печальное известие. Не надо в этот момент уговаривать ребенка взять себя в руки, ибо горе, не пережитое вовремя, может вернуться месяцы или годы спустя.

Дети постарше предпочитают в этот момент одиночество. Не спорьте с ними, не приставайте к ним, их поведение естественно и является своего рода психотерапией.

Ребенка надо окружить физической заботой, готовить ему еду, стелить постель и т.п. Не нужно взваливать на него в этот период взрослых обязанностей: «Ты теперь мужчина, не огорчай маму своими слезами». Сдерживание слез противоестественно для малыша и даже опасно. Но не надо и заставлять ребенка плакать, если он не хочет.

В период горя не следует изолировать ребенка от семейных забот. Все решения должны приниматься сообща, всей семьей.

3. Желательно, чтобы ребенок говорил о своих страхах, но его к этому побудить нелегко. Потребности ребенка кажутся нам очевидными, однако мало кто из взрослых понимает, что ребенку требуется признание его боли и страхов, ему нужно выразить свои чувства в связи с потерей близкого человека.

В этой связи имеется интересный и полезный опыт. Можно, например, собрать группу подростков, потерявших родителей, чтобы они могли проговорить все это между собой. По методике проведения подобных встреч взрослый не участвует в беседе до тех пор, пока они его об этом не попросят. Ребятам важно почувствовать себя на равных. Поначалу они с недоверием относятся к подобной группе, но начав говорить, обнаруживают много общего в чувствах и проблемах. Разговоры, порой

болезненные, тем не менее помогают подросткам справиться со страхами, прояснить собственные мысли.

Считается, что после похорон жизнь семьи приходит в норму: взрослые возвращаются на работу, дети – в школу. Именно в этот момент потеря становится наиболее острой. В первые дни после трагедии дети знают, что правомерно любое проявление чувств. По прошествии времени на смену могут прийти такие явления, как энурез, заикание, грызение ногтей, сонливость или бессонница.

Невозможно дать рецепт по каждому конкретному случаю. Главное – исходить из потребности ребенка в любви и внимании к нему. Если ребенок отказывается от еды, можно предложить ему помочь в приготовлении обеда для всей семьи.

Как снять агрессивное поведение? Маленьким детям можно дать различные коробки, ящики, баллоны, бумагу, которые можно мять, ломать и крушить. Детям постарше можно поручить физическую работу, требующую значительных усилий, или отправить их на длительную прогулку пешком, на велосипеде.

Надо иметь в виду, что в многодетной семье может возникнуть своеобразное соревнование: кто сильнее выражает свой гнев. Все вышесказанное не исключает того, что нельзя позволить ребенку зайти в этом слишком далеко. Нельзя допустить того, чтобы одному ребенку было позволено абсолютно все в ущерб другим детям.

В течение многих месяцев, даже всего первого года после смерти близкого человека, острые эмоциональные вспышки будут омрачать такие события, как праздники, дни рождения. Затем сила выражения эмоций, как правило, ослабевает. Потеря не забывается, но семья учится управлять своими чувствами.

4. В каких случаях ребенку требуется специальная помощь? Обычно родители стараются избежать обращения к психиатру. Бывает и наоборот: при малейшем подозрении на необычность поведения ребенка родители кидаются к врачу, в то время как

помощь требуется им, а не ребенку. В качестве тревожных симптомов можно выделить следующие:

- длительное неуправляемое поведение, острая чувствительность к разлуке, полное отсутствие каких-либо проявлений чувств;

- анорексия, бессонница, галлюцинации (все это чаще встречается у подростков);

- депрессия подростков – это часто гнев, загнанный внутрь.

Общий совет:стораживают отсроченное переживание горя, слишком затянувшееся или необычное беспокойство. Всегда тревожит отсутствие переживаний.

ЧТО МОЖЕТ СДЕЛАТЬ УЧИТЕЛЬ.

Учитель часто оказывается беспомощным, когда сталкивается с необходимостью помочь ребенку пережить горе. Между тем школа и учитель могут сыграть решающую роль в помощи этим детям: ведь школа составляет огромную часть их повседневной жизни. После любой трагедии привычные ежедневные обязанности могут оказать поддержку, создать ощущение комфорта и безопасности, а иногда и принести облегчение. Обстановка в школе резко отличается от тягостной домашней атмосферы.

Обычно рекомендуют, чтобы дети возвращались в школу по возможности быстрее после похорон. Между тем все это очень индивидуально. Ребенок часто боится оставить родителя одного, ему кажется, что отец или мать умрут, оставшись дома в одиночестве. В этом случае целесообразно пойти ребенку навстречу, разрешить ему в течение какого-то времени побыть дома, чтобы он успокоился и убедился, что родитель умирать не собирается.

Возвращение в школу может быть трудным. Встреча с учителями и товарищами требует известного мужества. Пережившие горе люди знают, как порой болезненно воспринимаются любые слова даже добрых знакомых. Между тем

дети, не очень-то чуткие в обычное время, ведут себя гораздо более естественно и доброжелательно по отношению к своему страдающему товарищу, чем взрослые по отношению к его родителю. Тем не менее учителя должны следить за тем, чтобы ребенка не дразнили и не задирали. Когда ребенок придет в школу, учитель должен сказать ему, что он знает о его горе, чтобы тот не чувствовал равнодушия со стороны учителя. В школе должно быть подходящее место, куда ребенок мог бы при необходимости прийти, если ему хочется побыть одному или поплакать. Иногда кто-нибудь из старших детей может быть назначен «опекуном» такого ребенка; возможно, это будет кто-то, имеющий аналогичный опыт и способный при необходимости поддержать ребенка. Родители и вся семья также требуют поддержки. Учитель должен знать, что именно и в каком объеме они сказали ребенку об утрате. Поглощенный собственными переживаниями родитель часто теряет контакт с ребенком, и учителя обычно оказываются первыми, кто замечает симптомы неблагополучия. Задача учителя – не ждать, когда произойдет трагедия, а поговорить с ребенком о смерти, когда представится такая возможность. Обычно это не разрешается, считается, что подобный вопрос не «школьный». Да и сами учителя часто считают, что детей надо ограждать от подобных мыслей. Однако педагог должен уметь помочь своим воспитанникам, переживающим такую трагедию, как потеря кого-то из близких. Даже с учащимися начальной школы нужно говорить о таких «запретных» вещах, как воровство, ложь, болезнь, больница, смерть. Этим учитель показывает детям, что с ними можно говорить о чем угодно. Если же учитель избегает подобных тем, то ребенок, с которым случилась беда и который хочет задать вопросы, поделиться своими переживаниями, не видит никого, к кому он мог бы обратиться. К моменту, когда ребенок заканчивает начальную школу, он должен иметь понятие о смерти как о части жизни. У учителей есть много возможностей подать проблему смерти именно таким образом. Возможно,

наиболее простым и очевидным примером может служить смена времен года. В одной школе учитель воспользовался смертью любимого всеми детьми кролика. Один из учителей хотел убрать кролика ночью, но другой настоял на том, что дети должны его видеть, положить в коробку и похоронить – очень просто, без всяких церемоний, во время перемены. Они выбрали место под деревом, дети принесли растения и посадили их на его могиле. Учитель предложил им сделать книгу о своем кролике: вклеить туда фотографии, рисунки, истории о кролике. Они спокойно и без лишних эмоций сделали очень красивую книгу о кролике; урок был усвоен, память будет жить, а разговоры о печальном событии помогут смириться с утратой.

РЕКОМЕНДАЦИИ ДЛЯ УЧИТЕЛЕЙ НАЧАЛЬНЫХ КЛАССОВ

1. Наблюдайте за изменениями в поведении ребенка, потерявшего кого-то из близких. В первые недели обычно отмечаются тенденция к уходу, агрессивность, гнев, нервозность, замкнутость, невнимательность. Относитесь к этому с терпением, никогда не показывайте своего удивления. Не действуйте вопреки ребенку.

2. Если ребенок хочет поговорить, найдите время выслушать его. Это не всегда легко сделать, и все же попытайтесь. Объясните ребенку, что вы хотите поговорить с ним, выберите удобное для этого время. При разговоре слушайте не только ушами, но и глазами, сердцем. Обнимите ребенка, возьмите его за руку. Прикосновение имеет для ребенка огромное значение, ведь он потерял тепло любящего родителя. Это позволяет ребенку почувствовать, что вы заботитесь о нем и в любое время готовы помочь ему. Поддержите его желание говорить о родителе и делайте это сами.

3. Постарайтесь привлечь лучших друзей ребенка. Если вам удастся их собрать, объясните им, что, когда умирает кто-то, кого

вы любите, беседы об этом человеке помогут сохранить о нем добрую память.

4. Будьте готовы к вопросам и всегда будьте честными в ответах. Детей часто интересуют вопросы рождения и смерти. Учитель никогда не должен бояться сказать «Я не знаю». Очень важно знать культурный уровень семьи ребенка, ее религиозные установки. Ваши собственные чувства никогда не должны вступать в противоречие с чувствами родителя или смущать ребенка.

5. Покажите ребенку, что плакать не стыдно. Если ваши глаза наполнились слезами, не скрывайте этого. «Ты очень любил маму, и я это понимаю. Очень грустно, что она умерла». В это время ребенку можно рассказывать множество трогательных историй. Покажите ему, что можно улыбаться и смеяться. «Мама любила клоунов, не правда ли?» – такая фраза может стать началом разговора о цирке и на уроке рисования можно предложить изобразить что-нибудь веселое.

6. Никогда не говорите: «Ты ведь так не думаешь, не так ли?» Не говорите, что вы надеетесь на исчезновение у ребенка страхов, и не пытайтесь сменить тему разговора. Когда ребенок говорит, что считает себя виноватым в смерти отца, он действительно так думал. Дети честны, они говорят то, что думают. Их чувства реальны и сильны, и о них надо знать, им надо верить, о них надо говорить. Не следует произносить фраз типа «Скоро тебе будет лучше». Гораздо лучше будет сказать: «Я знаю, что ты чувствуешь, и тоже не понимаю, почему твой отец должен был умереть таким молодым. Я только знаю, что он любил тебя, и ты никогда не забудешь его».

7. Старайтесь быть в контакте с родителем. Ребенок быстро почувствует связь между вами и его семьей, и это создаст у него ощущение безопасности. Обсуждайте с ними изменения в поведении ребенка, в его привычках.

Необходимо с особым вниманием относиться к трудным для потерявшего родителя ребенка дням. Такими днями являются праздники, когда дети поздравляют маму или папу. Ребенку, у которого нет матери, нужно посоветовать приготовить поздравление для бабушки. Конечно, невозможно заранее учесть все возможные случайности. Понимающий учитель, вооруженный знаниями о том, что смерть не является запретной темой, поможет страдающему ребенку пережить трудный для него период с минимальными потерями. Конечно, ребенок, долгое время не выходящий из кризиса, нуждается в специальной помощи. Здесь требуется специализированная индивидуальная психотерапия как для ребенка, так и для родителя, а часто полезной оказывается и семейная терапия.

Приведенные выше приемы кажутся на первый взгляд очень простыми и естественными. Однако в большинстве случаев взрослые ведут себя по отношению к страдающему ребенку именно так, как не надо себя вести: делают вид, что ничего не случилось, стараются избегать упоминаний о постигшем ребенка горе, а на самом деле предлагают ему самому справиться с горем, самому вырабатывать способы поведения и защиты и искать пути выхода из кризиса. Далеко не всегда он справляется с этой задачей. Помочь ребенку, поддержать его в столь трудной ситуации должны уметь в первую очередь те взрослые, которые живут рядом с ребенком, встречают его каждый день в школе или в детском саду.

АРТ-Терапевтическая программа
«ИСПОЛЬЗОВАНИЕ РИСОВАНИЯ ПРИ РАБОТЕ С
ДЕТЬМИ ПЕРЕЖИВШИМИ
ТРАВМАТИЧЕСКИЕ СИТУАЦИИ»

ЦЕЛЬ: Помочь ребёнку начать осознавать себя и своё существование в мире.

Количество занятий: 12 встреч

Время работы: 35-40 минут

Интервал: 1 раз в неделю

Схема проведения занятия:

- Вступительная беседа
- Тема.
- Рисование.
- Обсуждение нарисованной картины.

Дополнительно: можно подготовить дополнительные задания на развитие интеллекта и познавательных функций, посильных для ребёнка, чтобы он уходил успешным, укрепляя уверенность в себе, повышая самооценку.

Для работы используются: листы плотной альбомной бумаги цветными карандашами. (Дети любят фломастеры, краски, но в данной технологии лучше использовать мягкие цветные карандаши шести основных цветов: красного, черного, синего, зелёного, коричневого). В наборе нет простого карандаша, но если ребёнок попросит – ему можно дать его.

ЭТАПЫ ТЕРАПЕВТИЧЕСКОГО ПРОЦЕССА:

• **Прояснение отношения ребёнка к процессу рисования, к самой работе.**

Предпринимаются действия, чтобы ребёнок делился своими ощущениями, чувствами, по отношению к работе. В результате ребёнок начинает лучше себя осознавать, то что он делает.

• **Описание рисунка с точки зрения ребёнка.** Ребёнок делится впечатлении о самом рисунке, описывает его так, как ему хочется.

• **Обсуждение содержания рисунка.** Его части, детали, появившиеся образы людей, предметов, животных. Проговариваются чувства, вызванные изображённой ситуацией.

• **Описание рисунка с использованием слова «Я».** Психотерапевт просит ребёнка описать рисунок так, как будто картинкой является он сам. Что он чувствует?

- **Идентификация.** Выбираются важные для предметы на рисунке, для того, чтобы он идентифицировал их с чем-то или кем-то.

- **Работа с героями рисунка.** Ребёнку предлагается вести диалог между двумя героями его рисунка или противоположными сторонами образа или предмета (например, добро-зло, любовь-ненависть, горе-радость, либо печальная и счастливая сторона образа).

- **Обсуждение цветовой гаммы рисунка.** Психотерапевт просит обратить внимание на цвет: что он означает, о чём говорит.

- **Установление параллелей с ситуациями жизни и их обсуждение.** На этом этапе рисунок откладывается и прорабатываются реальные ситуации или рассказы, вытекающие из рисунка или возникающие в ходе беседы.

В процессе работы осуществляется наблюдение за внешними проявлениями: особенностями оттенка голоса, положением тела, выражением лица, жестами, дыханием.

МОЛЧАНИЕ может означать контроль, обдумывание, припоминание, тревогу, страх, осознание чего-либо, сопротивление.

ПРИМЕРНЫЕ ВОПРОСЫ:

- Кто это? Сколько ему лет? Где он живёт? Что делает? Как себя чувствует?

- Кто этим пользуется? Кто тебе ближе всех? Что заставило его так переживать?

- Как завершилась ситуация?

- Что происходит сейчас?

- Что нужно сделать, чтобы побороть страх? Снизить тревогу?

- Представь, что это делаешь ты. Как это? Что будет потом?

ТЕХНОЛОГИЯ РАБОТЫ:

ПЕРВАЯ ВСТРЕЧА: Установление контакта. Свободное рисование (*Ребёнок рисует то, что хочет*)

ВТОРАЯ ВСТРЕЧА: Мой дом, моя семья

ТРЕТЬЯ ВСТРЕЧА: Автопортрет в полный рост.

ЧЕТВЁРТАЯ ВСТРЕЧА: Несуществующее животное.

ПЯТАЯ ВСТРЕЧА: Я переживаю. Моя боль. То, что меня волнует.

ШЕСТАЯ ВСТРЕЧА: Я боюсь. Мой страх. Это меня испугало.

СЕДЬМАЯ ВСТРЕЧА: Сон, который меня взволновал.

ВОСЬМАЯ ВСТРЕЧА: Я и мои друзья. Я в классе. Мой лучший друг.

ДЕВЯТАЯ ВСТРЕЧА: То, о чём я мечтаю. Три желания. Золотая рыбка. Ромашка желаний. Цветик – семицветик.

ДЕСЯТАЯ ВСТРЕЧА: Я такой счастливый, я такой довольный. Счастье. Самый счастливый день. Моя радость.

Что заставляет моё сердце петь.

ОДИННАДЦАТАЯ ВСТРЕЧА: Если бы у меня была волшебная палочка, я превратился бы...

Это я... Автопортрет в лучах солнца.

ДВЕННАДЦАТАЯ ВСТРЕЧА: Моё будущее.

Завершение работы. Подведение итогов.

Литература:

1. Водинская М.В. Коррекционные занятия художественным творчеством с детьми, имеющими трудности развития. – Особый ребенок. Исследования и опыт помощи. №2. – Москва, 1999

2. Выготский Л. С. Диагностика развития и педологическая клиника трудного детства. //Собр. соч.: В 6 т. – Т.5. – М., 1983.

3. Дрезнина М. Игры на листе бумаги. - Москва: Издательский дом «Искатель», 1997

4. Зинкевич-Евстигнеева Т.Д. Основы сказкотерапии. – Спб.: Речь, 2006

5. Зинкевич-Евстигнеева Т.Д. Практикум по сказкотерапии. - Спб.: Речь, 2002

6. Зинкевич-Евстигнеева Т.Д., Кудзилов Дм. Психодиагностика через рисунок в сказкотерапии. - Спб.: Речь, 2003
7. Крылов Д.Н., Кулакова Т.П. Доклинические формы нервно-психических нарушений у школьников и их профилактика // Школа и психическое здоровье учащихся. – М., 1988.
8. Красный Ю.Е. Арт- всегда терапия. – Москва: Межриг. центр управления и полит. консультирования, 2006
9. Копытин А.И. Системная Арт-терапия.- Спб: Питер, 2001
10. Лебедева Л.Д. Практика арт-терапии: подходы, диагностика, система занятий.– Спб: Речь, 2003
11. Лебединский В.В. Нарушения психического развития у детей. – 1985.
12. Макарова Е. Преодолеть страх или искусствотерапия. – Москва: Школапресс, 1996
13. Медведева И., Шишова Т. Разноцветные белые вороны. – Москва: Семья и школа, 1996
14. Остер Дж., Гоулд П. Рисунок в психотерапии. Методическое пособие для слушателей курса «Психотерапия». Москва, 2000
15. Практикум по Арт-терапии. /Под ред. Копытина А.И. – Спб: Питер, 2000
16. Психокоррекционная и развивающая работа с детьми - /Учебное пособие для студентов средних педагогических учебных заведений под редакцией И.В. Дубровиной
17. Шишова Т. Страхи – это серьезно.- Москва: Издательский дом «Искатель», 1997
18. Шишова Т. Застенчивый невидимка.- Москва: Издательский дом «Искатель», 1997

А.Г. Смакова

"Могила неизвестного солдата"

Ежегодно в преддверии празднования Великой Победы, обучающиеся творческого объединения «Радуга» принимают активное участие в проектной деятельности, посвященной Дню Великой Победы...

Обучающиеся первого и второго года обучения выполняют проект «Открытие Ветерану», обучающиеся 3 года обучения работают над созданием проекта «Георгиевская ленточка».

Это особый период в жизни творческого объединения. В это время дети сплачиваются в одну единую команду единомышленников, связанных одной очень важной и значимой целью – изготовлением подарка ветерану...бабушке или дедушке, может быть даже совсем не знакомому человеку, людям, познавшим ужасы Великой Отечественной Войны...

Ежегодно у обучающихся творческого объединения «Радуга» на базе МОАУ «Гимназия №2» проходят воспитательные мероприятия, на которых дети знакомятся с интересными людьми, ветеранами тыла, освещающими события тех нелегких военных лет...

Дети рассказывают им стихи, поют песни на военную тематику, заранее, совместно с педагогом оформляют выставку, посвященную дню Победы, выполненную собственными руками.

Ежегодно обучающиеся возлагают цветы к вечному огню в Парке Победы. На праздновании Дня Победы дети зачастую видят красивый парад, людей в военной форме с красивой военной выправкой, цветы, флаги, Георгиевские ленты,...

А иногда обучающиеся первого года обучения задают вопросы... А почему этот огонь называется вечным? А кому, какому солдату мы возлагаем цветы? А почему могила называется неизвестной? Почему нет фамилий?

Да, день Победы Великий праздник, праздник со слезами на глазах, ... но наши нынешние дети так мало знают о нем...

Могила неизвестного солдата....

Каждый год, 9 Мая идут благодарные потомки, взрослые и дети, чтобы возложить цветы на могилу неизвестного солдата в память о погибших за нашу Родину, за мир во всем мире, за жизнь своих родных, близких...которые не вернулись с боевых полей...

Но мало кто из детей знает историю создания этого мемориала в нашей стране...

Могила Неизвестного солдата - памятник погибшим во время войн военнослужащим, личность которых установить не удалось...

Данный мемориальный архитектурный ансамбль в России, расположен в городе Москва у стен Московского Кремля в Александровском саду.

Создан он был в 1967 году по проекту архитекторов Дмитрия Бурдина, Владимира Климова, Юрия Рабаева и скульптора Николая Томского.

Монумент является объектом культурного наследия России и Общенациональным мемориалом воинской славы.

Идея возведения памятника в честь воинов, сражавшихся в битве за Москву, возникла в 1965 году, в то время проходила компания по увековечиванию памяти павших воинов в Великой Отечественной войне. К тому времени подросло первое поколение граждан, не заставших войны и знающих о ней только по рассказам ветеранов – воинов, оставшихся в живых....

8 мая 1967 года на месте захоронения был открыт долгожданный мемориал - Могила Неизвестного солдата - и зажжен Вечный огонь, доставленный с Марсова поля. Этот огонь был доставлен в Москву из Ленинграда на бронетранспортере в сопровождении почетного кортежа и группы ветеранов войны, среди которых был Герой Советского Союза Алексей Маресьев. Зажег Вечный огонь в Александровском саду генеральный секретарь КПСС Леонид Брежнев.

Практически каждый знает, какие строки выбиты на на мраморной плите: **"Имя твое неизвестно, подвиг твой бессмертен"**.

Эти строки принадлежат известным писателям того времени, — Сергею Михалкову - старшему, Константину Симонову, Сергею Наровчатову и Сергею Смирнову. Именно эта звездная литературная плеяда, является авторами данных «Вечных» слов...

Что представляет собой данный монумент?

В центре монумента размещена площадка из черного отполированного камня лабрадорита, обрамленная плитами из красного гранита.

Перед надгробной плитой, в квадратном углублении, установлена бронзовая пятиконечная звезда, в центре которой горит Вечный огонь.

Рядом выложена известная всем надпись: **"Имя твое неизвестно, подвиг твой бессмертен"**.

На надгробной плите установлена бронзовая скульптурная композиция в виде солдатской каски и лавровой ветви, лежащих на боевом знамени.

Слева от памятника находится плита с надписью: **"1941 Павшим за Родину 1945"**.

Справа - аллея, где расположены 12 блоков из темно-красного камня (порфира), в которых замурованы капсулы с землей из городов-героев (Ленинград, Киев, Сталинград, Одесса, Севастополь, Минск, Керчь, Новороссийск, Тула, Мурманск, Смоленск, Брестская крепость).

В братской могиле покоятся останки воинов, эксгумированные из братской могилы подмосковного Зеленограда, у бывшей железнодорожной станции Крюково. В декабре 1941 года в Зеленограде шли ожесточенные бои, в ходе которых соединения 16-й армии генерал-лейтенанта Константина Рокоссовского (среди которых была 8-я гвардейская Панфиловская стрелковая дивизия)

отразили наступление пехотных и танковых соединений вермахта. Было много погибших...Гроб с останками погибших воинов-освободителей был перенесен в Александровский сад и под залп артиллерийского салюта опущен в могилу.

В 1967 году, а именно 7 мая, в преддверии 22-й годовщины Великой Победы в Великой Отечественной войне, в Ленинграде от Вечного огня на Марсовом поле зажгли факел, который по эстафете доставили в Москву.

По словам очевидцев того времени, от Ленинграда до Москвы стоял живой коридор из людей — люди хотели видеть то, что было для них очень и очень значимо....свято...

Ранним утром 8 мая кортеж достиг Москвы. Улицы также были до отказа заполнены людьми. У Манежной площади факел принял Герой Советского Союза, легендарный летчик Алексей Маресьев. Сохранились уникальные хроникальные кадры, запечатлевшие этот миг. На лицах людей застыли слезы... Люди замерли, стараясь не пропустить самого важного момента — зажжения Вечного огня.

Честь открыть мемориал выпала на долю Николая Григорьевича Егорычева, первого секретаря Московского городского комитета КПСС.

А миссия зажечь Вечный огонь принадлежала Генеральному секретарю ЦК КПСС Леониду Ильичу Брежневу.

Общенациональный мемориал воинской славы был торжественно открыт после реконструкции 8 мая 2010 года в присутствии президентов России, Белоруссии и Украины Дмитрия Медведева, Александра Лукашенко и Виктора Януковича. Его новым элементом стала стела высотой около 1 м и длиной около 10 м с названиями городов воинской славы (в настоящее время - 40 городов).

...Один солдат в Мировую войну сидел как обычно в тылу...

Но вдруг, неожиданно, бой начался ...

Немцы напали с укрытий...

*И шел долгий бой, целых два дня...
Много солдат погибло...
Потери большие были у нас,
Но много мы немцев убили...
И в этом бою победили.
Однако, тот самый солдат не вернулся к семье,
Покинул родных он и близких...
И кто еще знает, сколько солдат
Погибло в войне,
В не равных боях...*

*Олег Шестаков, обучающийся творческого объединения
«Радуга», ученик 4Г класса МОАУ «Гимназия №2»*

Автор статьи под ОПИ Смакова Анжела Геннадьевна, в статье опубликованы стихи и творческие работы обучающийся творческого объединения

Е.Г. Муханова

Доклад на тему: «Развитие учебной мотивации у обучающихся в рамках дополнительного образования в школе»

Введение

В XXI веке в основу педагогической деятельности общеобразовательной школы заложена концепция формирования всесторонне и гармонично развитой творческой личности. Для раскрытия потенциальных способностей детей кроме классно – урочной системы обучения, основным компонентом обучения является внеурочная деятельность. Одной из педагогических задач сегодня является внедрение в образовательный процесс таких методов и приемов, которые помогут обучающимся не только овладеть определенными знаниями умениями и навыками в той или иной сфере деятельности, но и развивать их творческие

способности, где важная роль отводится занятиям в кружках различной направленности.

Одна из главных задач современного образования - повышение качества обучения, воспитания учащихся, поэтому руководитель кружка дополнительного образования ставит перед собой основную цель - создание благоприятных условий, направленных на саморазвитие, самореализацию, самоорганизацию учащихся, способных принять активное участие в различных видах деятельности, отвечающих современным требованиям, направленным на воспитание всесторонне развитой личности ребенка.

Обучающиеся должны уметь:

- ставить цель и добиваться ее;
- общаться;
- адаптироваться к ситуации;
- ориентироваться в мире;
- самостоятельно добывать и применять знания;
- заботиться о других и о своем здоровье.

Мой педагогический стаж начался достаточно недавно - 2 года назад. Я, конечно же, как и другие педагоги, заинтересована в повышении качества своей педагогической деятельности. Проводя самоанализ, я пришла к выводу, что ключом к качественному усвоению учащимися знаний, умений, навыков и компетенций является собственная заинтересованность детей в этом. Иными словами замотивирован ребёнок в данном виде деятельности или нет. И тут я задалась вопросом, как повысить интерес к занятиям ДПИ? Как найти подход к каждому ученику? На уроках ДПИ у нас самые благодарные слушатели, но как с их взрослением не потерять искру, горящую в глазах?

Причины, по которым дети приходят на занятия в кружок, совершенно разные. Есть дети, которые пришли целенаправленно заниматься декоративно-прикладным искусством, ориентируясь на получение готового творческого продукта. Однако тут я начала

понимать, что одни создают этот продукт, чтобы получить удовольствие от процесса созидания и реализации своих замыслов, другим важно достичь результата, а удовольствие получить уже от признания важности своей работы взрослыми. Третьим важно пообщаться со сверстниками или со мной, а творческий продукт не так важен для них. Четвертым важна атмосфера благожелательности и доверия на занятии. Это, как правило, касается детей, имеющих сложности социальной адаптации в новом коллективе. И удовлетворив эту потребность, у них появляется интерес к творчеству. Вот уже получается некая система мотивов. Проанализировав все это, я поняла, что для реализации целей и задач, проводимых мною творческих занятий, важно учитывать мотивационную сферу каждого ребенка индивидуально.

1. Виды мотивации

Психологами и педагогами предлагаются разные классификации мотиваций. Остановлюсь на классификации мотивов по А. К. Марковой, так как предложенные ею виды мотивов я могу пронаблюдать среди своих обучающихся. Согласно этой классификации выделяют внешнюю (социальную) и внутреннюю (познавательную) мотивации. Различие внешней и внутренней мотивации заключается в критериях награды за осуществляемую активную деятельность.

При внешней мотивации и сама награда будет внешней по отношению к учащемуся. Когда же мотивация является внутренней, то вознаграждением за нее будет являться активность сама по себе, желание приобретать какие-либо умения и навыки, самостоятельно решать поставленные перед собой задачи.

Становится очевидным, что внутренняя мотивация является наиболее предпочтительной и приводит к более устойчивому и качественному результату. Однако и формировать ее сложнее, и требуется больше времени, усилий и понимания тонкостей психологической организации ребёнка.

Психологи выделяют четыре вида внутренней мотивации:

- мотивация по результату (ориентация учащегося на результат деятельности);
- мотивация по процессу (заинтересованность учащегося в самом процессе деятельности);
- мотивация на оценку (заинтересованность ребёнка в получении хорошей оценки или похвалы со стороны взрослых);
- мотивация на избежание неприятностей (свидетельствует сама за себя).

2. Особенности мотивационной сферы умственно отсталых обучающихся

Трудно переоценить воспитательное и образовательное значение деятельности детей по их интересам, которая организуется и проводится в различных кружках. Практика работы с умственно отсталыми детьми показывает, что рациональная организация внутришкольной кружковой работы способствует более глубокому и всестороннему развитию детей, помогает положительно решать задачи коррекции и компенсации различных дефектов развития. Наиболее результативной кружковая работа может стать для детей V-VIII классов, так как они уже в определенной мере владеют необходимыми навыками коллективной работы. У этих детей более четко определить интересы и наклонности.

Мотивы учащихся школы для детей с особыми образовательными потребностями имеют свои специфические особенности и связаны не со стремлением достичь реально значимых результатов, а с необходимостью выполнения поставленной задачи, к решению которой у них, как правило, нет внутренней готовности. Мотивы деятельности бывают связаны только с конкретной ситуацией и не способствуют достижению учащимися далеких целей. Как правило, ученики не подчиняют свои действия, направленные на достижение конечной цели, требованиям задания.

Мотивы деятельности, особенно имеющей практическую основу, характеризуются относительной устойчивостью. Сознание общественной значимости выполняемой работы или изготавливаемой вещи — исключительно важный мотив, который изменяет отношение к заданию, положительно влияет на характер, способы выполнения и эффективность действий. Постепенно в ходе выполнения общественно значимых трудовых заданий у школьников формируются действенные и более далекие мотивы деятельности, что, в свою очередь, оказывает положительное влияние на развитие их познавательных процессов и форм поведения.

Различные мотивы деятельности по-разному влияют на отношение учеников к заданию, изменяют характер и эффективность их действий. В том случае, когда умственно отсталые школьники, занимаясь какой-то деятельностью, хотят продемонстрировать собственные умения, они руководствуются в основном личностными мотивами. Причем, желая показать свою умелость, школьники часто бывают, торопливы, поспешность ведет к появлению ошибок, на преодоление которых приходится затрачивать много времени. Это тормозит выполнение задания и снижает его качество, а также вызывает раздражение учеников и их недовольство. В итоге, у них снижается мотивация деятельности. В том случае, когда ученики выполняют общественно значимые задания, осознание серьезности работы заставляет их действовать не торопясь, аккуратно. Относясь со вниманием к каждой производимой операции, они пользуются более эффективными средствами и приемами, что позволяет достигнуть лучших результатов.

О короткой мотивации деятельности умственно отсталых школьников свидетельствует их отношение к возникающим трудностям и к полученным результатам. Обычно, сталкиваясь с трудностями, ученики отходят от конечной цели и, добившись

определенного результата, не соотносят его с условиями всей задачи, обнаруживая отсутствие критичности. Личная заинтересованность школьников в получении правильных результатов способствует появлению у них потребности в ответственном отношении к своим действиям, побуждает выполнять их продуманно, учитывая требования, предъявляемые к конечному результату.

Незрелость мотивационной сферы умственно отсталых школьников обнаруживается и в том, что мотивы усваиваются ими формально, не становясь для них собственными мотивами и стремлениями.

Одно из важных направлений коррекционно-воспитательной работы с умственно отсталыми школьниками предполагает формирование у них разнообразных, устойчивых побудительных мотивов учения и мотивов морального порядка; создание таких условий, которые позволяют школьникам получать удовлетворение от выполняемой ими деятельности. Достижение успехов в большей мере зависит от положительного, эмоционально окрашенного отношения учащихся к учебной и трудовой деятельности, к педагогам, коллективу товарищей, родителей.

3. Способы повышения мотивации учащихся с умственной отсталостью в ходе занятий декоративно-прикладным творчеством

Надеяться на то, что учебная мотивация возникнет сама по себе, стихийно, не приходится. Это требует от учителя большой подготовительной работы к занятиям, напряженного труда во время их проведения, глубокого понимания особенности развития каждого ученика. Одним из путей успешного решения этой проблемы, является сочетание стимулирующей доброжелательной атмосферы общения на уроке **с применением мною следующих методов и приемов:**

- стимулирование познавательной активности на основе игровой мотивации деятельности;

- организация помощи девочкам в преодолении проблем в процессе занятий с использованием лично - ориентированного и индивидуально-дифференцированного подходов;

- активное применение практических видов деятельности в процессе обучения;

- формирование положительных межличностных отношений между всеми участниками занятий.

Для формирования положительного отношения к учению так же **использую следующие направления работы:**

- забочусь о создании общей положительной атмосферы в ходе занятий детей кружковой работой;

- большое внимание уделяю созданию у обучающихся ситуации успеха в учебной деятельности;

- педагогический процесс насыщаю развивающими играми и интересными заданиями;

- формирую внутренний оптимистический настрой у обучающихся, вливая уверенность, давая установку на достижение, преодоление трудностей.

Для развития познавательных интересов обучающихся с умственной отсталостью (интеллектуальными нарушениями):

- учитываю возрастные особенности, мотивы и ведущие виды деятельности;

- создаю эмоциональный тонус познавательной деятельности обучающихся с умственной отсталостью при помощи доверия к познавательным возможностям обучающихся, соревнования, поощрения;

- использую различные виды педагогической оценки;

- стимулирую познавательный интерес с помощью технологии обучения, включающей многообразие приёмов занимательности

(иллюстрации, игра, кроссворды, ребусы, шутки, творческие задания и т.д.).

Также нельзя не упомянуть роль личности педагога в формировании мотивации к учению, особенно на занятиях декоративно-прикладным творчеством. Ведь зачастую ребёнка привлекает творческий потенциал педагога: наглядно-иллюстративный материал, который подобрал или разработал педагог, вызывает первичный интерес у ребёнка и желание сделать такую же работу самостоятельно. Также, учащегося может привлечь высокий интеллектуальный уровень педагога, разносторонность интересов, чувство юмора.

Ну и, конечно же, создание атмосферы взаимопонимания и сотрудничества, формирование ситуации успеха для каждого ребёнка, формирование положительной самооценки придают огромный стимул для создания мотивационной сферы обучающихся.

Итак, мотивация занимает важное место среди компонентов учебной деятельности. Через мотивацию педагогические цели быстрее становятся психологическими целями учащихся.

Мотивация способствует формированию положительного отношения учащихся к учебному предмету и пониманию его ценностной значимости для личностного развития. Через формирование положительной мотивации можно значительно улучшить качественные показатели познавательных процессов. Сформированность мотивационной сферы является важным показателем качества образовательной деятельности.

4. Перспективный план развития кабинета декоративно-прикладного искусства с целью повышения мотивации учащихся к занятиям декоративно-прикладным творчеством

В условиях общеобразовательного учреждения дополнительное образование даёт ребёнку реальную возможность выбора своего пути. Получение ребёнком такой возможности означает включение его в различные виды занятий по интересам, создание

условий для достижений, успехов в соответствии с собственными возможностями. Дополнительное образование детей увеличивает пространство, в котором дети могут развивать свою творческую и познавательную активность, реализовать свои личностные качества, демонстрировать те способности, которые зачастую остаются невостребованными основным образованием. Искусство и другие виды детского творчества помогают детям развиваться и жить. Все формы детского творчества для ребенка с проблемами – это шанс реализоваться в этом мире.

Цель программы кружка «Мастерицы»: ориентирована на развитие мотивации к обучению средствами декоративно-прикладного искусства, передача детям творческого опыта через приобщение к различным видам декоративно-прикладного творчества, формирование эмоционально-ценностного отношения к окружающему миру, создание условий, содействующих творческому развитию за счёт максимального обогащения их личного опыта в процессе организации деятельности по декоративно-прикладному искусству.

Основными видами кружковой работы являются: создание текстильных кукол, вышивка атласными лентами, выполнение картин в технике «Изонить», освоение техники «Макраме».

Структура познавательных процессов ребёнка такова, что его интересует все яркое, новое, необычное и то, что вызывает эмоции. Поэтому огромную роль в мотивации обучающихся к занятиям играет правильная и грамотная организация кабинета декоративно-прикладного творчества.

В настоящее время, в рамках национального проекта «Доброшкола» кабинет декоративно-прикладного искусства нашего образовательного учреждения оснащен новой мебелью, современным мультимедийным оборудованием, смарт-доской и наглядными пособиями для изучения различных областей декоративно-прикладного искусства. Четко продуман дизайн кабинета.

Использование средств информационно-коммуникативных технологии (ИКТ) является актуальной проблемой и необходимым условием для современного образовательного процесса, когда главным становится развитие творческих способностей, создание возможностей для реализации потенциала личности, так как формирование творческой личности – одна из наиболее важных задач педагогической теории и практики на современном этапе. Поэтому в ближайшее время я планирую освоить прикладные программы и приемы работы со средствами ИКТ, которыми оснащен кабинет ДПИ.

Сегодня компьютерные технологии можно считать тем новым способом передачи знаний, который соответствует качественно новому содержанию обучения и развития ребенка, позволяет ему с интересом учиться, находить источники информации, воспитывает самостоятельность и ответственность при получении новых знаний

ИКТ используются как еще один педагогический инструмент, способствующий достижению цели занятия. Занятие с использованием ИКТ – это наглядно, красочно, информативно, интерактивно, экономит время педагога и обучающего, позволяет педагогу работать дифференцированно и индивидуально, дает возможность оперативно проконтролировать и оценить результаты обучения.

Использование ИКТ при обучении декоративно-прикладному искусству открывает перед детьми огромные творческие возможности, способствует разностороннему развитию, активизации их познавательного интереса, формированию основ информационной культуры, подготовке к самостоятельной жизни в современном мире, и дальнейшему профессиональному самоопределению.

Свою работу с использованием мультимедийного оборудования и смарт доски предполагаю вести в следующих направлениях:

1. Использование медиа-ресурсов как источника информации (подбора иллюстративного и дополнительного материала из различных источников для непосредственно образовательной деятельности, работы детей в разных техниках ДПИ по темам занятий и т.д.).

2. Компьютерная поддержка своей деятельности на разных этапах занятия (презентации, пошаговая инструкции, мастер-классы, шаблоны, схемы, кроссворды, ребусы и т.д.).

3. Создание медиатеки (фотоальбомы, видео, презентации по теме занятий и т.д.)

4. Использование принтера (распечатка картинок, схем, шаблонов, картинки, надписей).

5. Устройства для записи (ввода) *визуальной* и звуковой информации (сканер, фотоаппарат, видеокамера).

Считаю, что занятия проводимые с использованием мультимедийного оборудования, смена традиционной обстановки и новые изобразительные возможности компьютера активизируют и повысят мотивацию учащихся к занятиям декоративно-прикладным творчеством.

Запросы детей занимающихся в кружке, выявили потребность расширить программный материал. С этой целью я планирую использовать в ходе своей работы новую технику «Кинусайга». «Кинусайга» - это своего рода «пэчворк без иголки», напоминает одновременно несколько рукодельных техник: лоскутное шитье, батик, роспись, мозаику, витраж. Эта техника экономична и малозатратна, так как материалами для работы могут служить лоскутики ткани, вышедших из моды вещей. В ходе выполнения картин в данной технике предполагаю использовать различное вспомогательное оборудование и инструменты, поставленные нацпроектом «Доброшкола» для кабинета декоративно-прикладного искусства.

Одна из интереснейших форм стимулирования детей к занятиям - организация выставок, конкурсов, праздников и других

массовых мероприятий в которых воспитанники проявляют свои творческие способности. На данный момент считаю очень актуальной популяризацию творчества, которая должна быть широкой и всесторонней, чтобы юные зрители заинтересовались им, чтобы у них появилось желание взяться за это увлекательное дело. С этой целью планирую устраивать постоянные и временные выставки работ. При подготовке к выставке предполагаю подготовить книгу отзывов, в которых посетители смогут написать свои впечатления об увиденном, и свои пожелания юным участникам творческого объединения. Такие отзывы будут очень ценны для юных рукодельниц, как элемент вдохновения их на новые творческие свершения. Создавая красивые вещи своими руками, видя и ощущая результаты своей работы, дети получают прилив энергии, сильные положительные эмоции, испытывают внутреннее удовлетворение, возникает желание жить по законам красоты. А какое счастье для меня, как педагога видеть на лицах девочек искреннюю радость, удовлетворение результатом своего труда и труда своих сверстников.

Занятия кружка «Мастерицы» проходят стационарно, в рамках кабинета ДПИ и такая деятельность является активно – пассивной в изучении декоративно-прикладного искусства. Приобщать учащихся к декоративно-прикладному искусству можно в разных формах. Пришла к выводу, что надо развивать интерес к познанию мира, расширять рамки знаний, знакомить учащихся с новинками искусства и декоративно-прикладного творчества. Иногда это лучше делать вне кабинета. Поэтому в ближайшее время надеюсь организовать экскурсию девочек в городской музей. В планах дальнейшего развития организовать выставку детских творческих работ в рамках музея.

Заключение

Огромная роль в развитии мотивации принадлежит учителю. Всё зависит от его умения говорить, умения создать теплую атмосферу и творческий климат на занятии или уроке. Умение

найти к каждому свой подход, уважать мнение ученика и быть готовым к мнениям, которые разнятся с личным восприятием. Преподаватель должен постоянно заниматься самообразованием. Чтобы мотивировать детей, надо быть интересным для них. Верить в творческий успех детей и быть заинтересованным в конечном результате. Многие работы своих учащихся я отправляю на областные, Всероссийские, Международные, Интернет – конкурсы детских творческих работ. Полученные учащимися грамоты, дипломы, сертификаты способствуют стимулированию их творческого потенциала и совершенствования. Таким образом, знания преподавателя о мотивации, видах мотивации учащихся, помогают решить главную задачу современного образования, а именно повышение качества обучения и воспитания учащихся.

Е.Б. Бородачева

"Обобщение опыта работы с родителями в старшей группе детского сада по речевому развитию"

Средства массовой информации почти вытеснили такую традиционную форму общения старших и младших в семье, как семейное чтение. Мне, как педагогу, хотелось помочь семье в литературном развитии ребенка, в формировании у малыша читательского вкуса, отношение к книге, как к явлению культуры. Чем же так опасно лишение детей, общения с книгой?

У малышей становится очень бедным словарный запас и, как следствие, понижается уровень интеллектуальных возможностей, нарушается процесс социализации, вхождение в общество, знакомство с его моральными и духовными ценностями, что порождает конфликт интересов. Не читающие дети, вырастая, не приучают к книге своих детей, что постепенно ведет к духовному отчуждению представителей различных поколений в семье.

В силу вышесказанного, я попыталась введением в работу с детьми и родителями «Литературной гостиной», помочь родителям понять гуманистическую ценность чтения, его особую роль в воспитании ребенка, организовать чтение ребенка в домашних условиях, воспитывать культуру чтения и любовь к книгам, использовать книгу для развития связной речи, творческого воображения.

Суть «Литературной гостиной» состояла в следующем. В начале года на первом родительском собрании, каждый из родителей (законных представителей), выбрал одну из списка сказок, предложенными воспитателями. Затем обозначив себе конкретную дату инсценировки, начинал вместе со своим малышом, готовится к театральной деятельности. Причём на свой вкус выбирал себе вид театра – пальчиковый, теневой, масочный, настольный. В определенный день, наша группа с удовольствием ожидала представление. Артисты неизменно снискали гору аплодисментов!

Таким образом, совместная работа воспитателей, родителей, воспитанников по теме «Литературной гостиной» позволили возродить традиции семейного чтения, сформировать у детей навыки культуры чтения, создать условия для развития желания слышать, слушать и читать.

Приложение

Вот некоторые примеры наших представлений

Показ театра «Теремок»

В рамках новой традиции группы «Литературная гостиная» В ноябре мамочка П-а Егора, Валентина Андреевна и сам Егор, показали нашим деткам настольный театр «Теремок». Вначале просмотра ребята с увлечением наблюдали за показом сказки, а затем и сами поучаствовали в показе.



«Поросёнок в колючей шубке»

Мы были очень рады театральной постановке, которую увидели в январе, благодаря Илье А-у и его маме. Трогательную весеннюю сказку Козлова С.Г. «Поросёнок в колючей шубке», про милого ёжика и снежинку, они рассказали при помощи пальчикового театра, изготовленного своими руками. Ребята с замиранием сердца наблюдали за трогательным представлением! И длительное время потом инсценировали сказку своим друзьям самостоятельно!



«Груффало и маленький мышонок»

В марте нас порадовала замечательной театральной постановкой Ирина Владимировна С-а. В рамках «Литературной гостиной», она показала известную сказку английской писательницы Джулии Дональдсон «Груффало и маленький мышонок». Театр теней – это всегда очень таинственно и красиво, а если добавить настоящее актерское мастерство, ещё и поучительно. Захватывающая история о мышонке в очередной раз продемонстрировала ребятам, что не нужно отчаиваться и из любой ситуации можно найти выход!



Л.В. Корнеева

Формирование функциональной грамотности на уроках математики

Какие же умения и качества необходимы человеку 21 века?

Человек должен быть функционально грамотным.

Функциональная грамотность есть определенный уровень знаний, умений и навыков, обеспечивающих нормальное функционирование личности в системе социальных отношений. т.е. ее смысл состоит в приближении образовательной деятельности к жизни.

Сущность функциональной грамотности состоит в способности личности самостоятельно осуществлять учебную деятельность и применять приобретенные знания, умения и навыки для решения жизненных задач в различных сферах человеческой деятельности, общения и социальных отношений.

Выделяется несколько основных видов функциональной грамотности:

- коммуникативная грамотность, предполагающая свободное владение всеми видами речевой деятельности; способность адекватно понимать чужую устную и письменную речь; самостоятельно выражать свои мысли в устной и письменной речи, а также компьютерной, которая совмещает признаки устной и письменной форм речи;

- информационная грамотность - умение осуществлять поиск информации в учебниках и в справочной литературе, извлекать информацию из Интернета и компакт-дисков учебного содержания, а также из других различных источников, перерабатывать и систематизировать информацию.

- деятельностная грамотность - это проявление организационных умений (регулятивные УУД) и навыков, а именно способности ставить и словесно формулировать цель деятельности, планировать и при необходимости изменять ее, словесно аргументируя эти изменения, осуществлять самоконтроль и самооценку.

Функциональная грамотность - явление метапредметное, она формируется при изучении всех школьных дисциплин и поэтому имеет разнообразные формы проявления.

Математическая грамотность способность человека определять и понимать роль математики в том мире, в котором он живет, высказывать хорошо обоснованные математические суждения и использовать математику так, чтобы удовлетворять потребности, присущие созидательному и мыслящему человеку.

В определении математической грамотности основной упор сделан не на овладение предметными умениями, а на функциональную грамотность, позволяющую свободно использовать математические знания для удовлетворения различных потребностей, как личных, так и общественных. Согласно этому основное внимание нужно уделять проверке способностей учащихся использовать математические знания в разнообразных ситуациях, требующих для своего решения размышлений и интуиций. Для этого необходимо иметь значительный объем математических знаний и умений, которые не сводятся к знанию математических фактов, терминологии, стандартных методов. Необходимо, чтобы ученик не только получал предметные знания, но и после окончания школы успешно применял эти знания в реальной жизни. Поэтому перед

учителем ставится задача формировать на уроках математическую грамотность. Для этого используются такие образовательные технологии, как проблемное обучение, развивающее обучение, обучение развитию критического мышления, исследовательское обучение.

Развивать математическую грамотность надо постепенно, начиная с 5 класса. Регулярно включать в ход урока задания на «изменение и зависимости», «пространство и форма», «неопределенность», «количественные рассуждения».

Эти задания можно использовать по усмотрению учителя:

Как игровой момент на уроке

Как проблемный элемент в начале урока

Как задание толчок к созданию гипотезы для проекта

Как задание, устанавливающее межпредметные связи в процессе обучения

Можно собрать все задачи объединить в группу и создать свой элективный курс по развитию математического мышления.

Рассмотрим применение этого метода к решению проблемы подготовки школьников к изучению математики.

Под математической функциональной грамотностью следует подразумевать способность личности использовать приобретенные математические знания для решения задач в различных сферах.

На уроках математики дети учатся:

выполнять математические расчеты для решения повседневных задач;

рассуждать, делать выводы на основе информации, представленной в различных формах (в таблицах, диаграммах, на графиках), широко используемых в средствах массовой информации.

Исходя из практики, я хочу отметить, что функциональная грамотность учащихся на уроках математики формируется с

помощью компетентностно-ориентированных заданий, интегрированных заданий и информационных технологий.

Компетентностные задания способны привить интерес ученика к изучению математики, изменяют организацию традиционного урока. Они базируются на знаниях и умениях, и требуют умения применять накопленные знания в практической деятельности.

Интегрированные задания – это задания, объединяющие математику с другими предметами. (математика-русский язык, экономика-математика, математика-литература, математика-познание мира, математика-краеведение).

Кроме того, одним из главных средств развития функциональной грамотности являются информационные технологии.

Важным аспектом в формировании функциональной грамотности школьников является формирование логической грамотности. На уроках математики я отвожу 5 - 10 минут на работу с заданиями, развивающими логическое и абстрактное мышление. Применение приема классификации на уроках математики способствует формированию положительных мотивов в учебной деятельности, так как подобная работа содержит элементы игры и элементы поисковой деятельности, что повышает активность учащихся и обеспечивает самостоятельное выполнение работы.

Такая система работы по развитию логического мышления учащихся направлена на формирование умственной деятельности детей. Дети учатся выявлять математические закономерности и отношения, выполнять посильное обобщение, делать выводы.

Математика встречается в решении бытовых задач, задач экономики, сельского хозяйства, научных исследованиях, технических вопросах.

Вот примеры задач, которые были предложены ученикам 5-6 классов и их родителями.

Задача 1. Больному прописали лекарство, которое нужно принимать по 0,5 таблетки 4 раза в день на протяжении 14 дней. Лекарство продается в упаковках по 10 таблеток. Какое количество упаковок требуется на весь курс лечения?

Задача 2. Оцени и рассчитай, сколько рулонов обоев шириной 50см и длиной 15м потребуется для оклейки стен твоей комнаты. Площадь пола, которой равна 4×4 м², высота - 2,5м, размеры двери 2×1 м, окна $1 \times 1,5$ м

Задача 3. Клиент банка открыл депозит на сумму 500000 р, со ставкой вознаграждения 9% годовых. Сколько составит начисленное вознаграждение по депозиту через 8 месяцев?

Решая эти задачи, дети развивают функциональную грамотность, видят применение математических знаний в жизни.

Используемые на уроках формы и методы работы способствуют развитию информационно-образовательной среды, направленной на повышение функциональной грамотности учащихся, обеспечивающей личное саморазвитие, самостоятельность в приобретении знаний, формирующей коммуникативные навыки, умения использовать информацию и технологии, решать проблемы, предприимчивость и креативность.

Учитель должен увлечь и «заразить» детей, показать им значимость их деятельности и вселить уверенность в своих силах. При условии успешности решения поставленных задач можно выполнить главную цель формирования функционально-грамотной личности т.е. формирование в общеобразовательных школах интеллектуального, физически и духовно развитого гражданина.

Одной из проблем в формировании математической функциональной грамотности в основной школе является дефицит учебной деятельности учащихся, накопленный в предыдущие годы обучения. В рамках реального учебного процесса проявления этих дефицитов имеют комплексный

характер, например отсутствие самостоятельной деятельности учащихся на уроке.

Анализ работы ВШК показывает, что значительная часть учеников 5-7-х классов не может работать самостоятельно: не умеют формулировать цели своей деятельности и соотнести их с ориентирами, выделенными учителем; испытывает затруднения в планировании собственной деятельности; не знает приемов и способов выполнения рефлексивно-оценочной деятельности; не может принимать и сохранять учебную задачу; испытывает затруднения в проведении простейших исследований при участии в работе класса на уроке; избегает внешней оценки; не всегда адекватно воспринимает оценку своих действий учителем; недостаточно владеет навыками самоорганизации при подготовке к уроку. Другая проблема связана с несформированностью мотивационно-ориентировочной, операционально-познавательной, рефлексивной структур мышления, умения использовать слово.

Анализ дефицитов учебной деятельности на уроках математики учащихся 4-7-х классов, опыт собственной деятельности, анализ наблюдений большой учителей и родителей, анализ педагогической, психологической и методической литературы позволяет сделать выводы о том, что основной методической задачей от выпуска из начальной школы до начала изучения систематического курса математики является устранение основного противоречия деятельности учащихся. Это противоречие обусловлено увеличивающимся объемом предметных знаний, знаний о способах деятельности и отсутствием знаний и умений об эффективных способах их приобретения и организации в систему, отсутствием мотивации и ответственности.

Устранение этого противоречия связано с развитием способности учащихся выявлять дефициты своей деятельности, постоянно совершенствовать свои знания, умения и качества личности в изменившейся информационной и технологической

среде - компетентность учения, главная цель которого перевод обучения в самообучение, саморазвитие.

На возможность решения этой проблемы в рамках учебных предметов указывают разработчики стандартов второго поколения: «.формировать универсальные учебные действия необходимо. Все-таки вне предмета универсальные учебные действия не сформируешь. Понимая их общий характер, учитель каждого предмета на конкретном содержании может реализовать эти рекомендации с учетом специфики своего предмета» [4].

Считая математическую грамотность и образовательным результатом и положительной характеристикой математической деятельности, интегрирующей предметные, общепредметные, межпредметные и личностные составляющие деятельности проиллюстрируем необходимость ее формирования на примере из школьной практики.

На хорошо известном учащимся материале «Сложение и вычитание натуральных чисел», «Умножение и деление натуральных чисел» в течение четырех занятий предлагались задания с общей формулировкой, например в первый день «Вычисли значения тех выражений, где сложение - последнее (первое) действие». Для выполнения этого задания из 15-20 примеров, содержащих 2-3-4 действия с однозначными и двузначными числами, за 15 минут, следовало выбрать 5 примеров с указанным в формулировке признаком и выполнить необходимые вычисления.

На первом уроке из 19 учащихся не справились с заданием. При этом отрицательный результат был связан не с плохими вычислительными навыками (они проверялись раньше) или с неумением определять порядок действий (это также было проконтролировано), а с неверным выбором стратегии выполнения заданий. Вместо выбора заявленных в формулировке выражений они выполняли все задания подряд. При этом у довольно значительной группы учащихся отсутствовала

потребность собственной контрольно-оценочной и рефлексивной деятельности, поскольку группа учеников, выбиравших неверную стратегию при четырехкратном предъявлении однотипных заданий, сократилась в классе лишь на 2 человека (один - после первого дня, еще один - после второго дня), В первые три дня результаты выполнения заданий с учениками не обсуждались, проверенные карточки с решениями детям не возвращались, оценки не выставлялись.

После четвертой попытки состоялась беседа, в ходе которой эти ученики с удивлением обнаружили, что надо было выполнять не все задания подряд, а только те, которые соответствовали требованию, зафиксированному в его формулировке. Большинство из них признались, что они либо вовсе не читали формулировку задания, либо фиксировали свое внимание только на первом слове «вычислите». В этом случае, выяснилось в ходе беседы, что целеполагание большинства учащихся имело формальный характер, выражалось общими фразами, не было представлено планированием деятельности и выработкой ориентиров для сличения запланированных и достигнутых результатов, рефлексия охватывала только эмоциональную сторону и не была связана с анализом математического содержания и содержания собственной деятельности. Эти ученики, каждый раз констатируя свой неуспех, не успели решить все примеры, не пытались разобраться в его причинах, увязывая ошибки с эмоциональным состоянием: рассеянностью, невнимательностью или неблагоприятными факторами: недостаточностью времени для выполнения заданий, их большим количеством, трудностью.

Из этого примера можно сделать вывод о том, что функциональная неграмотность не позволяет формировать механизмы мышления, характерные для математической деятельности. Низкий уровень развития, мотивации, а также когнитивной, методологической, коммуникативной, рефлексивной

и контрольно-оценочной деятельности выпускников начальной школы значительно затрудняет их продвижение в изучении нового материала. Информационная и деятельностная составляющие математического содержания усваиваются фрагментарно, в результате чего не формируется полноценная система знаний, умений, навыков.

Таким образом, функциональная неграмотность не позволяет ученику выйти не только на уровень математической компетентности, но даже на самый первый уровень цепочки образовательных достижений - математическую грамотность.

Модель формирования и развития функциональной грамотности можно представить в виде плодового дерева. Как любому дереву необходим уход, полив, тепло, свет, так и маленькой личности, приходящей к учителю на урок, необходимы знания, умения и навыки. Поливая это дерево, спланированной, чётко продуманной, слаженной работой, используя современные педагогические технологии, дерево незамедлительно даст плоды – замечательные, достойные восхищения, яблочки (ключевые компетенции), т.е. образованных, успешных, сильных, способных к саморазвитию, людей.

Дерево – функционально грамотная личность

Вода – педагогические технологии

Яблочки – ключевые компетенции

Лейка – учитель (для того, чтобы поливать, должен постоянно пополняться, т.е. заниматься самообразованием).

Как без полива дерево зачахнет, так и без грамотной компетентной работы педагога нельзя сформировать, добиться развития функциональной грамотности младших школьников.

Функционально грамотная личность – это человек, ориентирующийся в мире и действующий в соответствии с общественными ценностями, ожиданиями и интересами. И задача современного образования – такую личность воспитать.

И в заключении своего выступления хотела бы с учетом всего сказанного и услышанного еще раз сформулировать понятие определения функциональной грамотности «Умение человека грамотно, квалифицированно функционировать во всех сферах человеческой деятельности: работе, государстве, семье, здоровье, праве, политике, культуре». Функциональная грамотность — это индикатор общественного благополучия. Поэтому для школы возникает очень важная цель: подготовить не отдельных элитных учащихся к жизни, а обучить мобильную личность, способной при необходимости быстро менять профессию, осваивать новые социальные роли и функции, быть конкурентоспособным. Все эти функциональные навыки формируются именно в школе. И одной из основных задач школьного образования сегодня — подготовить учащегося к адаптации в современном мире.

М.А. Овчинникова

Современные образовательные технологии

Мы все понимаем, что приобщение современного обучающегося к вопросам исторического образования происходит в условиях чрезвычайно насыщенного информационного поля, изменения всего "фона" системы образования. Меняется восприятие обучающегося, он живет в мире технологичных символов и знаков, в мире электронной культуры. Преподаватель должен быть вооружен современными методиками и новыми образовательными технологиями, чтобы общаться с обучающимися на одном языке. Также новые концепции образовательного стандарта требуют иных подходов в организации учебного процесса.

Каким должен быть современный урок? Школьный урок — это часть жизни ребенка, жизнь, полная проблемами радости открытий. Современный урок открывает перед педагогом

широкую возможность проживания ребенком счастливой жизни на всех его уровнях. Именно в рамках урока формируется у школьников способность быть счастливым. Великий французский философ Жан Жак Руссо сказал: «Скучные уроки годны лишь на то, чтобы внушить ненависть и к тем, кто их преподаёт, и ко всему преподаваемому». Урок интересен тогда, когда он современен в самом широком понимании этого слова. Современный, — это и совершенно новый, и не теряющий связи с прошлым, это и актуальный сегодня.

Слово «технология» происходит от греческих слов – искусство, мастерство и - учение. Поэтому термин «педагогическая технология» в буквальном переводе означает учение о педагогическом искусстве, мастерстве.

Педагогическое мастерство учителя состоит в том, чтобы отобрать нужное содержание, применить оптимальные методы и средства обучения в соответствии с программой и поставленными образовательными задачами. Технология обучения - системная категория, структурными составляющими которой является:

- цели обучения;
- содержание обучения;
- средства педагогического взаимодействия
- организация учебного процесса;
- ученик, учитель;
- результат деятельности.

Сегодня быть педагогически грамотным специалистом нельзя без изучения арсенала образовательных технологий. Поэтому для успешной педагогической деятельности на уроках истории я использую следующие технологии:

1. Информационные технологии обучения
2. Технология проблемного обучения
3. Игровые технологии
4. Здоровьесберегающие технологии
5. Технология уровневой дифференциации

Современные образовательные технологии

1. Информационные технологии обучения

Авторы:

(из книги Е.С. Полат, М.Ю. Бухаркина «Современные педагогические и информационные технологии в системе образования»)

Цель использования технологии/методики:

2. Технология проблемного обучения.

Авторы:

М.Н. Скаткин, И.Я. Лернер,

М.И. Махмутов, А.М. Матюшкин, А.В. Брушлинский

Цель использования технологии/методики:

1. Формирование мотивации и творческого потенциала.
 2. Развитие интереса к предмету
 3. Развитие критического мышления, опыта и инструментария учебно-исследовательской деятельности;
 4. Расширение кругозора и мировоззрения обучающихся.
- Обеспечение достаточной мотивации учащихся, способной вызывать и поддерживать интерес к содержанию проблем в процессе обучения.

3. Игровые технологии

Авторы:

Л.С. Выготский, А.А. Вербицкий

С.А. Шмаков

Цель использования технологии/методики:

- Обучение принятию решений, ролевого и имитационного моделирования
- Формирование активной жизненной позиции
- Социализация личности
- Развитие коммуникативных навыков, ораторских способностей обучающихся
- Приобретение навыков социального взаимодействия в обществе

- Совершенствование умений публичного выступления и научной полемики;

- Раскрытие креативных способностей ребёнка, его творческого потенциала, самореализации

- Развитие умений самостоятельного поиска знаний, инициативы обучающихся

4.Здоровьесберегающие технологии

Авторы:

Н.В.Сократов

Колеченко А

Цель использования технологии/методики:

1. Укрепление психического и физического здоровья учащихся.
2. Создание условий для развития у обучающихся интереса к себе и собственному здоровью.

3. Реализация антинаркотической программы модификации поведения учащихся разного возраста и борьба с вредными привычками.

4. Воспитание поведенческой культуры и культуры здоровья.

5.Технология уровневой дифференциации.

Авторы:

(Из книги Г.К. Селевко «Современные образовательные технологии»)

Цель использования технологии/методики:

1.Обеспечение индивидуального подхода в процессе обучения, с учётом индивидуальных возможностей и способностей обучающихся

2. Стимулирования обучающихся к получению новых знаний

3. Формирование универсальных компетенций, необходимых современному образованному человеку.

4. Создание условий для обучения ученика на оптимальном для него уровне;

5. Обеспечение каждого ученика необходимым уровнем знаний по истории;

Применение проблемного обучения на уроке истории в 8 классе.

Под проблемным обучением обычно понимается такая организация учебных занятий, которая предполагает создание под руководством учителя проблемных ситуаций и активную самостоятельную деятельность учащихся по их разрешению.

Практическое использование методики проблемного обучения включает в себя:

1. Разрабатывают проблемные вопросы, ситуации.

Проблемный вопрос должен быть:

- сложным, сопряженным с противоречиями;
- увлекательным, но соответствующим логике науки;
- емким, способным охватить широкий круг вопросов;
- предполагающий научный спор на базе различных толкований;
- создающим затруднения, необходимые для проблемной ситуации.

2. Перевод проблемного вопроса в проблемную ситуацию осуществляется:

- через углубление проблемного вопроса;
- через поиск разных граней его решения;
- через сопоставление разных вариантов ответов.

3. Затем определяют форму решения проблемных ситуаций:

- дискуссия;
- научный спор;
- проблемная лекция;
- проблемные задачи и задания;
- задачи исследовательского характера;
- исторические документы, тексты, материалы с проблемной направленностью.

4. Разрабатывая вопросы, задания, обязательно учитывают:

- уровень развития школьников;
- характер исторического материала;
- педагогические цели;
- творческие и познавательные способности учащихся, их интересы и потребности.

В заключение хочется сказать о том, что уроки с использованием современных образовательных технологий имеют практические, теоретические и познавательные результаты, они интересны ученикам. Ребята получают возможность подготовиться к итоговой аттестации по предмету, получают знания о том, где можно самостоятельно получить необходимую информацию, у многих возникает интерес к дальнейшему изучению темы. Однако хотелось бы отметить, что внедрение современных образовательных технологий не означает, что они полностью заменят традиционную методику преподавания, а являются её составной частью. Излишнее увлечение современными технологиями проведения занятий может стать причиной того, что ученик, вовлечённый в «нескучные» формы обучения, окажется неспособным к усвоению материала, предложенного в традиционной вербальной форме. Не стоит забывать, что живое, эмоциональное слово учителя никогда не заменит даже самая умная машина. Компьютерная деятельность на уроке истории ориентирована на поддержку традиционного курса обучения, и в этом случае она не только не отвлекает ученика от предмета, но и служит развитию у ребёнка повышенного интереса к нему.

Современная система образования предоставляет учителю возможность выбрать среди множества инновационных методик «свою», по-новому взглянуть на собственный опыт работы. Именно сегодня для успешного проведения современного урока необходимо осмыслить по-новому собственную позицию, понять,

зачем и для чего необходимы изменения, и, прежде всего, измениться самому. В.Г. Белинский писал: «Без стремления к новому нет жизни, нет развития, нет прогресса». Слова эти сказаны очень давно. Но, мне кажется, эти слова о нём, о современном учителе, об учителе, который стремится вперёд, который готов осваивать всё новое, инновационное и с успехом применять в практике своей работы.

Таким образом, современные образовательные технологии могут существенно повысить эффективность образовательного процесса, решить стоящие перед образовательным учреждением задачи воспитания всесторонне развитой, творчески свободной личности.

Список литературы:

1. Ажунова А.З. Современный урок истории в школе // Преподавание истории в школе. - 2011. - №8.
2. Андриенко А.В. Анализ проблемных ситуаций как способ активизации мыслительной деятельности учащихся // Преподавание истории в школе. - 2010. - №6
3. Аствацатуров Г.О. Технология целеполагания урока./Г.О. Аствацатуров, канд. ист. наук. – Волгоград: Учитель, 2009.-118с.
4. Павлов И.П. Академик Павлов. Избранные сочинения./И.П.Павлов //Эксмо.-2015
4. Рузова Л.М., Использование современных педагогических технологий в школьных курсах истории и обществознания [электронный ресурс] - Фестиваль педагогических идей "Открытый урок" - Режим доступа: <http://festival.1september.ru/articles/529036/>
5. <https://pedsovet.org>

Е.В. Балякина

Методическая разработка урока 5 класс Суффикс

Открытый урок (День открытых дверей в школе).

5 класс.

Тема урока «Суффикс».

Задачи урока:

Образовательные:

- вспомнить понятия «корень», «однокоренные слова».
- увидеть роль суффикса в образовании новых слов;
- научиться различать однокоренные слова и формы одного

и того же слова;

Развивающие:

- развивать умения планировать, контролировать, регулировать и анализировать собственную учебную деятельность;
- развивать речь учащихся, обогащать словарный запас детей;
- развивать умение работать с текстом;
- развивать сообразительность, мышление, память.

Воспитательные:

- создавать у учащихся положительную мотивацию к уроку русского языка путём вовлечения каждого в активную деятельность;
- воспитывать потребность оценивать свою деятельность.
- воспитывать культуру речи, любовь к слову, родному языку;
- воспитывать внимание, доброе отношение друг к другу.

Оборудование:

Мультимедиапроектор, карточки с рабочими материалами для учащихся.

Ход урока.

1. Оргмомент.

- Здравствуйте, ребята и уважаемые родители и гости! Я рада вас видеть! А вы? Тогда улыбнитесь мне, улыбнитесь друг другу!

Мы продолжим путешествие в страну «Морфемика».

(запись числа, «классной работы»)

2. Начать наш сегодняшний урок я хотела бы со стихотворения

С. Острового «Первородство» (читают учащиеся)

-К словам привыкаешь день ото дня,

А они первородного смысла полны...

И когда я слышу:

- Извини меня! -

Это значит:

- Исключи меня из вины!

У слова цвет своего огня.

Свое пространство. Свои рубежи.

И когда я слышу:

- Береги меня!

Это значит:

- Берегами меня окружи!

-У слова есть корни. И есть родня.

Оно не подкидыш под сирым кустом.

И когда я слышу:

- Защити меня! -

Это значит:

- Спрячь меня под своим щитом!

Вслушайся. Вникни. Не забудь.

У слова свой нор. Свое нутро.

И если ты в эту проникнешь суть -

Слово тебе сотворит добро.

- О каких словах идет речь в стихотворении? (об однокоренных словах)

- Что такое корень слова? (главная значимая часть слова, в которой заключено общее лексическое значение всех однокоренных слов) Однокоренные слова могут быть одной частью речи, а могут относиться и к разным частям.

3. Чтение текста.

- Найдите однокоренные слова в тексте, выпишите их, обозначьте корни (слайд)

Разговор о снеге

Подует легкий ветерок, с тихим шорохом пробежит по всему земному пространству и вскоре затихает. (Повест., невоскл., простое, двусоставное, распрост., осл. однородн. сказуемыми.)

... Вдруг земля становится белой. На долгие месяцы. Покрыта чем- то пушистым, холодным, духовитым. Снег. Снега ... белы снеги, снегурка, снежень, снеговик... снега во всю Россию.

Сами эти слова своим звучанием вызывают у меня ощущение, будто возносишься на качелях. Представятся вдруг молчаливые заснеженные просеки, оснеженные поля с темными лесными островами.

У слов таится над нами волшебная сила... Для настоящего художника слово имеет самостоятельную ценность, самостоятельный интерес, полно собственной внутренней жизни. Вот так же, например, как слово «снег» ... Вслушайтесь-ка: снежище, снежинка...снежик, снежок, снежана...

Снег ты наш, снежище, снежик...снега во всю Россию. (Б.Петров.)

(11 слов, а остальные - формы одного и того же слова). - Чем они отличаются?

- Вернемся к началу текста, синтаксический разбор первого предложения. -1 человек.

4. Какая часть слова служит здесь для образования новых слов? (суффикс)

Итак, тема нашего урока.... (Называют дети: - СУФФИКС).
Запись темы.

-Обозначьте их в записанных словах.

- Проверка на слайде.

(Слайд) СПРАВКА: Слово суффикс пришло к нам из немецкого языка SUFFIX, что обозначает «прикрепленный», а тот в свою очередь из латинского SUFFIXUS с тем же значением.

- Какие суффиксы придают словам уменьшительное значение? (-ок, -ик)

- А значение увеличения? (суффикс – ищ-)

- От корня -СНЕГ- образуйте новые слова с другими суффиксами. Запишите их, выделите суффиксы (проверка- устно)

Какие новые слова получились? (снег-ов-ой, снеж-н-ый, снеж-н-о, снеж-н-ость; снег-о- пад; снег-о-очиститель). А если использовать при образовании новых слов приставки, то слов получится еще больше!

- Какой можно сделать вывод о роли суффикса? (суффикс – значимая часть слова, которая находится после корня и обычно служит для образования слов)

5. Как вы поняли из предыдущего задания, каждый суффикс имеет свое значение. Очень интересно по значению суффикса определять, что обозначают те или иные слова.

(слайд)

Например, от слова «паром» образовано «паромщик», от «каменя» - каменщик, «стекло» - стекольщик, «объезд» - объездчик, «прокат» - прокатчик. Какие суффиксы можно выделить? (-ЩИК-, -чик-).

- Что обозначают эти суффиксы? - профессию или род занятий человека.

6. Прочитайте текст, скажите, чем занимаются работницы? Как вы это узнали?

Мамина профессия

Моя мама работа...т на слюдяной фабрике... Для обработки слюды нужны очень ч...ткие (3) руки. Поэтому на фабрике... в основном работают (3) женщины. Профессии у них такие: щ...пальщица, резчица, штамповщица. Работа очень сложная и требует большого т...рпения.

(Щипальщица щиплет слюду, расщипывает ее на пластинки, резчица режет, а штамповщица штампует. Профессию называют по действию, которое совершает работница)

- Запишите текст, объяснив орфограммы в словах. Выделить морфемы. (комментарий - устно)

- Обозначьте суффиксы у выделенных слов. Что они обозначают? (не только профессию, но и принадлежность лица к женскому полу)

- Сделайте морфологический разбор выделенных слов. (у доски - двое учащихся)

Чуткие (руки)

1. Прил., обозн. признак предм., какой?

2. Н.ф.- чуткий, полн., в И.п., во мн.ч.

3. Руки (какие?) чуткие (опред.)

Работают

1. Глагол, обозн. дейст., что делать?

2. Н.ф. - работать, несов. вид, 1 спряж., во мн. ч., в 3 лице.

3. Женщины (что делают?) работают (сказуемое)

Проверка - другим учеником.

- Какие же еще существуют суффиксы, обозначающие профессии людей, род их занятий? А поможет нам в этом задание к упр. № 404. Тот, кому нужен простой карандаш, воспользуйтесь им.

Выполнение упражнения № 404 (учебник Т.А. Ладыженская «Русский язык». Часть 2)- устно.

Получились слова: Гитарист, пианист, виолончелист, переплетчик, грузчик, охотник.

- Какие суффиксы у этих слов? – ист-, -чик, -ник-. Эти суффиксы тоже обозначают профессию или род занятий человека.

(На) виолончели (морфологический разбор - у доски-1 учащийся и в тетради)

1. Сущ., обозн. предмет, что?

2. Н.ф.- виолончель, нариц., неод., ж.р., 3 скл., в П.п., в ед.числе.

3. Играет (на чем?) на виолончели (дополн.)

- Придумайте свои слова с суффиксами, обозначающими профессию, используя следующие схемы: стро-и-..., уч-и-... вод-и- ...-Запишите их. Какой суффикс участвует в образовании этих слов? (-тель-)

8. В начале урока мы находили слова, в которых есть суффиксы, придающие словам уменьшительное значение. Какие уменьшительно-ласкательные суффиксы вы знаете?

(-очк-, -оньк-, -еньк- 1 ряд, -к-, -ишк-, -ышк- 2 ряд, -онок-, -ёнок-, -ушк-, -юшк-

3 ряд). Придумайте слова с такими суффиксами и запишите их.

Например, кост-очк-а, звезд-очк-а, лент-очк-а; мел-еньк-ий, лёг-оньк-ий, карас-ишк-а, стекл-ышк-о, колыбель-к-а, бельч-онок, зайч-онок, тигр-ёнок, вол-юшк-а, хлеб-ушк-о

Физминутка. Как только вы услышите суффикс любой части речи, похлопайте в ладоши. Пере-, об-, -Л-, рас-, при-, -ОВА-, -ТЕЛЬ-, -ЕНИ-, -АТ-, -бес-, над, про-, -ЕСК-, до-, -СК-.

9. Построй слово.

Приставка от слова ПРЕ-ГРАДА. Корень - ОДОЛ-ИМЫЙ. Суффикс - от слова ТЕР-Е-ТЬ. Суффиксы слова - ОСОЗНА-ВА-ТЬ. СЛОВО - Преодолевать. Разберите по составу это слово.

Лингвистическая задача: чем отличаются слова преодолевать и преодолеть?

Это глаголы, обозначающие вид несовершенный и совершенный.

10. Игра - узнай по суффиксу часть речи и его значение.

-ОВ, -ЕВ, -ИВ (прилагательные, чаще всего обозначают признак принадлежности предмета лицу или животному: Петина тетрадь, Иванова книга)

-ЧИВ -, -ЛИВ- (прилагательное, обозначающее характеристику, качество признака предмета: разговор-чив-ый, перемен-чив-ый, ворч-лив-ый, счаст-лив-ый, довер-чив-ый, хлопот-лив-ый, тороп-лив-ый, дожд-лив-ый)

- ОВАТ-, -ЕВАТ- (прилагательное = не совсем, чуть-чуть: синеватый, красноватый, желтоватый)

11. Творческое задание. Придумайте продолжение сказки, используя слова с суффиксами -чив-, -лив-.

Встретились как-то раз Хлопотливый и Ленивый и завязался у них спор....

(5-6 предложений). Читаем.

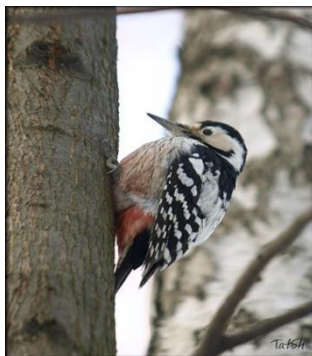

12. Итоги. Выставление оценок.

13. Домашнее задание: дописать рассказ. Параграф № 76, учить правило.

Ю.И. Кубаева

Формирование функциональной грамотности младших школьников

Понятие «функциональная грамотность» впервые появилось в конце 60-х годов прошлого века в документах ЮНЕСКО и позднее вошло в обиход исследователей.

Понималась функциональная грамотность как «совокупность умений читать и писать для использования в повседневной жизни и удовлетворения житейских проблем».

Сегодня что такое «функциональная грамотность»?

Функциональная грамотность – способность человека вступать в отношения с внешней средой, быстро адаптироваться и функционировать в ней. Основы функциональной грамотности закладываются в начальной школе, где идет интенсивное обучение различным видам речевой деятельности – письму и

чению, говорению и слушанию. Функциональная грамотность рассматривается, как способность использовать все постоянно приобретаемые в жизни знания, умения и навыки для решения максимально широкого диапазона жизненных задач в различных сферах человеческой деятельности, общения и социальных отношений.

Основные признаки функционально грамотной личности: это человек самостоятельный, познающий и умеющий жить среди людей, обладающий определёнными качествами, ключевыми компетенциями.

Функциональная грамотность рассматривается как совокупность двух групп компонентов: интегративных и предметных.

Предметные (языковая, литературная, математическая, естественно-научная) соответствуют предметам учебного плана начальной школы.

К интегративным относятся коммуникативная, читательская, информационная, социальная грамотность, формирующиеся на любом предметном содержании.

Для того, чтобы у ребёнка сформировалась учебная деятельность, необходимо чтобы переход от игры к учебному познанию осуществлялся плавно, именно поэтому, особенно в первом классе начальной школы, учителем используется очень много различных игр, игровых приёмов на уроках для того чтобы активизировать детей, поддерживать их интерес, стимулировать процесс самостоятельной познавательной деятельности. Учебно-познавательная деятельность представляет собой овладение содержанием учебных предметов необходимыми способами или умениями и навыками, при помощи которых ученик получает образование.

В учебно-познавательной деятельности важной составляющей является наличие познавательной активности и познавательного интереса, который способствует тому, что

ребёнок, прилагая определённые волевые усилия, преодолевая недостаточную устойчивость внимания, недостаточное развитие регуляторных функций, постепенно стремится к освоению разнообразных умений и навыков. Достижение единства и взаимосвязи учебно-познавательной и игровой деятельности является достаточно сложным процессом и не заключается только в том, чтобы использовать разные виды игр на уроках. В работах ряда исследователей указывается, что для того чтобы игра служила средством самопознания, важно не то, во что играть, а важно, как играть.

То есть содержание игры и её условия должны обеспечивать и стимуляцию познавательного интереса и познавательной активности, и способствовать формированию определённых умений и навыков. В условиях федеральных государственных образовательных стандартов начального общего образования плавный переход к учебно-познавательной деятельности и её развитие на основе игровой деятельности является одной из актуальных задач, поскольку это обеспечивает гармоничное развитие ребёнка. Если происходит значительное ограничение игровой деятельности, то формирование учебной деятельности усложняется, поскольку оно происходит путём учения и при этом самостоятельная активность ребёнка в деятельности ограничена. Для того, чтобы предупредить эти моменты, целесообразно уделять большое внимание игровой деятельности в процессе обучения младших школьников. Для этого большое значение имеет и знание учителем тех видов игр, которые актуальны для детей младшего школьного возраста и возможности их применения. В младшем школьном возрасте, как мы уже говорили выше, игра не утрачивает своё значение, но характер игровой деятельности значительно изменяется. Возрастает значение игры с достижением известного результата, сюда относятся спортивные игры, интеллектуальные игры. В младшем школьном возрасте

изменяется соотношение между игровой и учебно-познавательной деятельностью, игра начинает подчиняться учебной деятельности.

А.Г. Северьянова, Н.М. Курлыкина

**Формирование духовных и семейных ценностей у
дошкольников, через совместную деятельность с семьями
воспитанников**

Духовно – нравственное воспитание – одна из актуальных и сложнейших проблем, которая решается всеми, кто имеет отношение к детям. То, что заложено в душу ребёнка сейчас, проявится позднее, станет его и нашей жизнью. Сегодня мы говорим о необходимости возрождения в обществе духовности и культуры, что непосредственно связано с развитием и воспитанием ребёнка до школы. В детстве усвоение социальных норм происходит сравнительно легко. Известно, что основой духовно – нравственного воспитания является культура общества, семьи и образовательного учреждения – той среды, в которой живет ребёнок, в которой происходит становление и развитие. Особое место в современном обществе занимает тема возрождения семейной культуры, семейных традиций и ценностей, которые составляют смысл нашей жизни, истории, формируют настоящее и будущее.

Построение системы эффективного взаимодействия с семьями воспитанников невозможно без знания особенностей и традиций семейного воспитания. Поэтому в своей работе считаю необходимым учитывать специфику каждой семьи, ориентироваться на различные условия, в которых воспитываются дети, на их домашнее музыкальное окружение. С целью изучения семьи, установления контакта с её членами, для выявления досуговых предпочтений, в каждой возрастной группе с воспитателями проводим анкетирование «Детство с музыкой»,

«Семейные праздники». Получив реальную картину, на основе собранных данных, анализируется специфика семьи, музыкальные общесемейные и детские предпочтения, особенности семейного досуга, обдумывается тактика общения с родителями.

Не все из них понимают смысл словосочетания «семейная традиция». Беседуя с родителями, подвожу их к пониманию того, что традиция повторяется всегда, ведь она – традиция. Событие должно быть ярким, интересным, позитивным, значимым для семьи. В беседах с родителями также узнаю об их отношении, к примеру, к традиции читать на ночь сказку или петь своему ребенку колыбельную песню. Поясняю, что даже если малыш пока ещё слишком мал, и не всё понимает из того, что читают или поют ему родители, но даже звук голоса будет ему полезен.

Популяризация семейных традиций дает возможность детям оптимистично смотреть на жизнь, ведь "каждый день - праздник", позволяет им гордиться своей семьёй. Ребенок ощущает стабильность, ведь традиции будут выполнены не потому, что так надо, а потому, что так хочется всем членам семьи, так принято.

В современных условиях содержание и формы работы педагогического коллектива учреждения с семьёй отличаются разнообразием. В качестве основных форм сотрудничества выступают общение и деятельность. Как показывает практика, наиболее важную роль во взаимодействии с семьёй играют наглядные формы. Это проведение открытой образовательной деятельности, развлечений, праздников, где родители наблюдают за деятельностью детей, педагогов, а также и сами являются участниками перечисленных мероприятий. Праздники способствуют созданию духовной сплочённости детей и взрослых, формируют и совершенствуют общечеловеческие чувства: любовь, доброту, взаимопомощь. В нашем детском саду традиционно проводятся познавательные-музыкальные и спортивно-досуговые развлечения с участием детей и взрослых: например, конкурс чтецов, посвященный Дню матери, «День защитника Отечества»,

«Состязания смелых, ловких и внимательных», «Великая Победа», «День защиты детей». Стало традиционным чествование матерей и отцов на праздничных мероприятиях: вручаются грамоты, благодарственные письма родителям, проявляющим ответственность и общественную активность; дарятся подарки, сделанные руками детей.

Родители посещают репетиции, исполняя определённые роли в спектакле или сценке, показывают кукольный спектакль, оказывают помощь в изготовлении декораций и костюмов, а также поддерживают своих детей во время праздников с помощью «улыбок», «весёлых сердечек», «ладошек» из бумаги и картона, серпантина, султанчиков. Имитируют стук дождя, грома, встречу с Кощей и Бабой – Ягой, подыгрывая на ударных музыкальных инструментах и многое другое. Основная цель таких мероприятий – укрепление детско – родительских отношений. В результате у детей воспитывается трудолюбие, аккуратность, внимание к близким, уважение к труду, чувство гордости за родителей.

Одной из форм сотрудничества музыкального руководителя в нашем детском саду, является проведение практических семинаров «Вместе танцевать интересней». Танцевальные композиции, подготовленные детьми и их родителями, являются настоящей находкой при проведении праздничных мероприятий и своеобразной рекламой наших практических семинаров.

Разработаны консультации в родительские уголки по темам: «Моя семья и я - надёжные друзья», «Мой край родной», «Народные игры в жизни детей», «Славим тебя, Россия». Мы постоянно ищем новые пути сотрудничества с родителями, ведь у нас одна цель – воспитывать будущих созидателей жизни.

Мы все родом из семьи, и чем надежнее эта колыбель, тем сильнее мы сами. Не секрет, что жизнерадостные, счастливые люди выходят из крепкой, дружной семьи, а создать таковую помогают праздники, наполненные традиционными, сложившимися обрядами, сохранившими мудрость жизни, и

новыми – современными, создаваемыми нами. Они помогают нам укрепить достигнутое, преумножить уже состоявшееся и ясно увидеть горизонты, к которым мы стремимся.

Список литературы

1. Азаров, Ю.П., Семейная педагогика. – М.: Политиздат, 1998
2. Аришина, Н.П., Уроки прекрасного: Из опыта работы. – М.: Просвещение, 1995
3. Игошев, К.Е., Минковский Г. М. Семья, дети, школа. – М., 2004
4. Ковалева, Г. А., «Воспитываем маленького гражданина». Практическое пособие для работников дошкольных образовательных учреждений. М.: «Аркти» – 2003
5. Помощь родителям в музыкальном воспитании детей. Методические рекомендации. Калуга: КФ МГУКИ, Калужский областной учебно-методический комитет по образованию в сфере культуры и искусства, 2001. - 16с.

С.В. Орехова

"Гендерное воспитание детей дошкольного возраста в условиях детского сада"

Проблемы гендерного воспитания волнуют в наше время большое количество педагогов. Интерес обусловлен тем, что современные требования индивидуального подхода к формированию личности не могут игнорировать гендерные особенности ребенка, так как это биосоциокультурные характеристики. Современные приоритеты гендерного воспитания заключаются в изучении потенциала партнерских взаимоотношений между мальчиками и девочками, в воспитании человеческого в женщине и мужчине, искренности, взаимопонимания, взаимодополняемости.

Под « гендером» понимается социальный пол человека, формируемый в процессе воспитания личности и включающий в себя психологические, социальные и культурные отличия между мальчиками и девочками, а существующие свойства и отношения называются гендерными. Целью гендерного подхода является воспитание детей разного пола, одинаково способных к самореализации, к проявлению своей идентичности, к использованию равных возможностей поведения, независимо от половой принадлежности.

Работа по формированию полоролевого поведения детей в детском саду нацелена на ознакомление с качествами мужественности и женственности, проявлениями и предпочтениями мужчин и женщин в разных видах деятельности, их ролями в семье, на формирование навыков и умений поведения, на выработку отношения детей к понятиям красоты, любви, доброжелательных отношений, на формирование отношений между девочками и мальчиками в группе.

Для этого необходимо создавать условия для проявления и переживания детьми определенных чувств, характерных в большей степени тому или иному полу, например, гордости, смелости, отваги у мальчиков; сочувствия, нежности и ласки – у девочек.

В результате анализа психолого-педагогических исследований было установлено, что именно в период дошкольного детства у всех детей, живущих в разных странах мира, происходит принятие гендерной роли.

Организуя работу гендерного воспитания с дошкольниками надо помнить, что анатомические и биологические особенности являются лишь предпосылками, потенциальными возможностями психических различий мальчиков и девочек. Эти различия формируются под влиянием социальных факторов – общественной среды и воспитания.

В 3 года ребенок начинает осознавать гендерные роли и гендерный репертуар: девочка-женщина, мальчик-мужчина. Он адекватно идентифицирует себя с представителями своего пола. Имеет первоначальное представление о собственной гендерной принадлежности, аргументирует ее по ряду признаков (одежда, предпочтения в играх, игрушках, прическа и т.д.). В этом возрасте дети дифференцируют других людей по полу, возрасту; распознают детей, взрослых, пожилых людей, как в реальной жизни, так и на иллюстрациях. Начинают проявлять интерес, внимание, заботу, по отношению к детям другого пола.

С четвертого года жизни ребенок осознает свои возможности, осознает себя как индивидуальность. Как проявит себя ребенок в этом возрасте - робким или уверенным, таким и будет в жизни. Происходит мощное развитие интеллекта. В этот период очень важно воспитание вежливости, сдержанности, скромности. Ребенок должен знать не только свои права, но и обязанности.

Дети 4-5 лет имеют дифференцированное представление о собственной гендерной принадлежности, аргументируя ее по ряду признаков («Я мальчик, я ношу брюки, а не платьица, у меня короткая прическа»); проявляют стремление к взрослению в соответствии с адекватной гендерной ролью: мальчик-сын, внук, брат, отец, мужчина; девочка-дочь, внучка, сестра, мать, женщина. Они овладевают отдельными способами действий, доминирующих в поведении взрослых людей соответствующего гендера. Так, мальчики стараются выполнять задания, требующие проявления силовых качеств, а девочки реализуют себя в играх «Дочки-матери», «Модель»,

«Балерина» и больше тяготеют к «красивым» действиям. К 5 годам дети имеют представления об особенностях наиболее распространенных мужских и женских профессий, о видах отдыха, в специфике поведения в общении с другими людьми, об отдельных женских и мужских качествах, умеют распознавать и

оценивать адекватно гендерной принадлежности эмоциональные состояния и поступки взрослых людей разного пола.

В 5-6 лет у ребенка формируется система первичной гендерной идентичности, поэтому после 6 лет воспитательные воздействия на формирование ее отдельных сторон уже гораздо менее эффективны. В этом возрасте дети имеют дифференцированное представление о своей гендерной принадлежности по существенным признакам (женские и мужские качества, особенности проявления чувств, эмоций, специфика гендерного поведения). Дошкольники оценивают свои поступки в соответствии с гендерной принадлежностью, прогнозируют возможные варианты разрешения различных ситуаций общения с детьми своего и противоположного пола, осознают необходимость, и целесообразность выполнения правил поведения во взаимоотношениях с детьми разного пола в соответствии с этикетом, замечают проявления женских и мужских качеств в поведении окружающих взрослых, ориентируются на социально одобряемые образцы женских и мужских проявлений людей, литературных героев и с удовольствием принимают роли достойных мужчин и женщин в игровой, театрализованной и других видах деятельности. При обследовании выбора сверстников противоположного пола мальчики опираются на такие качества девочек, как красота, нежность, ласка, а девочки на такие, как сила, способность заступиться за другого. При этом если мальчики обладают ярко выраженными женскими качествами, то они отвергаются мальчишеским обществом, девочки же принимают в свою компанию таких мальчиков. В 5-6 лет дети имеют представление о внешней красоте мужчин и женщин, устанавливают связи между профессиями мужчин и женщин и их полом.

Дети 6-7 лет владеют обобщенными представлениями о своей гендерной принадлежности, устанавливают взаимосвязи между своей гендерной ролью и различными проявлениями мужских и

женских свойств(одежда, прическа, эмоциональные реакции, правила поведения, проявление собственного достоинства). К 7 годам дошкольники испытывают чувство удовлетворения, собственного достоинства в отношении своей гендерной принадлежности, аргументировано.

Обосновывают ее преимущества. Они начинают осознанно выполнять правила поведения, соответствующие гендерной роли в быту, общественных местах, в общении и т.д., владеют различными способами действий и видами деятельности, доминирующими у людей разного пола, ориентируясь на типичные для определенной культуры особенности поведения мужчин и женщин; осознают относительность мужских и женских проявлений (мальчик может плакать от обиды, девочка стойко переносить неприятности); нравственную ценность поступков мужчин и женщин по отношению друг к другу. К 7 годам дети определяют перспективы взросления в соответствии с гендерной ролью, проявляют стремление к усвоению определенных способов поведения, ориентированных на выполнение будущих социальных ролей.

Общеизвестно, что среда является одним из основных средств развития личности ребенка источником его индивидуальных знаний и социального опыта. Поэтому, необходимо чтобы предметно-развивающая среда в группах детского сада не только обеспечивала разные виды активности дошкольников (физическую, игровую, умственную), но и являлась основой самостоятельной деятельности с учетом гендерных особенностей. Роль воспитателей в данном случае состоит в том, чтобы открыть перед мальчиками и девочками весь спектр возможностей среды и направить их с учетом гендерных и индивидуальных особенностей и потребностей каждого человека.

Так как игра является основным видом деятельности дошкольников, именно в сюжетно-ролевой игре происходит

усвоение детьми гендерного поведения, поэтому подбору материала и оборудования для игровой деятельности девочек и мальчиков нужно уделять особое внимание. При проведении работы по воспитанию детей с учетом их гендерных особенностей надо обратить внимание на следующее:

- привлекательность игрового материала и ролевой атрибутики с целью привлечения детей;
- к отражению в игре социально одобряемых образов женского и мужского поведения;
- достаточность и полноту материала для игр, в процессе которых девочки воспроизводят модель социального поведения женщины-матери;
- наличие атрибутики и маркеров игрового пространства для игр-путешествий, в которых для мальчиков представляется возможность проиграть мужскую модель поведения.

Процесс одевания и раздевания кукол и мягких игрушек дети отождествляют с процедурой жизни, что способствует осознанию ими человеческого смысла этого действия, и если вначале ребенок просто воспроизводит в игре действия взрослых, то постепенно он начинает обозначать и называть свою роль: «Я –мама», «Я-папа».

Роль воспитателя состоит в том, чтобы ежедневно участвовать в играх детей, при этом руководить как играми, в которых участвуют все дети, так и дифференцированно играть с девочками и мальчиками. Надо учесть, что мальчикам нужно больше пространства для игр, так как они в игре развиваются физически, учатся регулировать свою силу, игра им помогает разрядить скопившуюся энергию. Только нужно следить, за тем, чтобы игра не носила агрессивный характер, научить играть мальчиков в солдат, летчиков, моряков, создавая для этого соответствующие условия.

Для игр девочек требуется небольшое пространство. Организуя игровую среду, необходимо, чтобы все, что может понадобиться для игры, было рядом. Девочки чаще всего в играх осваивают

роль мамы, поэтому у них должно быть достаточное количество кукол, колясок и прочей атрибутики. Так как у девочек лучше развита мелкая моторика, им больше требуется мелких игрушек, атрибутов к играм.

Когда в игре будет достигнут уровень развития, который характеризуется принятием роли и умением осуществлять в определенной последовательности ролевые действия, тогда можно перейти к решению вопросов, связанных с обучением девочек и мальчиков выполнению в игре социальных функций.

Воспитание детей с учетом их гендерных особенностей во многом будет определяться индивидуальными особенностями каждого ребенка, зависеть от тех образцов поведения женщин и мужчин, с которыми ребенок постоянно сталкивается в семье. Но это вовсе не означает, что воспитательное воздействие детского сада, оказанное на девочек или мальчиков в этом нежном возрасте, не повлияет на развитие личности.

Список литературы

1 Бабчинская В.Ю., Бацина Е.Г., Крылова Л.Ю., Сертакова Н.М. Педагогический совет в условиях введения ФГОС дошкольного образования. Волгоград: Учитель, 2015.-162с.

2 Доронова Т.Н. Защита прав и достоинств маленького ребенка. Координация усилий семьи и детского сада.-М.: Просвещение, 2006

3 Моралов В.Г. Педагогика ненасилия в детском саду.- М.: ТЦ Сфера, 2009

4 Успех. Примерная основная общеобразовательная программа дошкольного образования/под ред. Н.О.Березиной, И.А.Бурлаковой, Е.Н.Герасимовой.-М.: Просвещение, 2012.-303с.

В.С. Касаткин

Конструктор в жизни детей.

Конструктор помогает маленьким детям развивать: выносливость, моторику пальцев, мышление, запоминание цветов, разных форм деталей и так далее.

Есть много разных игр, но рассмотрим на примере эту игру.

Игра № 1.

Сядем детей в кружок и начинаем в виде игры играть с ними, при этом спрашивая у детей, что за цвет детали, какая форма детали, кто правильно отвечает, тот получает деталь.

Далее собираем фигуру по картинке, даем детям время запомнить, то что собрали и разбираем ее. Теперь пусть дети по картинке соберут такую же фигуру, из тех деталей, которые они получили за правильный ответ. Остальным детям, которые не смогли правильно ответить нужно раздать, остальные детали, для того чтобы они не расстроились.

Теперь посмотрим, как дети смогут попытаться вместе собрать по картинке, такую же фигуру.

Далее можно будет понять, какие функции у детей больше развивается с помощью конструктора и больше обратить внимание, на то что дается сложнее ребенку.

Игра № 2.

Из деланного вывода из игры № 1, половина детей больше знают цвета, но не знают формы деталей, чем другие дети.

Создаем 2 команды, одна команда будет учить цвета (**1 команда**), другая формы деталей (**2 команда**).

Теперь раздаем много деталей разного цвета, каждой команде.

1 команду просим найти детали зеленого цвета, потом черного, белого и так далее.

2 команду просим найти детали, прямоугольной формы, потом квадратной, треугольной и так далее.

Заканчиваем играть.

Записываем результаты каждого ребенка в блокнот. В следующую игру можно будет уделять больше внимание на того ребенка, кто меньше других знает: цвета, формы деталей.

С.В. Орехова

Конспект по экспериментальной деятельности в старшей группе «Эксперименты с кока-колой и чипсами».

Детский организм очень быстро растет и развивается, поэтому ему требуется правильное и сбалансированное питание. Углеводы, жиры, белки, витамины, макро- и микроэлементы – вот, что требуется растущему организму. Очень важно заложить у ребенка настрой на правильное и полноценное питание с детства, а это значит, что как можно чаще нужно говорить детям о пользе и вреде определенных продуктов. Именно по этой причине я подготовила для детей старшей группы интересное и необычное занятие с опытами и экспериментами над кока-колой и чипсами – продуктами, всем им хорошо известными. Однако, как выяснилось, уже достаточно взрослые дети не могли отличить полезные и вредные продукты. Так некоторые говорили о пользе «майонеза» и о вреде «клубники», а некоторые не слышали от родителей о вреде чипсов и газировки. Чтобы исключить подобные пробелы в кругозоре детей, вопросы о полезной и вредной еде должен поднимать воспитатель в ДОУ.

Итак, представляю вашему вниманию конспект по экспериментальной деятельности в старшей группе на тему «Эксперименты с кока-колой и чипсами».

Цель: расширять представления детей о продуктах питания и их свойствах, знакомить с вредными свойствами колы и чипсов, воспитывать культуру питания.

Оборудование: контейнеры, пластиковые стаканчики, кола, чипсы, мясо или сосиска, одноразовые палочки, листы бумаги, вода, молоко.

Ход занятия:

Воспитатель: Ребята, сегодня мы с вами поговорим немного о профессии, которую вы все очень хорошо знаете. Я загадаю вам загадку, а вы ее послушаете и отгадаете, что я загадала.

Скажи, кто так вкусно

Готовит щи капустные,

Пахучие котлеты,

Салаты, винегреты,

Все завтраки, обеды?

Дети: Повар!

В: Верно, это повар. Повар – очень важная профессия. Если бы не было поваров, мы бы с вами не смогли питаться так, как питаемся сейчас. На поварах лежит очень большая ответственность в выборе продуктов. Потому что бывают продукты полезные, а бывают и вредные. Вы знаете, что такое полезные и вредные продукты?

Д: Да!

В: А это мы сейчас и проверим. Давайте поиграем в игру – я буду называть вам полезные и вредные продукты. Когда я назову вредный продукт – вы будете топтать ногами. А если полезный – хлопать руками. Понятно? Будьте внимательны!

Игра «Полезное и вредное»: (называются продукты, дети топают и хлопают, и объясняют свой выбор)

Морковь, майонез, огурец, конфета, торт, яблоко, сосиска, клубника, колбаса и т.д.

В: Молодцы, все справились. Но сегодня мы поговорим о двух вредных продуктах, которые вы все очень хорошо знаете – кола и чипсы. Вам говорили родители, что эти продукты вредные? (Ответы детей)

В: Сегодня мы с вами проведем эксперименты с колой и чипсами и убедимся, насколько это вредно. Мы пройдем в лабораторию, ведите себя хорошо – не шумите, не толкайтесь и ничего не берите без спроса. Итак, пошли.

1 опыт: Кола и скорлупа яйца.

В: Кто знает, из чего состоит скорлупа яйца? Правильно, из кальция. Из кальция состоят наши зубы, кости, ногти. Давайте посмотрим, что делает кола со скорлупой. Берем скорлупу, раскладываем в две тарелочки. Одну заливаем водой, а другую – колой. И будем наблюдать, что же произойдет с этой скорлупой. Я вам приготовила скорлупу, которая несколько дней лежала в коле.

Рассматривают скорлупу.

В: Вот что происходит с нашими зубами, когда мы пьем колу – они желтеют, становятся мягкими и хрупкими. Потому что кола разрушает кальций.

Вывод: кола разрушает зубы, поэтому колу мы не пьем.

2 опыт: Кола и мясо

В: На этом столе у нас находится кола и не менее вредный продукт – сосиска. Возьмите каждый по кусочку и бросьте в пустой стаканчик. А теперь зальем колой. Что вы слышите?

Д: Шипение.

В: Правильно. Кола вступила в химическую реакцию с сосиской и стала ее разрушать. Я вам принесла результат опыта, который сделала несколько дней назад. Посмотрите, что стало с кусочком мяса, который был залит колой. Он стал мягким, скользким, а кола стала мутной, потому что мясо стало растворяться в коле. Вот что происходит с нашим желудком, когда мы пьем колу – он начинает разрушаться, болеть, на нем появляются болячки и ранки.

Вывод: кола разрушает мясные ткани, поэтому колу мы не пьем.

3 опыт: Кола и молоко

В: Для этого опыта нам понадобится кола и немного молока. Наливаем в стакан колу, а потом добавляем в нее немного молока. И смотрим, что же начинает происходить. Появляются хлопья, кола становится прозрачной, появляется серая пена. Вам приятно смотреть на это?

Д: Нет!

В: Вот что происходит в нашем желудке, когда мы после колы выпиваем молока. Вам хочется, чтоб такое неприглядное зрелище было у вас внутри?

Д: Нет!

Вывод: кола не взаимодействует с молоком, поэтому колу мы не пьем.

В: А теперь немного отдохнем и подделаем зарядку.

Физминутка

Раз, два, три, четыре, пять

Будем ноги поднимать (шагаем на месте)

Наклонился правый бок

Раз, два, три (наклоны вправо)

Наклонился левый бок

Раз, два, три (наклоны влево)

А теперь поднимем ручки

И дотянемся до тучки (поднимают руки и тянутся вверх)

4 опыт: Чипсы жирные!

В: Молодцы, отдохнули и теперь мы переходим к другому вредному продукту – чипсам.

Возьмите листочки бумаги, положите на них по одному чипсу, сложите листочек пополам и начинайте давить чипс (дети выполняют задание). Теперь ссыпьте крошки в стаканчики и посмотрите на листочки на свет. Что вы видите?

Д: Пятна. Прозрачные пятна.

В: Вы знаете, что это такое? Это жир. Представляете, сколько жира всего лишь в одном чипсе. А сколько жира получит наш организм, если мы съедем сразу целую пачку! Очень много. Что происходит с человеком, если он ест жирную пищу?

Д: Он полнеет.

В: Верно. Вы хотите быть толстыми?

Д: Нет!

В: Значит чипсы мы не едим.

Вывод: Чипсы очень жирный продукт.

5 опыт: Чипсы соленые

В: Приступим к последнему нашему опыту. Возьмите те стаканы, в которые вы ссыпали крошки от чипсов. Я добавляю туда немного воды. Хорошенько все размешайте. Попробуйте воду. Что вы чувствуете?

Д: Вода соленая.

В: Правильно. Потому что чипсы еще и очень соленые. Когда человек ест соленую пищу, он потом что хочет?

Д: Пить!

В: Да, а еще соль не дает воде выйти из организма человека, руки и ноги его начинают опухать и человек снова набирает вес. Какой вывод мы делаем?

Вывод: Чипсы очень соленые, мы их есть не будем.

В: Мы сегодня говорили с вами о коле и чипсах. Вы поняли, чем они вредны?

Д: Да!

В: Чтоб не заканчивать на такой грустной ноте, давайте сделаем вместе полезное блюдо. Для этого нам понадобится банан – он полезен для сердца и иммунитета, молоко – оно полезно для костей и мед – в нем все известные витамины и микроэлементы. Воспитатель с детьми готовит смузи и угощает всех присутствующих.

В: Понравилось вам занятие?

Д: Да!

В: Молодцы, сегодня все хорошо занимались и узнали много нового!

А.А. Парфенова

Конспект внеклассного занятия в коррекционной школе - интернат (духовно - нравственное направление) по теме:

"Мир наших чувств и эмоций"

Цель:

1)Формирование умения осознавать и адекватно выражать свои эмоции.

Задачи:

1)Учить доброжелательному отношению друг другу и к окружающим людям, умению осознанно выражать свои эмоции, чувства, навыкам эмоционального самоконтроля;

2)Воспитывать умение общаться, дружить, делать человеку добро;

3)Знакомить детей с общечеловеческими ценностями: чуткостью, умением дарить тепло и доброту.

Ход занятия:

I. Организационный момент

- Здравствуйте, ребята!

- Мне приятно видеть вас и слышать ваши голоса.

- Давайте поздороваемся друг с другом улыбкой.

- Какое настроение у вас сейчас, давайте его сейчас нарисуем с вами.

- Настроение бывает разным.

- Веселая игра, книга, мультфильм могут улучшить наше настроение.

II. Введение в тему

-Ребята, можете ли вы представить себе человека, который никогда не смеется, не плачет, не удивляется, не сердится, не боится?

- Бывают ли такие люди?

(Ответы детей)

- Да, таких людей не бывает.

- Все мы испытываем эмоции.

- А сейчас мы с вами поиграем в игру «Превращения в животных»

В этой игре вы будете превращаться в разных животных и показывать, что они чувствуют, переживают.

Покажите:

- Испуганного зайчика, который в страхе прячется от волка (сидит в кустах и дрожит);
- Как печалится и грустит козленочек-Иванушка из сказки про Алёнушку;
- Как выглядит любопытный енот;
- Как страдает гадкий утенок от придирок своих сородичей;
- Как сердится лев – царь зверей;
- Как радуется неунывающая мартышка из мультфильма «38 попугаев»;
- Как испытывает удовольствие кот на солнце.

Все то, что переживали, чувствовали животные, которых вы показывали, как это можно назвать одним словом. Да, верно, это ЭМОЦИИ.

- И это станет темой нашего занятия.

- Мы будем говорить о эмоциях. Вспомним их название и как они выглядят.

III. Основная часть

ЭМОЦИИ – это опыт всего тела, включающий чувства, мысли и телесные ощущения.

Существуют 6 уникальных эмоций:

ГРУСТЬ;

ЗЛОСТЬ;

ОТВРАЩЕНИЕ;

СТРАХ;

СЧАСТЬЕ;

УДИВЛЕНИЕ.

- Для чего необходимы эмоции человеку?

- Приведите примеры ситуаций, в которых вы испытывали эмоции.

- Приведите примеры положительных эмоций. В каких ситуациях их испытывает человек?

- Приведите примеры отрицательных эмоций. В каких ситуациях их испытывает человек?

- По каким признакам мы можем определить какая у человека эмоция? Все эмоции выражаются на лице человека с помощью глаз, бровей и рта. От этого внешность, в зависимости от эмоционального состояния, меняется. Часто эмоции сопровождаются выразительными движениями.

Упражнение «Закончи предложение»

– Предлагаю вспомнить те ситуации, в которых мы испытывали разные эмоции. Закончите предложение, которое я прочитаю. Начну с себя.

Мне страшно, когда на улице сильная гроза, гремит гром, сверкает молния.

Мне обидно, когда... (меня ругают)

Я радуюсь, когда... (вижу своих друзей / светит солнышко)

Я грущу, когда... (остаюсь один дома / идет дождь)

Я волнуюсь, когда... (выхожу к доске)

Мне интересно, когда... (учитель объясняет новую тему урока)

Мне страшно, когда... (в комнате темно)

– Ребята, каждый день мы испытываем разные эмоции и это здорово!

Упражнение «Солнышко и тучка»

– У меня есть две картинки (солнышко и тучка).

- Какое у нас солнышко? (радостное)

- Какая тучка? (грустная)

- Сейчас я буду зачитывать название эмоций, а вы должны догадаться, какие эмоции надо положить к солнышку (радость, удовольствие, восторг, восхищение), а какие – к тучке (грусть, огорчение, страх, злость)?

– Назовите, какие эмоции вы отнесли к солнышку?

- Почему вы выбрали солнышко именно для этих эмоций?

– Назовите, какие эмоции вы отнесли к тучке?

- Почему вы выбрали тучку именно для этих эмоций?

Игра «Определи эмоцию»

– Сейчас я раздам вам карточки с эмоциями ребенка. Карточки эти состоят из нескольких частей, но я их все перепутала. Вам нужно собрать карточку, определить, какая эмоция изображена, и объяснить, почему ты так думаешь.

Упражнения «Избавление от гнева»

– Ребята, как вы думаете, можно или нельзя злиться друг на друга? На друзей? Почему?

(Ответы)

– Правильно, злиться нельзя, потому что можно обидеть друг друга.

– Сейчас мы научимся сердиться, никого при этом, не обижая и не причиняя, другому человеку боль.

IV. Физкультминутка «Ноги топают»

– Наша злость живет в наших ножках. Давайте встанем и сильно-сильно потопаем. Наши стопы сначала станут теплыми, потом горячими, потому что через них выходит гнев. (Дети выполняют задание).

Упражнение «Дорисуй лицо»

– Посмотрите на картинки, что вы видите? (лицо)

Нам с вами нужно на первой картинке нарисовать веселое лицо, на второй – грустное.

– Ребята, если долгое время нам грустно или мы злимся, что нужно делать? (Нужно избавляться от плохих эмоций)

– Бояться отрицательных эмоций не нужно. Надо научиться управлять ими. Я предлагаю выполнить упражнение, которое поможет выгнать отрицательные эмоции.

Упражнение «Коробочка плохих чувств»

– Страх, злость, грусть – плохие чувства, они с нами не останутся. Сейчас я научу вас, как от них избавиться. Если мы сильно разозлились, то возьмем лист бумаги, скомкаем его,

бросим в коробочку и плотно закроем их там. (Воспитатель подносит к каждому ребенку коробочку)

– Стало ли вам легче после того, как вы избавились от плохих эмоций и чувств?

V. Заключительная часть

– Ребята, понравилось ли вам занятие? Что больше всего запомнилось? Какой мы можем сделать вывод из нашего занятия?

- Правильно, в нашей жизни должны быть только хорошие и позитивные эмоции. И мы должны стараться сделать так, чтобы плохие и негативные эмоции обходили нас стороной.

– А теперь, когда наше занятие подошло к концу, давайте закроем глаза и мысленно передадим друг другу самое хорошее чувство. Какое? Конечно, радость.

Я.А. Боброва

В чем ключ успеха кофеин в наше время.

Кофейный бизнес в первую очередь построен на высокой частоте заказа. Кофейне не обязательно иметь очень большую базу гостей, важно чтобы гости были лояльны и ходили часто. Кофе – один из самых высокочастотных продуктов в нашем ежедневном потреблении. К примеру в пиццерии Додо Пицца гости приходят в среднем один раз в 6-8 недель. В наше кофе гости в среднем приходят около 3-4 раз в неделю. 57% нашей выручки мы получаем от гостей которые ходят к нам 4 раза в неделю и чаще при этом после появления кофе в меню количество гостей увеличилось и средний чек тоже. Почувствуйте разницу! К чему это я? Высокая частота заказа делает потерю каждого лояльного гостя практически трагедией для кофейни. Полная прослеживаемость каждого заказа позволяет погрузиться в ситуацию каждого потерянного гостя достаточно глубоко, чтобы понять что пошло не так. Имея эту информацию мы можем

качественно извиниться перед гостем и сделать правильные выводы и работу наш ошибками.

А.В. Вантеев

Особенности обработки и защиты персональных данных в образовательных организациях.

Культура информационной безопасности, включая процесс защиты персональных данных (далее –ПДн) должна иметь место в процессе обучения граждан и получения жизненного опыта.

На сегодняшний день, большая часть подрастающего (молодого) поколения не придает особого значения области соблюдения законодательства о ПДн из-за низкой осведомленности или потому что они еще не попадали в неприятные ситуации вокруг распространения или утечки своих ПДн или ПДн своих близких.

Опыт взаимодействия Федеральной служба по надзору в сфере связи, информационных технологий и массовых коммуникаций (далее - Роскомнадзор) с образовательными организациями (далее – ОО) показывает, что ОО – место, где до граждан доносят понятия и понимание законов как в общем, так и в частности понятия конфиденциальности, приватности и информации ограниченного доступа.

Однако ОО не может быть наставником для обучающихся по соблюдению законодательства в области ПДн, если в ней самой грамотно не организован процесс обработки и защиты ПДн.

Актуальность вопроса защиты информации обусловлена несколькими факторами:

1. Утечками персональных данных в крупных Российских корпорациях.

В 2019 году произошли утечки персональных данных в компании «Билайн» (2млн. человек), портале «ГосУслуги» (28 тыс человек.), «СберБанк» (1млн.человек)). В 2020 году в сеть утекли данные

программы лояльности «Красное & Белое» (17 млн. человек), выгрузка из базы портала SuperJob (4,8 млн. человек), а также данные клиентов Joom, Авито и др. В 2021 году произошла утечка данных в «Совкомбанке» (150 тыс. человек), ГИБДД (50 млн. человек) и др.

При этом, стоит отметить, что в штате крупных организаций имеются квалифицированные специалисты по защите информации (а в некоторых и целые департаменты), соответственно для образовательных организаций вопрос защиты ПДн актуален как никогда

2. Ростом обращений в уполномоченный орган (Роскомнадзор).

По состоянию на конец 2021 г. число обращений в Роскомнадзор выросло на 64,5% по отношению с 2016 г. Динамика поступления обращений в Роскомнадзор представлена на рис. 1.



Рис. 1 - Динамика поступления обращений в Роскомнадзор 2016-2021гг.

3. Значительными объемами обрабатываемых ПДн в образовательной организации и определенной категорией субъектов.

Особенную актуальность этой обработки и защиты ПДн обретает, когда в роли оператора ПДн выступает образовательная организация. Прежде всего, это связано с довольно большими

объёмами обрабатываемых ПДн, а также нужно иметь ввиду, что большую часть субъектов ПДн представляет одна из наименее защищенных категорий субъектов ПДн – граждане, не достигшее совершеннолетия. Компрометация ПДн подрастающего поколения в комплекте с данными их родителей, может иметь очень широкий диапазон негативных последствий, выражающихся как в нравственном, так и финансовом плане. Учитывая специфику мышления и психику несовершеннолетнего, голословно использованные ПДн в целях осуществления провокаций, травли или иных действий, ориентированных на подавление морального состояние и психики несовершеннолетнего, может стать причиной чреватых последствий, вплоть до летального исхода.

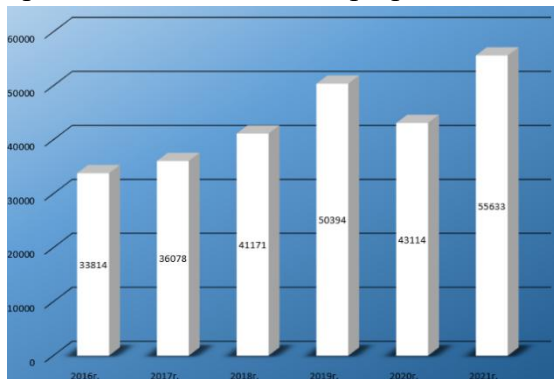
Исходя от вышеизложенного, строгое соблюдение прав юных субъектов ПДн и их законных представителей, а также обеспечение сохранности их ПДн становится критически важной задачей ОО. Грамотная организация процесса обработки персональных данных, ответственное отношение к обеспечению их безопасности являются факторами, позволяющими максимально снизить риски наступления негативных последствий.

Особенности обработки ПДн в сфере образования.

На порядок организации обработки ПДн в ОО накладывается ряд особенностей.

В соответствии со ст. 351.1 Трудового кодекса Российской Федерации (далее –ТК РФ) к трудовой деятельности в ОО, детских лагерях, медицинских организациях, организациях социальной защиты, детско-юношеский спортивных школах и т.п. не допускаются лица с судимостью, а также лица, подвергавшиеся уголовному преследованию.

В целях выполнения требований законодательства, при приеме на работу в образовательные организации кандидаты на вакантную должность предоставляют справку об отсутствии (наличии) судимости, полученную в органах Министерства

внутренних дел Российской Федерации. Согласно ч. 3 ст. 10 Федерального закона РФ № 152-ФЗ «О персональных данных» (далее – ФЗ №152) обработка данных о судимости может осуществляться государственными (муниципальными) органами в пределах полномочий, предоставленных в соответствии с законодательством РФ.

Таким образом, образовательные организации, указанные в ст. 351.1 ТК РФ вправе обрабатывать сведения о судимости сотрудников (соискателей) в отличие от иных операторов, чьи полномочия по такой обработке не определены законодательством РФ.

Согласно п. 2 ч. 6 ст. 28 Федерального закона от 29 декабря 2012 г. № 273-ФЗ «Об образовании в Российской Федерации» (далее – ФЗ №273) образовательная организация обязана создавать безопасные условия обучения, воспитания обучающихся, присмотра и ухода за обучающимися, их содержания в соответствии с установленными нормами, обеспечивающими жизнь и здоровье обучающихся и работников.

Обработка ПДн должна осуществляться с соблюдением норм, принципов и правил, предусмотренных ФЗ №152 и ограничиваться достижением конкретных законных целей. Обработке подлежат ПДн, которые отвечают целям их обработки. Содержание и объем обрабатываемых ПДн должны соответствовать заявленным целям обработки.

Если в процессе приёма граждан на обучение образовательная организация вносит ПДн в автоматизированную информационную систему (федеральную, государственную, муниципальную), то в первую очередь это необходимо в целях исполнения обязанностей, предусмотренных законодательством и отдельными нормативно-правовыми актами.

Хранение ПДн должно осуществляться в форме, позволяющей определить субъекта ПДн, не дольше, чем этого требуют цели обработки ПДн, если срок хранения ПДн не установлен

законодательством РФ, договором, стороной которого, выгодоприобретателем или поручителем, по которому является субъект ПДн. Обрабатываемые ПДн подлежат уничтожению по достижении целей обработки (истечение срока действия согласия на обработку ПДн – например завершения образовательной программы) или в случае утраты необходимости в достижении этих целей, если иное не предусмотрено законодательством РФ. При осуществлении хранения ПДн, Оператор обязан использовать базы данных, находящиеся только на территории Российской Федерации, в соответствии с ч. 5 ст. 18 ФЗ №152.

Кроме того, ОО обязана передавать ПДн по требованию уполномоченных органов в соответствии с законодательством РФ.

В отношении размещения информации на web-сайте ОО также необходимо руководствоваться законодательством РФ.

Во исполнение требований ч. 1 ст. 18.1 ФЗ №152 ОО обязана подготовить и издать документы, определяющие политику оператора ПДн в отношении обработки ПДн, локальные акты (организационно-распорядительную документацию) по вопросам обработки ПДн, а также документы, устанавливающие мероприятия, направленные на предотвращение и выявление нарушения законодательства РФ.

Образовательная организация также обязана опубликовать (обеспечить неограниченный доступ) документ, определяющий его политику в отношении обработки ПДн, к сведениям о реализуемых требованиях к защите ПДн. Образовательная организация, осуществляющая сбор ПДн с использованием технологической системы, предназначенной для передачи по линиям связи информации, доступ к которой осуществляется с использованием средств вычислительной техники, обязано опубликовать в соответствующей информационно-телекоммуникационной сети документ, определяющий его политику в отношении обработки ПДн, и сведения о реализуемых требованиях к организации защиты ПДн, а также обеспечить

возможность доступа к указанному документу с использованием средств соответствующей информационно-телекоммуникационной сети.

Отдельно следует подчеркнуть размещение ПДн на официальных сайтах ОО.

Принимая во внимание, что ОО осуществляют обработку ПДн своих сотрудников из числа руководителей и научно-педагогического состава, стоит отметить особенность, предусмотренную ст. 29 ФЗ №273, предусматривающую размещение на официальном сайте ОО в сети «Интернет» информации о руководителе ОО, его заместителях, руководителях ОО (при их наличии), а также о персональном составе педагогических сотрудников с указанием уровня образования, квалификации и опыта работы.

Порядок размещения такой информации и ее состав представлены в Правилах размещения на официальном сайте ОО в информационно-телекоммуникационной сети «Интернет» и обновления информации об образовательной организации, утвержденных постановлением Правительства РФ от 10 июля 2013 г. № 582.

Важно, чтобы ОО соблюдала свои обязанности при обработке ПДн.

Обязанности ОО при обработке ПДн по принципу «УОПСС»:

1. Уведомить Роскомнадзор о начале обработки персональных данных (ст. 22 ФЗ №152).

Все организации Российской Федерации, вне зависимости от формы собственности и организационно-правовой формы, осуществляющие обработку ПДн **обязаны уведомить** (направить уведомление об обработке или о намерении осуществлять обработку ПДн, а в случае каких-либо изменений, направить информационное письмо о внесении изменений в сведения в реестре операторов, осуществляющих обработку ПДн).

2. Обеспечить конфиденциальность персональных данных (ст. 7 ФЗ №152).

Операторы и иные лица, получившие доступ к ПДн, **обязаны не раскрывать** третьим лицам и не распространять ПДн без согласия субъекта персональных данных, если иное не предусмотрено федеральным законом.

3. Принимать меры для обеспечения безопасности персональных данных (ст. 18.1 ФЗ №152).

Оператор обязан принимать меры, необходимые и достаточные для обеспечения безопасности ПДн. Оператор самостоятельно определяет состав и перечень мер, необходимых и достаточных для обеспечения выполнения обязанностей, предусмотренных ФЗ №152 и принятыми в соответствии с ним нормативными правовыми актами, если иное не предусмотрено ФЗ №152 или другими федеральными законами.

4. Соблюдать требования по локализации персональных данных россиян (ч. 5 ст. 18 ФЗ №152).

При сборе ПДн, в том числе посредством информационно-телекоммуникационной сети «Интернет», оператор обязан обеспечить запись, систематизацию, накопление, хранение, уточнение (обновление, изменение), извлечение ПДн граждан Российской Федерации с использованием баз данных, находящихся на территории Российской Федерации, за исключением случаев, указанных в пунктах 2, 3, 4, 8 части 1 статьи 6 ФЗ №152.

5. Своевременно прекратить обработку персональных данных (ч. 4-5 ст. 21 ФЗ №152).

В случае достижения цели обработки ПДн или в случае отзыва субъектом ПДн согласия на обработку его ПДн оператор обязан прекратить обработку ПДн или обеспечить ее прекращение и уничтожить ПДн или обеспечить их уничтожение в срок, установленный Федеральными законами.

Неукоснительное соблюдение принципа «УОПСС» позволит эффективно обеспечить защиту обрабатываемых ПДн в образовательной организации и избежать **нарушений требований законодательства**.

Ю.А. Гришечкина

Внеклассное мероприятие "Математический поезд"

Цель. Формирование интереса к математике.

Развитие познавательной и творческой деятельности учащихся.

Развитие внимания, сообразительности, находчивости и формирование компетентности в общении

Оборудование: ПК, мультимедийный проектор, экран, электронная презентация.

Форма занятия: игра-соревнование.

Ход мероприятия

Ведущий: Ребята, сегодня мы с вами отправляемся в путешествие на математическом поезде. Вы проедете немало занимательных и интересных станций, на каждой из которых вас ждут нелегкие испытания. Но для того, чтобы сесть в поезд, необходимо купить билеты в кассе.

Касса

{Командам предлагаются задачи для устного счета. Ответы записываются на листочках (один от каждой команды). Ответы сразу проверяются и в зависимости от результата выдаются билеты в купейный и плацкартный вагоны. Количество баллов и тип вагона записываются на маршрутном листе. При равенстве баллов побеждает в конце игры та команда, которая ехала в лучшем вагоне.

Вопросы:

1. На грядке сидели 4 воробья. К ним прилетели еще 2 воробья. Кот Васька подкрался и схватил одного воробья. Сколько воробьев осталось на грядке? (0, остальные улетели)

2. Четверо играли в домино 4 часа. Сколько часов играл каждый? (4 часа)

3. По дороге 2 мальчика 2 рубля нашли. За ними еще четверо идут, сколько они найдут? (0)

4. Петух, стоя на одной ноге, весит 3 кг. Сколько он весит, стоя на двух ногах? (3 кг)

5. Найти 2 таких числа, произведение которых 24 и частное тоже 24. (числа 24 и 1)

6. Сколько получится десятков, если 2 десятка умножить на 3 десятка? (60 десятков)

7. Пассажир такси ехал в село. По дороге он встретил пять грузовиков и три легковые машины. Сколько всего машин ехало в село? (одна машина - такси, остальные ехали из села)

8. Ребята пилят бревно на части определенной длины. Отпиливание одного такого куска занимает одну минуту. За сколько минут они распилят бревно длиной 5 метров на пять частей? (за 4 минуты)

{Жюри подводит итоги и сообщает, какая команда в каком едет вагоне}

Ведущий: Ну, что же, все заняли свои места. Тогда поехали.

1 станция "Эрудит"

Здесь команде предлагается разгадать кроссворд. За каждое угаданное слово - 1 балл. В конце начальник станции суммирует баллы за разгаданные слова и общее число очков записывает на маршрутном листе.

Кроссворд

По горизонтали: 1. Арифметическое действие. (Умножение)

2. Число, из которого вычитают. (Уменьшаемое)

3. Число, на которое делят. (Делитель)

4. Сумма длин всех сторон треугольника. (Периметр)

По вертикали: 5. Какая фигура изображена на рисунке?



(Пятиугольник)

6. Число, которое прибавляют. (Слагаемое)

7. $23 = 4 \cdot 5 + 3$. 3 - это ... (Остаток)

8. Что это такое: $2x - 6 = 2$? (Уравнение)

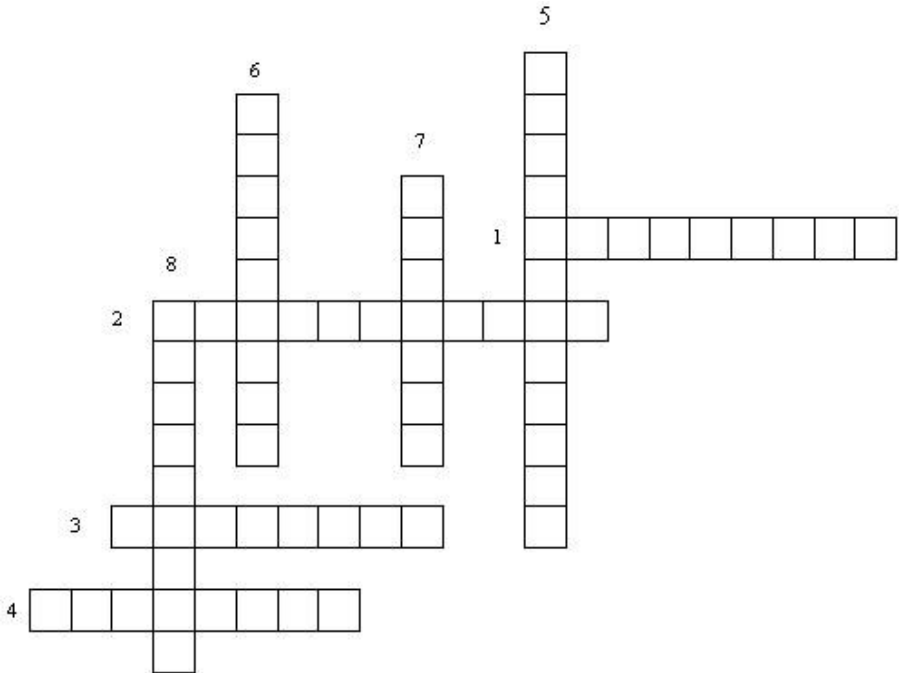

2 станция "Веселые нотки"

На этой станции команда должна спеть песни, в которых есть числительные. Общее число баллов начальник станции записывает в маршрутный лист.

Примеры песен: "Дважды два четыре", "Чему учат в школе", "Вместе весело шагать", "Жили у бабуси два веселых гуся", "Четыре таракана и сверчок" и др. (можно использовать и современные песни).

3 станция "Внимательная"

На этой станции команде начальник станции читает задачи. Но задачи не простые. Нужно слушать внимательно, так как вопрос будет задаваться в конце. За каждую решенную задачу присуждается 2 балла.

Задачи:

1. В автобусе ехали 25 человек.

На первой остановке вышли 7 человек, зашли 4 человека.

На следующей остановке вышли 12 человек, зашли 5 человек.

На следующей остановке вышли 8 человек, зашли 6 человек.

На следующей остановке вышли 2 человека, зашли 16 человек.

На следующей остановке вышли 5 человек.

Сколько было остановок? (5 остановок)

2. У четы речных Медуз был всегда отменный вкус,

И они гостей позвали, чтоб попробовать арбуз.

На обед пришел Тритон, и Морской знакомый Слон -

Ел арбуз ножом и вилкой, был любезен и умен.

А потом зашел Варан. Лег на кожаный диван.

Одиноким молчуном просидел весь вечер Сом.

И Бермудский крокодил тоже в гости заходил.

Славно было у Медуз! Съели гости весь арбуз!

Вопрос: Сколько гостей пришло к Медузам? (5 гостей)

3. Летняя задача.

На речке летали 12 стрекоз.

Явились 2 друга и рыжий Барбос.

Они так плескались, они так галдели,

Что 8 стрекоз поскорей улетели.

Остались на речке только стрекозы,

Кому не страшны ребяшня и барбосы.

Но вот что моя голова позабыла:

Скажите, пожалуйста, сколько их было? (12 стрекоз)

4. На рынке.

Продавал Трофим на рынке топоры, ковры и крынки,

Грабли, ведра и рубанки, огурцов соленых банки,
И кастрюльки, и корзинки, даже детские машинки.
Продавал Трофим на рынке.

У прилавка все толпились, покупали, не скупались.

И хвалили млад и стар и Трофима, и товар.

Вопрос: Сосчитайте, сколько видов разных товаров продавал Трофим на рынке?

4 станция "Угадай - ка"

Команде предлагается решить ребусы. За словесные ребусы - 3 балла.

Словесные ребусы:

1. **Т**  **И=A** (Точка)

2. **Ми**  **O=У** (Минус)

3.  **К=M** (Сумма)

5 станция "Русская народная"

Вспомните как можно больше пословиц, поговорок, сказок, в которых используются числа.

6 станция "Рыболовная"

Задачи:

1. На одной чаше весов кирпич, а на другой - половины такого же кирпича и гиря в 1 кг. Весы находятся в равновесии. Сколько весит кирпич? (2 кг) (1 очко)

2. В комнате 4 угла. В каждом углу сидит кошка. Напротив каждой кошки по три кошки. На хвосте каждой кошки по одной кошке. Сколько же всего кошек в комнате? (4 кошки) (1 очко)

3. Имеется кусок сукна длиной 16 м, от которого каждый день отрезают по 2 м. По истечении скольких дней отрежут последний кусок? (7 дней) (2 очка)

4. У отца 6 сыновей. Каждый сын имеет одну сестру. Сколько всего детей у отца? (7 детей) (2 очка)

5. Разделить 5 яблок между пятью детьми так, чтобы каждый получил по яблоку и одно яблоко осталось в корзине. (четырем детям раздать по яблоку, а пятому отдать яблоко в корзине) (2 очка)

7 станция "Поздравительная"

На эту станцию все команды приходят одновременно. Здесь жюри подводит итоги, объявляет результаты и проводится награждение команд. Также можно детям подарить медали, сделанные из бумаги. За первое место - медаль "Вундеркинды года", за 2 и 3 места - медаль "Великие математики".

И.В. Зыбарева

"Сенсорное развитие детей раннего возраста"

Сенсорное развитие ребенка - это развитие его восприятия и формирование представлений о внешних свойствах предметов: их форме, цвете, величине, положении в пространстве, а также запахе, вкусе и т.п.

Значение сенсорного развития в раннем и дошкольном детстве трудно переоценить. Именно этот возраст наиболее благоприятен для совершенствования деятельности органов чувств, накопления представлений об окружающем мире.

Сенсорное воспитание, направленное на обеспечение полноценного сенсорного развития, является одной из основных сторон дошкольного воспитания.

Ребенок в жизни сталкивается с многообразием форм, красок и других свойств предметов, в частности игрушек и предметов домашнего обихода. Он знакомится и с произведениями искусства - музыкой, живописью, скульптурой. Малыша окружает природа со всеми ее сенсорными признаками - многоцветьем, запахами, шумами. И конечно, каждый ребенок, даже без целенаправленного воспитания, так или иначе, воспринимает все это. Но если усвоение происходит стихийно, без разумного педагогического руководства взрослых, оно нередко оказывается поверхностным, неполноценным. А ведь ощущения и восприятие поддаются развитию, совершенствованию, особенно в период дошкольного детства. Здесь-то и приходит на помощь сенсорное воспитание - последовательное планомерное ознакомление ребенка с сенсорной культурой человечества. Сенсорное воспитание - целенаправленные педагогические воздействия, обеспечивающие формирование чувственного опыта и совершенствование ощущений и восприятия.

Ранний возраст наиболее благоприятен для совершенствования деятельности органов чувств, накопления представлений об окружающем мире. Поэтому, сенсорное воспитание- это одна из основных сторон дошкольного воспитания.

В раннем возрасте ведущей является предметная деятельность, то есть деятельность, направленная на овладение различными способами действий с предметами. Предметная деятельность является ведущей потому что, именно она оказывает решающее влияние на развитие всех сторон психики и личности ребенка. В рамках этой деятельности возникают и развиваются основные психологические новообразования раннего возраста.

Восприятие, внимание, память и мышление ребенка функционируют и формируются главным образом в процессе

предметных действий. Мышление в раннем возрасте имеет преимущественно наглядно-действенный характер. Наряду с этим видом мышления развиваются такие его формы как, наглядно-образное и символическое мышление, которые тоже опираются на опыт практических действий малыша.

Речь ребенка возникает и развивается также в контексте совместной с взрослыми предметной деятельности. На основе предметной деятельности зарождается процессуальная игра. Благодаря развитию предметных действий и речи в игре ребенка появляются игровые замещения. Становление игровых замещений дает начало сюжетно-ролевой игре, которая становится ведущей на следующем этапе развития ребенка.

В рамках предметной деятельности создаются условия для развития таких личностных качеств ребенка, как самостоятельность и целенаправленность. У малыша формируется стремление к достижению правильного результата своей деятельности. Достижения в предметной деятельности и признание их со стороны взрослых становятся для ребенка способом утверждения собственного достоинства, мерой своего Я.

Однако следует отметить, что совершенствование и развитие сенсорных процессов непосредственно в ходе деятельности, как правило, затруднено. Детям трудно одновременно решать несколько задач восприятия, как зрительного, так и слухового и осязательного, в процессе различного рода действий с этими предметами, что является доминирующим в сенсорном развитии. Умение воспринимать предметы, анализировать их, сравнивать, обобщать не формируются сами собой в ходе той или иной деятельности; требуется специальное обучение по определенной системе, что является актуальным в развитии детей раннего возраста.

Для детей третьего года жизни - при создании необходимых для этого условий - характерен ускоренный темп сенсорного развития. В данный возрастной период сенсорное воспитание

является основной линией развития, все остальные линии развития базируются на сенсорной основе.

Ребенок в этом возрасте интенсивно накапливает впечатления и представления о важнейших признаках, свойствах предметов. Накопленный сенсорный опыт, т. е. представления о величине, цвете, форме, фактуре, положение в пространстве и т. п., связывается с конкретными предметами и явлениями.

Усвоение названий сенсорных свойств предметов (цвет, форма) детьми раннего возраста существенно ускоряется, если вместо общепринятых слов, обозначающих эти свойства, применяются их «опредмеченные» наименования. (Человечество широко использует их, о чем свидетельствуют, например, названия цветовых тонов: морковный, лимонный, розовый, апельсиновый, абрикосовый, сиреневый, вишневый и т. д.). Абстрактные слова для детей заменяются названиями конкретных предметов, имеющих постоянную характеристику: малышам понятно и доступно название прямоугольного бруска кирпичиком, треугольной призмы — крышей, предметов овальной формы — огурчиком или яичком и т. д.

Дети третьего года жизни, назвав какой-либо из цветов, часто не связывают это название с конкретным цветом. Двухлетний ребенок, самостоятельно произнеся слово красный, может указать на зеленый или какой-либо другой цвет. Нередко дети словом красный подменяют слово цвет. Устойчивой связи между словами — названиями цвета и конкретным цветом еще не образовалось.

Именно на третьем году жизни ребенок начинает обозначать сенсорные свойства и признаки краткими пояснениями; белые пятна на голубом фоне - это «снег идет», «зайчики прыгают»; оранжевое пятно - это «солнышко светит», «колобок». Цветовыми пятнами он обозначает траву, деревья, листья, крокодила и т.п. С помощью цвета обобщает характерные признаки достаточно широкого круга предметов и явлений.

К трем годам у ребенка складывается определенное представление о результате того, что он хочет сделать, и это представление начинает мотивировать его действия. Малыш теперь стремится к достижению определенной цели, получению правильного результата. Ребенку нужно помогать «удерживать» цель, направлять его на достижение желаемого результата. Для этого целесообразно использовать такие игры и игрушки, действиями с которыми предполагают наличие образца: фигурные пирамидки, из которых нужно собрать определенный предмет (машину, слоника, собачку и пр.); всевозможные мозаики или пазлы; кубики или простые конструкторы. Образцом может быть картинка, задание взрослого, собственный замысел ребенка. Все эти игры требуют определенного представления о том, что должно получиться, и настойчивости в достижении результата.

Своевременное сенсорное воспитание на данном возрастном этапе - главное условие познавательного развития, правильной и быстрой ориентировки в бесконечно меняющемся окружении, эмоциональной отзывчивости, способности воспринимать красоту и гармонию мира. А быстрое включение сенсорных систем является одной из ключевых способностей человека, основ его полноценного развития.

Список литературы.

1. Богуславская З.М., Смирнова Е.Ю. «Развивающие игры для детей младшего дошкольного возраста» - М.: Просвещение, 1991г.
2. Волосова Е.Б. «Развитие ребенка раннего возраста» - М.: ЛИНКА-ПРЕСС, 1999г.
3. Доронова Т. Н., Веннецкая О. Е., Двуреченская Т. В. «Развитие детей раннего возраста в условиях вариативного дошкольного образования» - М.: Обруч, 2010г.
4. Доронова Т.Н., Доронов С.Г. «Ранний возраст: планирование работы с детьми» - М.: Издательский дом «Воспитание дошкольника» 2007г.

5. Евдокимова Е. С., Додокина Н. В., Кудрявцева Е. А. «Детский сад и семья» - М.: Мозаика-Синтез 2007г
6. Маркова Т. А., Загик Л. В., Иванова В. М. «Детский сад и семья» - М.: Просвещение, 1981г
7. Павлова Л.Н., Пилюгина Э.Г., Волосова Е.Б. «Раннее детство: познавательное развитие» - М.: Мозаика-Синтез 2000г.
8. Пилюгина Э.Г. «Сенсорные способности малыша» - М.: Просвещение: АО «Учебная литература» 1996г.
9. Смирнова Е.О., Ермолова Т.В., Мещерякова С.Ю. «Развитие предметной деятельности и познавательных способностей» - М.: Мозаика-Синтез 2008г.
10. Фонарев А. М, Новоселова С. Л, Каплан Л. И. «Воспитание и обучение детей раннего возраста» - М.: Просвещение, 1986г.
11. Щелованов Н.М. Ясли и дома ребенка - задачи воспитания. - В кн.: Воспитание детей раннего возраста в детских учреждениях. М., 1960.
12. Венгер Л.А. др. Воспитание сенсорной культуры ребенка от рождения до 6 лет. - М.: Просвещение, 1988.

К.А. Редько

Урок английского языка в 5 классе на тему: «English-speaking countries»

Класс: 5А

Учитель: Редько К.А.

УМК: Английский в фокусе (Spotlight): Ваулина Ю.Е., Дули Д., Подоляко О.Е., Эванс В.

Тип урока: комбинированный

Цель: способствовать развитию фонематического слуха и произносительных навыков (звуки [u:] и [ʌ]); создать условия для совершенствования лексических и грамматических навыков;

способствовать развитию навыков чтения, диалогической и письменной речи.

Задачи:

Образовательные:

а) введение лексических единиц по теме «Англоговорящие страны»;

б) активизация изученных речевых образцов.

Развивающие:

а) развитие иноязычной языковой компетенции (способность учащихся использовать полученную информацию в различных ситуациях);

б) развитие кругозора учащихся в области страноведения по теме «Англоязычные страны»;

в) активизировать навыки монологической и диалогической речи.

Воспитательные:

а) способствовать развитию интереса к культуре англоговорящих стран;

б) воспитывать уважительное отношение к стране изучаемого языка.

Оборудование: компьютер, раздаточный материал, доска, карточки с заданиями;;

Ход урока

1. Организационный момент

Good morning, children! (Good morning)

How are you? (Fine, thanks!)

What is the date today?

What is the day of the week?

What's the weather like?

2. Проверка домашнего задания

Учитель проверяет знание слов предыдущего урока, называя страну, а ученики национальность людей, проживающих в этой стране и наоборот.

Countries

Russia
the UK
the USA
Canada
Australia
New Zealand
France
Japan

Nationalities

Russian
British
American
Canadian
Australian
New Zealander
French
Japanese

3. Фонетическая разминка

1. Работа по учебнику (Упр. 4 (с. 42)).

(Ученики слушают аудиозапись и повторяют слова за диктором. Учитель напоминает ребятам правила чтения буквы и в открытом и закрытом слогах и буквосочетания o + n, m, v.)

2. Работа с карточками

(Учитель раздает карточки с одинаковым набором слов.)

- Find and circle the words with the sound [u:] [ʌ].

Слова на карточке: Glue, cut, love, blue, much, Monday, ruler, up, London, June, uncle, museum, cup, music, number, pupil, uniform, subject, student, Sunday, Tuesday, excuse, umbrella, education, university.

(Ученики самостоятельно выполняют задание, а затем читают слова вслух и проверяют ответы)

Keys: [u:]: glue, blue, ruler, June, museum, music, pupil, uniform, student, Tuesday, excuse, education, university.

[ʌ]: cut, love, much, Monday, up, London, uncle, cup, number, subject, Sunday, umbrella.)

4. Постановка цели и задач урока. Мотивация учебной деятельности

Now guess the theme of our lesson.

Запись на доске.

anadaC

NZewlandea

The ASU

The KU

strAaulia

The letters are mixed. Can you guess the words?

What language do they speak in this countries? (English)

So the theme of our lesson is **English-speaking countries**

5. Работа по теме урока

1. Работа по учебнику

(Перед выполнением заданий учитель выясняет, что ученикам известно об англоязычных странах.)

Упр. 1 (С. 43). Ученики с помощью учителя называют и показывают на карте континенты*: Europe, Asia, North America, South America, Africa, Australia, Antarctica.

- Look at the pictures of the capital cities. Let's read their names.

(Ученики читают названия столиц хором за учителем.)

- *Which continent are they in?*

(**Keys:** Ottawa and Washington DC are in North America. London is in Europe. Canberra is in Australia. Cape Town is in Africa.)

- *Match the capitals with their countries.*

(Ученики читают образец, самостоятельно выполняют задание, а затем все вместе проверяют ответы).

Keys: Washington DC is the capital of the USA. Canberra is the capital of Australia. Cape town is the capital of South Africa. Ottawa is the capital of Canada.)

Упр. 2 (с. 43).

(Учитель читает и объясняет задание. Учащиеся читают образец, а затем выполняют задание в парах.)

2. Выполнение задания в рабочей тетради

Упр. 2а (с. 26).

(Ученики отвечают на вопросы по картинке.)

Look at the picture of Wellington. Is it a big city?

Is it beautiful?

What's the weather like?

Read the text and fill in the missing words.

(Ученики выполняют задание в парах.

Keys: 1 - capital; 2 - Zealanders; 3 - camera; 4 - city; 5 - souvenirs.)

Упр. 2b (с. 26).

(Ученики самостоятельно выполняют задание)

Keys: 1F, 2F, 3T, 4T.

- Would you like to visit Wellington? Why?

(Ученики высказывают свое мнение.)

6. Инструктаж по выполнению домашнего задания

- Let's learn how to write a text welcoming people to your town/ city.

(Ученики читают и вместе с учителем обсуждают пункты плана, данного в упр. 3 в рабочей тетради (с. 26). Учащиеся вслух проговаривают фразы, которые они напишут.

Учитель записывает домашнее задание на доске

WB: Ex. 3 (p. 26);

7. Подведение итогов урока

Can you name countries that have English as an official language?

Can you point to them on the map?

Do you know how to write a text welcoming people to your city/town?

(Учитель оценивает деятельность учащихся на уроке.)

- That's all for today. Goodbye! (Goodbye.)

[u:]

[Λ]

Glue, cut, love, blue, much, Monday, ruler, up, London, June, uncle, museum, cup, music, number, pupil, uniform, subject, student, Sunday, Tuesday, excuse, umbrella, education.

[u:] _____

[Λ] _____

Glue, cut, love, blue, much, Monday, ruler, up, London, June, uncle, museum, cup, music, number, pupil, uniform, subject, student, Sunday, Tuesday, excuse, umbrella, education.

[u:] _____

[ʌ] _____

Glue, cut, love, blue, much, Monday, ruler, up, London, June, uncle, museum, cup, music, number, pupil, uniform, subject, student, Sunday, Tuesday, excuse, umbrella, education.

[u:] _____

[ʌ] _____

Glue, cut, love, blue, much, Monday, ruler, up, London, June, uncle, museum, cup, music, number, pupil, uniform, subject, student, Sunday, Tuesday, excuse, umbrella, education.

[u:] _____

[ʌ] _____

Glue, cut, love, blue, much, Monday, ruler, up, London, June, uncle, museum, cup, music, number, pupil, uniform, subject, student, Sunday, Tuesday, excuse, umbrella, education.

[u:] _____

[Λ] _____

Glue, cut, love, blue, much, Monday, ruler, up, London, June, uncle, museum, cup, music, number, pupil, uniform, subject, student, Sunday, Tuesday, excuse, umbrella, education.

[u:] _____

[Λ] _____

Glue, cut, love, blue, much, Monday, ruler, up, London, June, uncle, museum, cup, music, number, pupil, uniform, subject, student, Sunday, Tuesday, excuse, umbrella, education.

[u:] _____

[Λ] _____

Glue, cut, love, blue, much, Monday, ruler, up, London, June, uncle, museum, cup, music, number, pupil, uniform, subject, student, Sunday, Tuesday, excuse, umbrella, education.

[u:] _____

[Λ] _____

glue London uniform
cut June subject
love uncle student
blue museum Sunday
much cup Tuesday
Monday music excuse
ruler number umbrella
up pupil education
anadaC
NZewlandea
The ASU
The KU
strAaulia

Н.В. Хрипачева

«Организация работы с родителями по оздоровлению детей дошкольного возраста»

Чтобы сберечь подрастающее поколение, обеспечить ему здоровое развитие, необходимо усилить внимание к занятиям физкультурой, проводить систематическую работу по здоровьесбережению в ДОУ и дома. Но для этого нужно, чтобы родители стали нашими единомышленниками в вопросах физического воспитания и оздоровления детей. Не вызывает сомнения важность взаимодействия педагогов группы и родителей. В процессе воспитания детей возникают различные проблемы нравственного, духовного, эмоционального, речевого, физического развития, здоровья детей, которые лучше решать всем вместе.

С этой целью мы организовали в своей группе клуб «Золотой ключик к здоровью». В вопросах физического развития и

оздоровления детей мы опираемся на родителей детей нашей группы.

Членами клуба стали педагоги группы, логопед, дети подготовительной группы и родители.

Для достижения целей нами были поставлены следующие задачи

Задачи:

- Создавать положительную эмоциональную среду общения между детьми, родителями и педагогами группы;
- Создать в семье условия для реализации потребности в двигательной активности;
- Воспитывать у детей желание вести здоровый образ жизни;
- Привлекать внимание родителей к проблемам физического образования и оздоровления детей;
- Повышать психолого – педагогическую культуру родителей.

В конце прошлого учебного года, мы провели анкетирование родителей по организации ЗОЖ в детском саду и дома. На основе анализа анкет, на последнем родительском собрании было предложено родителям организовать семейный клуб, целями которого будут: создание в семье условий для реализации потребности в двигательной активности; воспитывать у детей желание вести здоровый образ жизни; привлечь внимание родителей к проблемам физического образования и оздоровления детей. На том же собрании выбрали название клуба «Золотой ключик к здоровью» и наметили план мероприятий на следующий год в работе клуба.

Первым нашим мероприятием был спортивно-оздоровительный поход в выходной день «Осень пришла, всем здоровье принесла!», в котором приняли участие воспитатели, логопед, родители, дети. Проведены эстафеты, конкурсы и матч по мини футболу. Мероприятие прошло весело и задорно. Родители заметно сблизились и загорелись желанием продолжить встречи. Мы

оформили газету после мероприятия для тех, кто не смог присутствовать и проведены беседы с детьми, о впечатлениях, полученных в ходе мероприятия.

Очень часто родители опаздывали утром в детский сад, пропуская гимнастику считая, что «ничего страшного не произойдет» и следующим нашим шагом было проведение консультации «Утренняя гимнастика», где родителям была разъяснена необходимость и польза утренней гимнастики и даны рекомендации для гимнастики всей семьей. Родителям было предложено придумать комплекс упражнений для утренней гимнастики дома, который мы назвали «Бодрость с самого утра». Вся гимнастика оформлена в журнал.

В целях реализации проекта совместно с родителями мы подобрали библиотеку по теме «Спорт и здоровье». Родители с большим удовольствием просмотрели дома литературу и подобрали книги.

В ноябре в нашей группе было организовано спортивно - оздоровительное мероприятие «Зимние забавы». Мы ходили на горки, катались на санках, играли в снежки. Провели спортивные соревнования и все участники получили заслуженные награды. После данного мероприятия так же была оформлена газета и проведена беседа с детьми.

Нам известно, что многие родители поставили своих детей на беговые лыжи и в ближайшее время запланировали совместный поход в рошу на «День лыжника».

В марте для родителей был проведен мастер – класс «Закаливание в саду и дома». Предварительно была проведена беседа с родителями «Что вы знаете о закаливании», мы подобрали ширмы – раскладушки по теме, конспекты бесед с родителями. Так же в группе организовали фотовыставку работ «Закаливающие мероприятия в группе».

В конце учебного года мы провели выборочное тестирование родителей с целью выявления эффективности физкультурно –

оздоровительной работы в группе и дома. В результате информация и практический опыт, полученный родителями, помогли повысить эффективность работы по оздоровлению детей; получить необходимые знания о физическом развитии ребенка; сформировать потребность в здоровом образе жизни в своей семье; снизить «дефицит» положительных эмоций у детей.

Е.Н. Боярова

Развитие двигательной активности детей дошкольного возраста в игровой деятельности.

Определимся, что такое двигательная активность дошкольников. Можно выделить несколько основных видов:

1. естественные действия в повседневной жизнедеятельности
2. подвижная игровая деятельность
3. организованные физические упражнения
4. самостоятельная активность по внутреннему побуждению ребенка
5. комплексы движений, которые выполняет ребенок с подачи другого человека

Если взрослый предлагает ребенку собрать каштаны на прогулке в парке, или сверстник азартно призывает «Догони меня!», это пример побуждения дошкольника к активному движению.

У каждого ребенка проявляются свои предпочтения. Одни предпочитают бегать-прыгать большую часть времени бодрствования. Выделяются гиперактивные дети, которые неспособны выдержать состояние покоя даже незначительное время. Чрезмерная активность так же нежелательна, как и ее недостаточность.

Часть дошкольников отличается не в меру выраженной усидчивостью. Особенно привязывают ребенка к месту

интерактивные и компьютерные игрушки. Поэтому актуален поиск путей повышения двигательной активности детей дошкольного возраста и разностороннее физическое воспитание.

Средства развития двигательной активности дошкольников

Элементы двигательного развития заложены практически во всех видах деятельности, которыми занимаются дошкольники. Возьмем занятия художественным творчеством. Для того чтобы рисовать, лепить, конструировать, важно освоить специальные движения руками. Но все же, двигательная активность в подобных занятиях минимальна.

Другое дело, танцевальная практика. Обучение танцевальным движениям – тот случай, когда формирование определенных движений и умелое их выполнение становится целью деятельности.

Родители, обеспокоенные малой двигательной активностью своего ребенка, могут решить проблему через посещение танцевального кружка для малышей.

Но в первую очередь необходимо использовать возможности естественного детского времяпрепровождения. Многие ресурсы развития дошкольника заложены в игровой деятельности, познавательных прогулках, самостоятельных занятиях.

Подвижные игры детей дошкольного возраста

Главное назначение подвижных игр как раз и состоит в развитии двигательной активности. В игре дети могут преодолевать серьезные физические трудности, тренируют свою ловкость и выносливость. Они проверяют свои возможности и самостоятельно решаются на испытание собственных сил.

Чаще всего, подвижные игры способствуют развитию одного-двух физических качеств. Например, в «пятнашках» главная задача догнать и коснуться участника, и дети, прежде всего, тренируют беговые навыки. Но многие игры развивают несколько качеств:

Внимание и скорость реакции

Наблюдательность и ловкость

Выносливость и координацию движений

Примером, где важны внимание и быстрая реакция, являются игры, в которых выполняются действия по команде («Кто быстрее», «Третий лишний»). Различные веселые состязания по принципу перетягивания каната или прыжков в мешках требуют координации и выносливости.

Подвижные игры, кроме своего физического назначения, выполняют важную функцию эмоциональной разрядки и способствуют развитию общения дошкольников. Их значение невозможно преувеличить.

Физическая активность дошкольников на прогулке

Отправившись на прогулку в парк или лес, дети получают благодатную среду для развития как познавательного интереса, так и двигательной активности. Но просто побегать и попрыгать ребенку быстро наскучит. Поэтому взрослым стоит загодя продумать небольшую программу игр и упражнений на природе.

Такой организованный активный отдых очень нравится дошкольникам. И, если вначале побуждение к игре исходит от взрослых, то в дальнейшем старшие дошкольники придумывают новые упражнения. Важно только позаботиться о том, чтобы их идеи были безопасны в реализации.

Самостоятельная двигательная активность детей дошкольного возраста

Развитие двигательной активности дошкольников не может и не должно опираться исключительно на организованные формы занятий. Дети предпочтут действия, если для них созданы привлекательные условия.

У ребенка чаще будет проявляться потребность в активном движении при виде привлекательных атрибутов. Что еще важно в данном случае, дошкольник сам определяет задачу и цель (буду кататься, хочу прыгать), ориентируется в условиях, решает, как долго он хочет заниматься, и сам же себя контролирует. Это

отличные условия для расширения границ самостоятельности дошкольника, к чему он неустанно стремится.

В.А. Ларина

Конспект мероприятия для родителей

Цель: способствовать формированию доверительных и доброжелательных отношений между родителями и детьми; профилактика конфликтов и жестокого обращения с детьми.

Задачи: обозначить проблемы и способы содействия развитию личности ребенка; повысить психологическую «грамотность» родителей в вопросах развития личности ребенка; научить самостоятельно выстраивать конструктивное поведение при взаимодействии с ребенком.

Ход мероприятия

Вос-ль: Многие родители считают, что своего ребенка они знают досконально. Чем меньше ребенок, тем мы действительно лучше его знаем. Но, уже спустя некоторое время, общаясь с воспитателем в детском саду, замечаем, что наши суждения становятся все более приблизительными. О ребенке надо знать все, а поскольку это практически невозможно, но нужно стараться быть ближе к нему: знать, чем живет ребенок, кого и за что любит, отчего у него мгновенно портится настроение, и что ему по плечу, а с чем не справиться, во что верит и в чем сомневается. Сегодня я попробую помочь Вам найти пути, способы, как стать ближе к ребенком, быть его спутником, помощником.

2. Ритуал приветствия, активизация родителей. (

Вос-ль: Уважаемые родители, давайте с Вами познакомимся:

- похлопайте те, кто воспитывает дочь;
- потопайте те, кто воспитывает сына;
- помашите те, кто воспитывает и дочь, и сына;
- встаньте те, кто воспитывает двоих и более детей.

А теперь поприветствуем друг друга аплодисментами!

3. Правила группы.

Вос- ль: Перед началом нашей работы давайте ознакомимся с правилами:

1 правило: «Здесь и сейчас»

Это правило обозначает, что все что сделано, сказано останется здесь, за этой дверью.

2 правило: «Открытое общение»

Все мы равны, имеем право на собственное мнение и право его высказать.

3 правило: «Активность»

Для плодотворной, интересной работы необходимо быть активным.

4 правило: «Добровольное участие»

Каждый из Вас вправе решать, принимать или нет участие в играх, обсуждениях, либо остаться просто слушателем.

«Дерево ожиданий».

Вос- ль: Посмотрите, перед Вами дерево с пустыми ветками. К концу нашей работы мы с Вами оденем его в прекрасный осенний наряд, руководствуясь впечатлениями от сегодняшнего мероприятия. А каким образом, я расскажу позже.

Тест «Какой Вы родитель»

Сейчас проведем небольшой тест, который называется «Какой Вы родитель».

(объяснение правил, тестирование, результаты).

Если у Вас возникли вопросы по результатам тестирования, приглашаю Вас в индивидуальном порядке на консультацию, я уверена, что мы вместе найдем правильное решение.

Диагностическое упражнение «Взаимоотношения в семье»

Вос- ль: Посмотрите, перед Вами модели взаимоотношений в семье, где маленький круг – это ребенок, большой круг – это родитель. Посмотрите внимательно и выберите на Ваш взгляд наиболее подходящую модель для вашей семьи. Отметьте нужную

цифру на своем листе удобным для вас способом. Кто готов озвучить свой выбор и объяснить, как вы понимаете данную модель?

(дискуссия с родителями).

Вос-ль: Теперь я расскажу о значении каждой модели, возможно кто – то из Вас поменяет свой выбор.

1 модель – обозначает отстраненность в отношениях, безучастие, безразличие. В такой семье ребенок растет «сам по себе»

2 модель- родители принимают участие в жизни ребенка лишь при необходимости, «запросе» со стороны ребенка или по мере нужности самого родителя.

3 модель – взаимодействие между родителями и ребенком есть, но в такой модели взаимоотношений постоянно присутствуют фразы со стороны родителей «ты уже большой», «ты должен действовать самостоятельно» и т. д

4 модель – родители предоставляют ребенку возможность выбора без давления на него, участвуют в жизни ребенка. Это самая идеальная модель семьи

5 модель – гиперопека ребенка со стороны родителей, «поглощение» его, т.е. все делаем, решаем за ребенка.

Упражнение «Портрет идеального родителя»

Вос-ль: Уважаемые родители, я предлагаю Вам составить словесный портрет идеального родителя.

(родители записывают, затем озвучивают, работа проходит в форме диалога, дискуссии)

Упражнение «Как вы оцениваете себя как родителя»

Вос-ль: Возьмите, пожалуйста, по одному красному и одному зеленому стикеру. Теперь возьмите красный стикер и прикрепите его на мишени в области цифр от 1 до 5 (как вы себя оцениваете, как родителя, где «1» плохой родитель, «5» хороший родитель.

Теперь возьмите зеленый стикер и прикрепите в области той цифры, каким родителем вы хотите быть.

(обсуждение по результатам выполненного упражнения)

«Как я называю своего ребенка» Упражнение

Вос-ль: Возьмите, пожалуйста, ладошку, лежащую на столе.

Эти ладошки мы приготовили для вас с вашими детками. На сердце в середине впишите имя своего ребенка, как вы его называете. На пальчиках фразы, слова, которые вы часто говорите своему ребенку. Кто готов поделиться?

Вос-ль: Хвалите чаще своего ребенка, обнимайте, это помогает ему расти уверенным, смелым, достигать желаемого.

Упражнение «Лист мечты»

На модели дома родители вписывают:

На крыше – каким бы Вы хотели видеть своего ребенка

Стены – задачи, которые Вы ставите перед собой для осуществления задуманного, воспитания ребенка

Окно – каким видите своего ребенка сегодня

Дверь – что хотели бы изменить в своем ребенке

Дорога - барьеры, препятствия, которые мешают достичь цели.

Вос-ль: это упражнение мы не будем обсуждать, я предлагаю Вам оставить «Лист мечты» у себя, каждый из Вас пусть сделает самостоятельно вывод каким бы вы хотели видеть своего ребенка (что написано на крыше), достаточно ли вы делаете для того, чтоб ребенок стал таковым (на стенах), учитываете интересы ребенка, все ли препятствия, которые вы написали на дороге оправданы, или это способ оправдать свою бездейственность.

Домашнее задание для родителей.

Домашнее задание для вас – сочинить сказку о своем ребенке.

Рефлексия

Вос-ль: Вернемся к нашему дереву. Перед вами лежат листочки красного, желтого и зеленого цвета, на обратной стороне каждого из них липкая лента. Возьмите листочек **зеленого цвета**, если Вам понравилось занятие;

красного – если Вы узнали, что – то полезное для себя;

желтого – если Вы хотели бы еще принять участие в подобном занятии.

При желании можете написать пожелание на листочке.

Вос- ль: Уважаемые родители, всех вас благодарю за активное участие в нашем мероприятии, спасибо! до новых встреч!

С.Я. Медведева

Сценарий рождественского салона " Тайна английского двора "

Сценарий рождественского салона «Тайна английского двора»
2011 год

Авторы: Медведева С.Я., Климахина И.В., Симонова М.В.,
Храмова И.Ю.

Образовательные задачи:

1. Познакомить учащихся с традициями Англии и Германии на примере празднования 25 декабря (католическое рождество).

2. Привить интерес учащихся к изучению английского и немецкого языков.

3. В театрализованной форме проверить умения учащихся применять полученные знания английского и немецкого языков (лексику, разговорные выражения, устойчивые формы и т. д.).

4. Активизировать у учащихся творческие способности при подготовке и проведении праздника.

Время проведения:

Продолжительность действия: 40 минут

Место действия:

Оформление кабинета: помещение стилизовано под викторианскую эпоху 19 века

Техническое оснащение кабинета во время салона:

1) интерактивная доска

2) видеомагнитофон

- 3)телевизор
- 4)ноутбук
- 5)видеопроектор
- 6)музыкальный центр
- 7)диски с записью музыки викторианской эпохи
- 8) фонограмма записи песен из мюзикла «Оливер Твист»
- 9)2 сопроводительные презентации Power Point «Рождество в Европе» и «Королева Виктория»

Действующие лица:

Королева Виктория: Савельева Елизавета 11 «А»

Шерлок Холмс: Маслов Владимир 11 «А»

Доктор Ватсон: Зеленкин Сергей 11 «А»

Агата Кристи: Манаева Мария 11 «Б»

Теодор Мюллер(музыкант): Румянцев Антон 10 «Б»

Пьюджин Огастес (архитектор): Арашунян Рубен 10 «В»

Леди Джейн: Григорьева Анастасия 11 «Б»

Дворецкий: Князев Дмитрий 6 «В»

Служанка: Кузнецова Ася 11 «А»

Действие происходит в кабинете королевы Виктории в Букенгемском дворце г.Лондон.19 век.

Звучит музыка Штрауса. Вальсирует пара. Под музыку 19 века учащиеся 10 «Б» класса декламируют стихотворение Г.У.Лонгфелло «Рождество».

Действие 1

Входит дворецкий и объявляет появление гостей королевы: П.Огастеса и Т.Мюллера, А.Кристи, Холмса и Ватсона. Под звуки английского гимна 19 века торжественно появляется королева Виктория. Гости королевы и гости салона приветствуют королеву стоя.

Королева: я собрала вас всех здесь, чтобы сообщить неприятное известие: вчера в рождественскую ночь была похищена семейная реликвия-кольцо украшенное бриллиантами и рубинами.

Мюллер: какой кошмар!

Шерлок Холим: (задумчиво)странно.

Огастес: кстати, вчера вообще все было подозрительно. Вам не показалось? С самого начала все пошло не так.

Мюллер: что вы имеете ввиду?(подходит к Огастесу).

Королева: дело в том, что первым гостем оказалась леди Джейн, которая вошла во дворец инкогнито, но я не подала виду, что это противоречит нашей традиции и встретила ее как подобает.

Холмс: у Вас после этого пропало кольцо, мэм?

Королева: я ничего не помню. Я ничего уже не помню

Холмс: предлагаю пригласить леди Джейн и расспросить ее об этом.

Действие 2

(звучит таинственная музыка. Входит леди Джейн.)

Дворецкий: Леди Джейн, ваше величество.

Холмс:Леди Джейн, мы пригласили вас для того, чтобы спросить напрямую. Дело в том, что в рождественскую ночь было похищено кольцо королевы. Вы причастны к этому?

Леди Джейн: я ничего не брала сэр.

Холмс: тогда скажите, зачем вы вошли во дворец тайно? В Англии существует традиция: первый человек, который приходит в дом приносит Рождество. Вы все нарушили,

Леди Джейн: я прошу прощения, я не была осведомлена о традиции .

Королева: господа, я верю Леди Джейн и не сомневаюсь в ее невинности. Вы свободны и можете идти.

(Леди Джейн уходит).

Действие 3

Агата Кристи: господа, а вы не заметили еще одно изменение традиций. В холле стоит елка, украшенная цветами и фруктами, а омела выглядит уже не так нарядно.

Мюллер: в этом нет ничего удивительного. Сейчас все переходят от омелы к рождественской елке.

Огастес: я, как архитектор, объездил весь свет. За океаном, например, на Рождество наряжают целую елку, а не веточку.

Агата Кристи: как все меняется.

Ватсон: господа, а вы помните, какой замечательный стол был накрыт в эту рождественскую ночь?

(на интерактивной доске появляется слайд с изображением английского рождественского стола).

Ватсон: все было превосходно. Я еще никогда не ел такую вкусную запеченную индейку со специями и каштанами. А ведь это главное блюдо рождественского стола.

Огастес: ветчина, бекон и другие блюда-все в лучших традициях Англии, но кульминацией вечера была эффектная подача горящего пудинга в коньяке. А эта традиционная песня...

(под звуки английской мелодии Джингл Белз учащиеся 6 «В» класса исполняют одноименную песню).

Ватсон: всем нетерпелось узнать, что спрятано внутри их пудинга. Мне посчастливилось обнаружить монету.

Мюллер: богатым будете, сэр.

Огастес: а мне, как всегда, досталась пуговица. Не суждено мне жениться в этом году.

Королева: расскажу вам маленький секрет. Мой пудинг готовился отдельно. И из него я достала свое фамильное кольцо, а оно символ замужества в наступающем году.

Агата Кристи: а кому достался наперсток? Кому не повезло оставаться незамужней еще целый год?

Холмс: а что, если эта несчастная, из зависти решила украсть кольцо королевы?

Мюллер: видимо это была та, которая очень хочет выйти замуж.

Огастес: а кто из ваших фрейлин грезит о замужестве, Ваше величество?

Королева: все они мечтают выйти замуж, но я им доверяю.

Холмс: а когда вы обнаружили пропажу, мэм?

Королева: тогда, когда зажгли свет после танца при свечах. А помните этот бесподобный полонез?

(учащиеся 9 «Б» класса исполняют полонез 19 века со свечами)

Действие 4

Королева: это было великолепно. Так вот, мое кольцо лежало на блюдечке из под пудинга, а когда зажгли свет, его там не оказалось.

Холмс обращается к Ватсону: это элементарно, Ватсон. Тот танцор, который вручил свечу королеве, и украл кольцо.

Огастес: скорее всего человек, который его похитил знал заранее, что вы его оденете, ваше величество.

Холмс: да, вы правы. Похитить такое кольцо очень непростое дело. Наверняка, этот человек действовал не один. Более того, он мог сделать это не своими руками, а нашел для этого сообщника. Танцор всего лишь выполнял чей-то приказ. На его месте, я вообще бы не появился на этом вечере, чтобы снять с себя все подозрения.

Огастес: а кого не было на этом вечере из приглашенных, ваше величество?

Королева: за пару часов до Рождества посыльный доставил мне музыкальное поздравление. Очень непривычно. Ведь прежде все поздравляли друг друга лично.

М.Ю. Кирповская

Сценарий утренника "Приключения сказочных героев"

Действующие лица:

взрослые: Дед Мороз, Зима-ведущий, Кот Базилио, Лиса Алиса, Карабас

дети: Снегурка, снежинки, Буратино, Мальвины, Пьеро, Артемон, Арлекин, клоуны, куклы

Двое детей-

1

С Новым годом поздравляем

Всех пришедших в этот зал!

Начинаем, начинаем.... Новогодний карнавал!

2:

Мы встречаем долгожданный,

Самый славный Новый год.

Веселее пой у ёлки Новогодний хоровод!

3

А теперь мы начинаем наш веселый карнавал.

Приглашаем, приглашаем, всех друзей сегодня в зал.

4

Будут игры, будут пляски, чудеса нас нынче ждут.

И герои добрых сказок непременно к нам придут.

Дети вбегают в зал, танцуют

Дети

5

Как красиво в нашем зале –Словно в сказку мы попали.

Всюду звёздочки блестят И фонарики висят.

6

Посмотрите, посмотрите, Что за дерево стоит –

На нём бусы и хлопушки, Огонёк вверху горит.

7

Это ёлка-ёлочка,З елёная иголочка,

Ёлочка пушистая! Ёлочка душистая!

8

Ах, как красива наша елка,

Игрушки радостно горят,

А огоньков на елке сколько,

Наверно, больше, чем ребят!

Хоровод

9

В зале гости – мы им рады,

**Наша елка подросла,
Удивляет нас нарядом,
Вот бы с нами в пляс пошла!**

10

**За окном кружится снег. Лёгкий, новогодний.
С Новым годом всех-всех-всех Поздравляем мы сегодня!**

11

**Снег искрится на поляне
Месяц в облаке плывет.
Бьют часы – и наступает
Славный праздник Новый год.**

12

**Нам на месте не сидится,
Любим мы повеселиться.
Елка наших песен ждет,**

Пусть кружится хоровод.

Песня , сели

13

блок - Зима

**Дорогие гости наши,
Мы спешим поздравить всех.
Пусть придут в году грядущем
К вам удача и успех!**

14

**Под ёлкой спляшем и споём,
Ведь Новый год сегодня!
Смотрите все, а мы начнем
Наш праздник новогодний!**

Звучит волшебная музыка,

Вед:

**Здравствуйте, мои друзья! Очень к вам спешила я.
Всех приветствую детей, всех приветствую гостей.
С Новым годом поздравляю! Счастья, радости желаю!**

Я – Фея Зима, в гости к вам пришла,
И волшебство вам принесла.
Волшебной палочкой взмахну
И каждого в мир сказок унесу! (машет , обходит)

ДЕТИ:

1. Идет волшебница зима.

Пришла, рассыпалась; клоками повисла на суках дубов;

3. Легла волнистыми коврами среди полей, вокруг холмов.

4. Брега с недвижною рекою сравняла пухлой пеленою;

5. Блеснул мороз. И рады мы проказам матушки зимы!

Танец- зима алсу с тканью

Зима-

Вот какое-то объявление висит прямо на ёлочке. (Снимает объявление, читает.)

Вниманье всем, кто объявленья не читал:

«Ждём вас к себе на новогодний бал!

Бал масок, бал костюмов, улыбки, шутки, смех.

Мы приглашаем на поляну всех, всех, всех!»

Друзья, вы в пары становитесь.

Дружно в саночки садитесь.

Поедем на поляну в лес,

Полный сказок и чудес!

Дети едут парами на саночках вокруг ёлки и садятся на стулья («санки» – мальчик протягивает назад руки и держит девочку.)

Фея: Вот и очутились мы с вами на волшебной поляне.

Дети-

15.Ой, а как тут интересно,

Всё здесь ново, неизвестно!

Не полянка – просто диво!

Как здесь сказочно красиво!

16.

Ёлка-то и здесь есть тоже!

И на нашу так похожа.

Вся искрится, вся сверкает,

Ёлки, знать, везде бывают.

17

Сколько нас? Не сосчитать!

Мы из разных сказок.

Не пора ли нам начать

Новогодний праздник?

Фея: Конечно же, пора. Ну, какой же праздник без **Дедушки Мороза и Снегурочки?**

Давайте их позовём?

Дети (зовут): Дедушка Мороз! Снегурочка! Ау!

Блок- Лиса и кот

(выходят **Кот Базилио и Лиса Алиса**, переодетые в костюмы Деда Мороза и Снегурочки.)

Алиса: **Как мы рады видеть вас, Здесь на празднике сейчас!**

Базилио: **Я волшебник Дед Мороз! У меня румяный нос!**
(Оттягивает поролоновый нос)

Алиса: С Новым годом поздравляем,

Вот чего вам пожелаем... (Вместе с Котом Базилио достаёт из мешка продукты.)

Больше жирненьких курей, Много толстеньких лещей.

Базилио: Да сосисок целый таз (Обвивает сосисками себе шею.) И зайчатинки запас.

Фея: Дедушка Мороз, Снегурочка, что-то пожелания у вас не новогодние.

Базилио: Так старый я стал, всё забываю.

Фея: **А ёлочку не забыл, как надо зажигать?**

Базилио: Да это мы мигом! (Подходит к ёлке, вынимает спички из кармана.)

Алиса: Да ты что, Дед Мороз, волшебство своё растерял?

Базилио: Ах, да волшебство! (Лиса Алиса и Кот Базилио подходят к ёлке.)

Алиса и Базилио (хором): Скажем вместе: раз, два, три! Ёлочка, ты не гори!

Фея: Вы, наверное, ошиблись. Нам надо зажечь фонарики на ёлочке.

Лиса Алиса (жалобно): Да куда там, дедушка старенький, шёл долго и устал.

Мы пойдем отдохнём, подкрепимся. (Они достают сосиски и начинают жевать.)

Блок- Выход ДМ

Зима - позовем настоящего Деда Мороза! Только как это сделать?

(выслушиваем предложения детей)

споем любимую песенку Дедушки Мороза! Кто знает какую? (дети предлагают)

Вспомнила! "**В лесу родилась елочка!**". (Все начинают петь песню, затем выходит Дед Мороз)

Д.М.: «Ого-го-го! Иду! Иду!».

Входит ДЕД МОРОЗ.

Здравствуйте, мои хорошие! Здравствуйте, мои пригожие!

Ой, какие вы нарядные, все румяные да ладные!

А костюмы – загляденье, карнавал на удивленье!

ПОЗДРАВЛЕНИЕ ДЕДА МОРОЗА С НОВЫМ ГОДОМ.

ДЕД МОРОЗ:

Эх, ударю я в ладоши, топну ножкой: раз-два-три!

Будет праздник здесь хороший, веселимся от души!

Все скорее в круг, вставайте, звонко песню запевайте!

ПЕСНЯ «РОССИЙСКИЙ ДЕД МОРОЗ» или др

ДЕД МОРОЗ:

Я румяный и веселый, добрый Дедушка Мороз!

Я, ребята, вам на праздник эту елочку принес!

Что-то наша ёлочка грустная стоит. Огоньками ёлка наша не блестит!

Это мы сейчас исправим, Огоньки гореть заставим!

Скажем дружно раз, два, три! Наша ёлочка гори! (не зажигается)

Дед Мороз: Что ж, такое , на пойму! (обращается к родителям)
Наверно наши большие мальчики и девочки нам не помогали!

Громко скажем, раз, два, три, Наша ёлочка гори!

Дм - (За ёлкой Кот Базилио чихает). Тааак, кто за ёлкой прячется?

(родителям) Кто тут слабое звено! (Заглядывает за ёлку).

Кто такие? Выходите и со мною не шутите! (Стучит посохом.)

Раз, два, три! Посох волшебный, мне помоги.

Метель, выюга закружи! Тех, кто за ёлкой, сюда приведи!

(шум выюги. Базилио и Алиса, кружась в вихре вальса, встают, «замороженные»,)

Дед Мороз: Аааа, это вы! Кот Базилио и Лиса Алиса! Хотели праздник испортить детям, обмануть всех решили!

Лиса Алиса (дрожащим голосом): Дедушка Мороз, хватит! Не надо нас больше морозить.

Базилио: Пожалуйста, останови метель. Мы больше не бууудем никого обманывать. (Кружатся, снимают шубы Д. М. и Снегурочки. Дрожат).

Дед Мороз (стучит посохом): Раз, два, три! Посох мой, метель останови!

Фея: Ребята, вы узнали кто эти герои?

Дети: Кот Базилио и Лиса Алиса.

Лиса Алиса (обиженно): Вот так всегда. Нам так хотелось повеселиться, а без костюмов нас никто не приглашает. Посмотрите, сколько сказочных героев пришли на волшебную поляну. У них новогодний карнавал.

Дед Мороз: Если только в этом дело, тогда **я вам разрешаю поучаствовать в нашем празднике.** Ребята, вы согласны?

Дети: Да!

Дед Мороз: Ну что ж, тогда начинаем!

Лиса Алиса и Кот Базилио: Урррааааа!

Блок игр с ДМ

Блок- снегурка и снежинки

Блок – сказочные герои

Лиса Алиса: Мы с Котом Базилио очень любим танцевать и хотим исполнить для вас танго.

Базилио: Маэстро, музыку!

(Кот Базилио и Лиса Алиса исполняют **аргентинское танго**.

Движения произвольные, но герои то и дело наступают друг другу на ноги и ссорятся.)

Дед Мороз: Кот Базилио и Лиса Алиса, а вы сказки читаете?

Лиса Алиса: Сказки? Конечно, читаем. В день по пять сказок обязательно.

Дед Мороз: Тогда отгадайте, какие герои сказок у нас тут собрались.

(Лиса Алиса и Кот Базилио ходят около ребят, рассматривают их, думают.)

Кот Базилио (подходит к Буратино): О! Это снеговик!

Зима : Почему снеговик?

Кот Базилио: А у него нос длинный, наверное, из морковки с нитратами.

Зима : Расскажи, кто ты.

Блок- **Презентация героев**

18 Буратино выходит:

Я, конечно, очень странный

Человечек деревянный.

На земле и под водой

Ищу я ключик золотой.

Всюду нос сую я длинный.

Вы узнали Буратино?

(К Буратино подходит Мальвина.)

Базилио: Ой, а это девочка Синеглазка.

19 Мальвина:

Нет, меня зовут Мальвина.

Я – куколка красивая, Вы знаете меня.

Учу я Буратино Писать от а до я.

Лиса-Алиса: Ой, а это кто такой груууустный? (подходит к Пьеро)

20 Пьеро: Здравствуйте, дети – Вани и Пети!

Здравствуйте, взрослые – дяди и тети!

Я кукла из театра, Пьеро меня зовут.

Здесь куклы все смеются и весело живут.

Кот Базилио: Аааааа, Аааалисаааа, тут собакааааа, не люблю собак.

Алиса: Глупый кот, это Артемооон. Нуу, выходи, Артемон, расскажи нам о себе.

21 Артемон:

Ах, какой я пёс хороший,

Артемон я, Артемоша.

Со своею гривой львиной

Я на бал иду с Мальвиной.

Очень надо постараться,

Чтоб с собаками не драться.

Только лаять и играть,

И Мальвине помогать.

Лиса Алиса: Оооо, кажется, я догадываюсь, что это за герои....
(показывает и перечисляет):

А ещё должен быть Арлекин... вот же он!

22 Арлекин:

Хоть рубаха вся в заплатках,

И нет денег ни гроша,

Жизнь слуги господ богатых,

Как по мне, так хороша.

Я повеса и проказник.
Праздник без меня не праздник!

В шалостях неутомим
Беззаботный Арлекин.

Зима :

Волшебной палочкой взмахну

И на поляне чудеса начну.

Раз, два, три, четыре, пять! Начинайте танцевать

Танец под музыку «Приключения Буратино».

(Выходит Карабас переодетый в шубу Деда Мороза)

Блок - Карабас

Перед елкой появляется КАРАБАС-БАРАБАС, он тащит за руку куклу.

КАРАБАС-БАРАБАС:

Кто меня сюда принес? Вовсе я не Дед Мороз!

В театре кукол дрессирую, повиноваться мне должны.

А если нет в чулан их брошу и без воды, и без еды!

Карабас: Разрешите представиться - Я Великий Карабас,

Злой и страшный Барабас,

Кровожадный, как паук,

Доктор кукольных наук.

Я безобразный, такой ужасный, я кровожадный, я очень жадный.

Знаком я каждому из вас: Я – Карабас! Я – Барабас!

Только плеткой я махну – все артисты сразу

Начинают танцевать по моему приказу!

Почтенная публика! Перед вами танцуют самые лучшие в мире куклы! (машет плеткой). Танцевать! Сейчас же танцевать!

ТАНЕЦ КУКОЛ муз. Делиба (Суворова Д № 4 М № 17)

КАРАБАС-БАРАБАС: Танцевать всем! (машет плетью). Я вам покажу, бездельники!

ЗИМА: Скорей возвращайся в сказку!

Карабас пятится назад, как бы сопротивляясь, скрывается за дверь, слышен удаляющийся голос: «Лентяи! Лодыри! Я вас всех накажу!»)

Полька- карабас

Блок – Петух символ года

Блок- игры, танцы с родителями

Дед Мороз: А что-то наши большие детки заскучали! Я про вас не забыл!

Игра для родителей «Волшебный мешочек».

Дед Мороз: А вот у меня волшебный мешок есть: что родители вытащат из мешка – то у них и сбудется в Новом году!

Аттракцион для родителей «Волшебный мешок»: родители вытаскивают из мешка предметы, ДМ рассказывает им, что каждый предмет означает. Например, пачка денег – к богатству, конфета – к сладкой жизни, пакет семечек – хороший урожай на огороде, скакалка – спортивные достижения, авторучка – повышение на работе и т. д.

Подарки

Дед Мороз: Ну все! Теперь мне пора, зима -А про подарки ты не забыл?

Дед Мороз: А разве я их не дарил? Я же их уже подарил!

зима:Так это ты большим деткам подарил! А детям поменьше?

Дед Мороз: Как же я про них забыл?.

ДЕД МОРОЗ подходит к елке берет мешок. Заглядывает в него. А он пуст.

ДЕД МОРОЗ:

Ой, беда, беда! Пуст мешок с подарками.

Что же делать, как же быть? Как проблему нам решить? (ходит туда – сюда, думает).

ДЕД МОРОЗ:

Я ж – волшебник, чародей! Здесь полон зал моих друзей.

И девчонок, и мальчишек, распрекрасных ребяташек.

Сейчас мы вместе поколдуем и мешок наш расколдуем!

ДЕД МОРОЗ берет мешок ходит с ним по залу и говорит:
В каждом маленьком ребенке миллион смешинок звонких,
И кричалок, хохоталок, и визжалок, и пищалок,
И улыбок, почемучек, и липучек, и прыгучек,
Радости, веселья, заводного настроенья!

Все улыбки и смешинки я в мешок свой уложу (подходит к детям, «собирает улыбки», дети дарят воздушные поцелуйчики)

Поколдую, пошепчу...

ДЕД МОРОЗ ставит мешок на стул, дети встают у своих стульчиков.

ДЕД МОРОЗ:

А теперь глаза закроем, посмеемся: ХА-ХА-ХА!

И поскачем: ХЕ-ХЕ-ХЕ!

Звонко, звонко попищим!

Громко, громко повизжим!

И за мною повторим:

ВСЕ: ВСЕ УЛЫБКИИ СМЕШИНКИ, И ВИЗЖАЛКИ, И КРИЧАЛКИ ПРЕВРАЩАЮТСЯ В ПОДАРКИ!

Гаснет свет На стуле – мешок с подарками. Раздача подарков.
Дети благодарят Деда Мороза.

Дед Мороз: Что ж, друзья, пора прощаться,
В путь-дорогу собираться.

Мы уходим, нам пора!

До свиданья, детвора!

Поздравляем с Новым годом!

Будьте счастливы всегда!

Пусть удача и везенье

К каждому из вас придёт!

А я К вам вернусь через год!

До скорой встречи ,детвора!

С Новым годом!

Ведущая: Дедушка, а фото на память?

Дед Мороз: Ну конечно!

Фото , идет в группу, слушает стихи и фотограф с детьми.

Е.Л. Конькова

Как формировать функциональную грамотность при изучении регионального этнокультурного компонента на уроках географии?

Как формировать функциональную грамотность при изучении регионального этнокультурного компонента на уроках географии?

Одно из наиболее распространенных определений функциональной грамотности дал советский и российский лингвист, психолог Алексей Алексеевич Леонтьев: «Функциональная грамотность – это способность человека использовать приобретаемые в течении жизни знания для решения широкого диапазона жизненных задач в различных сферах человеческой деятельности, общения и социальных отношений».

Несмотря на то, что географические знания и умения входят составной частью в естественнонаучную область, формирование функциональной грамотности по географии подразумевает высокие результаты во всех направлениях. Таким образом, правильное преподавание данного предмета столь важно.

В географии функциональная грамотность формируется достижением, прежде всего, предметных результатов через развитие умений работать: с текстом (читательская функциональная грамотность); с географическими картами (естественнонаучная функциональная грамотность); работу со статистическими данными (математическая функциональная грамотность).

Именно в этом у учителей географии возникают профессиональные затруднения. О чем свидетельствуют результаты выполнения обучающимися заданий, нацеленных на оценку функциональной грамотности в процессе ВПР и государственной итоговой аттестации в форме ОГЭ, ЕГЭ.

Работа с текстом – одна из проблем, существующих сегодня на уроке географии. Не все школьники готовы серьезно заняться формированием читательской грамотности. И как следствие, при сдаче экзаменов учащиеся невнимательно читают задания и инструкции к ним, и в связи с этим неправильно выполняют их. Обучающиеся забывают, что в каждом задании по географии в самом тексте находятся «подсказки», которые помогают его выполнить, их только необходимо уметь найти. Для этого ученику необходимо в тексте найти ключевые (опорные) слова, использование которых поможет сформулировать правильный ответ.

Как мы знаем, что в географии главный метод исследования – картографический (умение работать с географической и топографической картами). Задания на оценку сформированности естественнонаучной функциональной грамотности по географии требуют от школьника: умения читать карту; владения приемом наложения карт; умения пространственного представления картографической информации.

Институтом развития образования был проведен методический анализ типичных затруднений участников ГИА-11 2022 года по учебному предмету «География», где одним из недостатков подготовки выпускников является несформированность важных картографических умений: детальное определение характера изменения рельефа по топографической карте, определение характера растительности, чтения и анализа топографической карты. Если дети научатся читать и анализировать карту, то они смогут самостоятельно составить полную характеристику территории. Умение читать карту поможет учащимся в подготовке

к государственной итоговой аттестации по предмету, поскольку в контрольно – измерительных материалах предлагаются задания, в которых необходимо дать ответ на основе анализа различных тематических карт.

Математическая функциональная грамотность требует от школьника умений работать со статистической информацией. К статистическим материалам, как правило относятся графики, схемы, таблицы, диаграммы, матрицы данных и т.п. Успешное выполнение именно этих заданий формирует не только естественнонаучную, но и математическую область функциональной грамотности. Математические навыки необходимы для изучения географии в школе, начиная со среднего звена основной школы, до ее окончания. В 5 – м, 6 – м, 7 – м классах дети знакомятся с такими понятиями, как географические координаты, масштаб, азимут, амплитуда, атмосферное давление и так далее. Без применения математических вычислений нельзя изучить подробно такую науку как география, особенно, в практическом её применении. Успешное освоение материала во многом зависит от понимания математических понятий и методов.

Для выявления условий формирования функциональной грамотности в основном общем образовании, следует рассмотреть примерную рабочую программу по географии. Указанная рабочая программа ориентирована на то, чтобы вырабатывать географические умения, знания, необходимые для решения проблем повседневной жизни различной степени сложности; формировать ценностные ориентации и целостный географический образ России, и на этой основе воспитывать взаимопонимание, патриотизм, любовь к малой родине и стране в целом.

Цель и задачи учебного курса «Югра многоликая, делами великая» с учетом регионального этнокультурного компонента в рамках образовательных программ по географии являются

сходными с указанными ранее, при этом отличия состоят в рассматриваемых на уроках территориях. Перейдем к главному вопросу: «Как формировать функциональную грамотность при изучении регионального этнокультурного компонента на уроках географии?»

Приведём примеры использования заданий на формирование основных составляющих функциональной грамотности на уроках географии.

Работа с текстом. В рамках занятий в 7 классе, при изучении темы «Коренные и малочисленные народы ХМАО – Югры», предусматривается чтение художественного текста мансийского сказа «Гнев тайги». На основе фольклорного материала учащиеся должны охарактеризовать погодные условия, предоставить объяснение причин и сущности различных географических процессов, явлений. Найти проблему в тексте (в нашем случае это охрана окружающей среды), высказать собственное мнение, предложить решение соответствующей проблемы.

Активно применяется прием, предполагающий использование иллюстраций и текста для составления простой таблицы. Учащиеся отмечают в таблице содержащиеся в тексте сведения, которые являются новыми, необходимыми, описывают иллюстрации. Данный прием позволяет конспектировать наиболее значимую информацию.

Работа с географической картой. В рамках каждого урока требуется организовывать работу с картой. Приемы работы, представленные далее, характеризуются наибольшей результативностью:

1) Прием «Стороны горизонта» содействует прочному запоминанию карты, выработке пространственных представлений. Например, при изучении темы «Ориентирование на местности с помощью карты своего населенного пункта» в 5 – м классе, учащиеся работают с картой города: определяют направление и расстояние одних объектов городской инфраструктуры

относительно других объектов; прокладывают на карте самый короткий и безопасный маршрут, обосновывают свое решение.

2) В 8 – м классе при изучении внутренних вод Югры используется прием «Найди лишнее», нужно найти лишний географический объект используя карту Югры и дать объяснение выбору. Например, Аган, Вах, Северная Сосьва, Нумто, Обь, Иртыш, Конда, Казым – Нумто - озеро

3) «Немая карта» – учащимся раздаются пустые контурные карты Ханты – Мансийского округа – Югры. Задание предполагает необходимость указать названия географических объектов на карте с использованием цифровых обозначений.

4) В 9 – м классе обобщением темы «Экономика Югры» является составление учащимися картосхемы внешнеэкономических связей.

Работа со статистическим материалом. При изучении темы «Особенности физико-географического положения ХМАО – Югры», проанализировав площади десяти крупнейших субъектов РФ, высчитав долю территории Югры относительно площади России, учащиеся нужно построить столбиковую диаграмму, сделать вывод о размерах территории своего края.

В 8 – м классе изучается тема «Динамика населения ХМАО – Югры», где используются общеизвестные формулы по определению плотности населения и доли городского и сельского населения муниципальных районов. Произведя расчеты, учащиеся объясняют, обуславливающие отличия различных муниципальных районов региона с точки зрения таких показателей, как плотность населения и урбанизация.

Как показывает практика, решение задач практического содержания на уроках географии с учетом регионального этнокультурного компонента способно привить интерес ученика не только к изучению естественнонаучных предметов, но и познанию родного края. Подобные задания способствуют изменению традиционного подхода к организации урока.

Обучающимся необходимо применять на практике имеющиеся знания, умения.

Функциональную грамотность следует рассматривать в качестве показателя, на основе которого возможна оценка готовности выпускников школы к последующей активной социальной жизни. Для того чтобы обеспечить более прочное положение обучающихся в динамично меняющемся мире, требуется формировать у них функциональную грамотность.

Н.В. Пфафенрод

«Основные методы и приёмы обучения изобразительному искусству в учреждении дополнительного образования»

Развитие системы дополнительного образования детей становится по-настоящему эффективным, если дополнительные общеобразовательные, общеразвивающие программы соответствуют интересам и потребностям детей и подростков, учитывают реальные возможности их удовлетворения в конкретном учреждении, помогают ребенку сформировать собственную ценностную и действенную позицию, стимулируют его самообразование и саморазвитие. Разработка дополнительных общеобразовательных программ нового поколения предполагает учет ряда принципов:

ориентация на широкое гуманитарное содержание, позволяющее гармонично сочетать национальные и общечеловеческие ценности;

формирование у школьников целостного и эмоционально-образного восприятия мира;

обращение к тем проблемам, темам, образовательным областям, которые являются лично значимыми для детей того или иного возраста и которые недостаточно представлены в основном образовании;

развитие познавательной, социальной, творческой активности ребенка, его нравственных качеств.

Рассмотрим, насколько эти положения реализуются в детском объединении изобразительного творчества. Обучение детей ведется с учетом основных принципов и методов педагогики, требований дидактики и психологии. При работе учитываются возрастные, индивидуально-личностные и психические особенностей детей. Реализуется программа в психологически комфортной предметно-развивающей среде по принципу систематичного, постепенного и последовательного овладением знаниями, навыками и умениями с применением традиционных и различных новаторских методов обучения.

Программа обучения построена так, чтобы дать обучающимся представление о системе взаимодействия искусства с жизнью. В образовательном процессе широко используется жизненный опыт самих детей, живых примеров из окружающей действительности, а также использование технических средств.

Для раскрытия творческого потенциала и развития творческих способностей наиболее эффективно применение наглядных методов, поискового и исследовательского метода, нетрадиционных и игровых технологий, технологии разноуровневого обучения, коллективных способов обучения, технологии индивидуального обучения, проектной технологии, применение современных ИКТ технологий. В результате чего появляется возможность разнообразить способы предоставления учебной информации, гибко управлять процессом обучения, реализовать личностно-ориентированный подход в обучении и повышать результативность и эффективность педагогической деятельности.

Далее рассмотрим более детально методы обучения и методики обучения изобразительному творчеству.

Что такое метод обучения?

Метод – способ работы педагога с учениками, с помощью которого достигается определенный результат. (Ростовцев)

Условия при выборе метода:

Закономерности обучения в ОО

Содержание и методы определенной науки и предмета

Возраст

Внешние условия

Возможности учителя

Методы:

Объяснительно-иллюстративный

Репродуктивный (повтор)

Проблемного изложения (решает учитель)

Частично-поисковый (решает ученик)

Исследовательский

В настоящее время в системе дополнительного образования активно развивается личностно-ориентированное обучение. Одни видят в нем реализацию индивидуального подхода через организацию и предъявление учебного

материала разного уровня трудности, другие связывают его с инновационными технологиями, входящими в педагогическую практику работу учреждений дополнительного образования. В процессе занятий в детском объединении по изобразительному творчеству дети знакомятся с основами изобразительного искусства, с картинами художников, сопереживают, соотносят произведения искусства с собственным опытом. В изобразительном творчестве, педагог считается с субъективным опытом ребенка. Личностно-ориентированное образование не занимается формированием личности с заданными свойствами, а создает условия для полноценного проявления и, соответственно, развития личностных функций субъектов образовательного процесса. Эта снимает противоречие между стремлением ребенка к самореализации в процессе художественного творчества и наличием определенных канонов и правил изобразительной

деятельности, которые существуют в традиционном обучении изобразительной деятельности.

Также для успешного освоения программы воспитанниками немаловажную роль играют психолого-педагогические условия реализации программы, которые включают в себя следующие компоненты:

- создание комфортной, доброжелательной атмосферы на занятиях;
- побуждение творческого воображения ребят к практической и творческой деятельности;
- отход от шаблона, привнесения в каждую работу собственных образов;
- важно «расковать» детей, высвободить их творческую энергию;
- формирование знаний ребят на разных психологических уровнях (конкретно-чувственные представления, понятия, обобщающие образы, «открытия» и т.д.)
- применение индивидуальных, групповых и массовых форм обучения.

В основе личностно-ориентированного обучения лежит учебная личностно-ориентированная ситуация, т.е. ситуация в которой интересы, потребности, личностный опыт воспитанника выступают такими же значимыми

компонентами процесса обучения, как знания и умения. Вхождение педагога и воспитанника в личностно-ориентированную ситуацию предполагает своеобразное изменение всех параметров обучения.

Любой изучаемый материал представляется в виде системы задач, различным образом связанных с жизненно-смысловой сферой обучающихся. Одним из условий успешной реализации развивающей личностно-ориентированной деятельности является сочетание массовой, групповой и индивидуальной работы в детском объединении.

В группе обычно работают 12-15 человек;
в малых творческих (поисковых) группах – 3-5 человек;
в выставках принимают участие лучшие индивидуальные и коллективные работы;

проводятся индивидуальные занятия с детьми-инвалидами.

Эта предполагает поиск наиболее эффективных способов и средств обучения, форм организации занятий изобразительным искусством с целью реализации духовно-творческого потенциала обучающихся младшего школьного возраста и развития их эстетического отношения к миру.

Далее более подробно рассмотрим методы и приёмы, используемые при обучении в детском объединении изобразительного искусства

Метод (буквально путь к чему-то) означает способ достижения цели, определенным образом упорядоченную деятельность.

Методом обучения называют способ упорядоченной взаимосвязанной деятельности преподавателя и обучаемых, деятельности, направленной на решение задач образования, воспитания и развития в процессе обучения.

Методы обучения являются одним из важнейших компонентов учебного процесса. Без соответствующих методов деятельности невозможно реализовать цели и задачи обучения, достичь усвоения обучаемыми определенного содержания учебного материала.

Прием обучения – это составная часть или отдельная сторона метода.

Отдельные приемы могут входить в состав различных методов. Один и тот же способ в одних случаях может выступать как самостоятельный метод, а в других – как прием обучения. Например, объяснение является самостоятельным методом обучения. Однако если оно только эпизодически используется преподавателем в ходе практической работы для разъяснения причины ошибок учащихся или раскрытия логики решения какой-

то задачи, то в этом случае объяснение выступает лишь как прием обучения, входящий в метод практической работы.

Метод и прием могут меняться местами. Например, преподаватель ведет изложение нового материала методом объяснения, в процессе которого для большей наглядности и лучшего запоминания обращает внимание учащихся

на текст или графический материал в учебнике. Такая работа с учебником выступает как прием. Если же в ходе урока используется метод работы с учебником, то дополнительное объяснение учителем какого-то термина выступает уже не как метод, а лишь как небольшой дополнительный прием.

Действия осуществляются учениками в замедленном темпе с тщательным продумыванием каждого выполняемого элемента.

Приемы требуют дальнейшего осмысления и совершенствования в процессе специальных упражнений.

Операции – это объединенные приемы.

Умения – это знания, которые применяются на практике, понимаются как осознанное выполнение учащимися заданных действий с выбором правильных приемов работы, но знания могут не доводиться до степени умений.

Навыки – действия, которые доведены в определенной степени до автоматизма и выполняются в обычных стандартных ситуациях.

Навыки вырабатываются многократными однотипными упражнениями без изменения вида деятельности. Во время работы учитель основное внимание концентрирует на формировании у детей умений. Умения проявляются при действиях человека в незнакомой ситуации. Для формирования умений проводятся разнообразные упражнения, которые позволяют переносить способ действия в новую ситуацию.

Классификация методов обучения – это упорядоченная по определенному признаку система. В настоящее время известны десятки классификаций методов обучения.

Для урока изобразительного искусства характерна классификация методов по способам деятельности учителя и учащихся, т.к. в обучении более ясно выступают два взаимосвязанных процесса: практическая самостоятельная деятельность учащихся и руководящая роль учителя.

Соответственно и методы делятся на 2 группы:

Методы самостоятельной работы учащихся под руководством педагога дополнительного образования.

Методы преподавания, обучения.

Методы обучения, которые определяются по источнику полученных знаний, включают в себя 3 основных вида:

словесные;

наглядные;

практические.

Формирование умений и навыков связано с практической деятельностью учащихся. Из этого следует, что в основу методов формирования умений необходимо положить виды деятельности учащихся.

По видам деятельности учащихся (классификация по типу познавательной деятельности И.Я. Лернера и М.Н. Скаткина) методы подразделяются на:

объяснительно-иллюстративные;

репродуктивные;

частично-поисковые;

проблемные;

исследовательские.

Все вышеперечисленные методы относятся к методам организации учебно-познавательной деятельности (классификация Ю.К. Бабанского).

Рассматривая метод стимулирования учебной деятельности на уроках изобразительного искусства эффективно использовать метод формирования познавательного интереса. Также не стоит забывать использовать метод контроля и самоконтроля.

Словесные методы обучения

Словесные методы позволяют в кратчайший срок передать большую по объему информацию, поставить перед обучаемыми проблему и указать пути их решения. С помощью слова учитель может вызвать в сознании детей яркие картины прошлого, настоящего и будущего человечества. Слово активизирует воображение, память, чувства учащихся.

К словесным методам обучения относят рассказ, лекцию, беседу и др. В процессе их применения педагог дополнительного образования посредством слова излагает, объясняет учебный материал, а ученики посредством слушания, запоминания и осмысливания активно его усваивают.

Рассказ

Метод рассказа предполагает устное повествовательное изложение содержания учебного материала. Этот метод применяется на всех этапах школьного обучения. На уроках изобразительного искусства он употребляется учителем в основном для сообщения новой информации (интересные сведения из жизни знаменитых художников), новых требований.

Рассказ должен соответствовать следующим дидактическим требованиям: быть убедительным, лаконичным, эмоциональным, доступным для понимания.

На рассказ учителя на уроках изобразительного искусства отводится очень мало времени, а, следовательно, его содержание должно быть ограничено, строго соответствовать целям урока и практической трудовой задаче. При использовании в рассказе новых терминов учитель должен выразительно выговаривать их и записывать на доске.

Возможно несколько видов рассказа:

рассказ–вступление;

рассказ–изложение;

рассказ–заключение.

Цель рассказа-вступления – подготовка учащихся к восприятию нового учебного материала. Этот вид рассказа

характеризуется относительной краткостью, яркостью, занимательностью и эмоциональностью изложения, позволяющими вызвать интерес к новой теме, возбудить потребность в ее активном усвоении. Во время такого рассказа сообщаются задачи деятельности учеников на уроке.

Во время рассказа-изложения учитель раскрывает содержание новой темы, осуществляет изложение по определенному логически развивающемуся плану, в четкой последовательности, с вычленением главного, с приведением иллюстраций и убедительных примеров.

Рассказ–заключение обычно проводится в конце урока. Учитель в нем резюмирует главные мысли, делает выводы и обобщения, дает задание для дальнейшей самостоятельной работы по этой теме.

В ходе применения метода рассказа используются такие методические приемы как:

изложение информации;

активизация внимания;

приемы ускорения запоминания;

логические приемы сравнения, сопоставления, выделения главного.

Условиями эффективного применения рассказа является тщательное продумывание плана, выбор наиболее рациональной последовательности раскрытия темы, удачный подбор примеров и иллюстраций, поддержание эмоционального тона изложения.

Беседа

Беседа – диалогический метод обучения, при котором учитель путем постановки тщательно продуманной системы вопросов подводит учеников к пониманию нового материала или проверяет усвоение ими уже изученного.

Беседа относится к наиболее старым методам дидактической работы. Ее мастерски использовал Сократ, от имени которого и произошло понятие «сократическая беседа».

На уроках изобразительного искусства рассказ часто переходит в беседу. Беседа имеет цель получения новых знаний и закрепления их путем устного обмена мыслями учителя и ученика. Беседа способствует активизации детского мышления и бывает более убедительной, когда сочетается с демонстрацией натуральных предметов, с их изображением.

В зависимости от конкретных задач, от содержания учебного материала, уровня творческой познавательной деятельности учащихся, места беседы в дидактическом процессе выделяют различные виды бесед

Широкое распространение в преподавании изобразительного искусства имеет эвристическая беседа (от слова «эврика» - нахожу, открываю). В ходе эвристической беседы учитель, опираясь на имеющиеся у учащихся знания и практический опыт, приводит их к пониманию и усвоению новых знаний, формулированию правил и выводов.

Для сообщения новых знаний используются сообщающие беседы. Если беседа предшествует изучению нового материала, ее называют вводной или вступительной. Цель такой беседы состоит в том, чтобы вызвать у учащихся состояние готовности к познанию нового. Необходимость в проведении текущей беседы может возникнуть в ходе практической работы. Путем «вопрос–ответ» учащиеся получают дополнительную информацию.

Закрепляющие или итоговые беседы применяются после изучения нового материала. Их цель – обсуждение и оценка работ учащихся.

В ходе беседы вопросы могут быть адресованы одному ученику (индивидуальная беседа) или учащимся всей группы (фронтальная беседа).

Объяснение

Объяснение – это словесное истолкование закономерностей, существенных свойств изучаемого объекта, отдельных понятий, явлений.

На уроках изобразительного искусства или рисования метод объяснения может использоваться во вводной части занятия. При подготовке к работе педагог дополнительного образования объясняет, как рационально организовать рабочее место. При планировании объясняет, как определить последовательность операций. В процессе объяснения педагог ДО знакомит учащихся со свойствами различных художественных материалов, с приемами работы кисточкой и последовательностью рисования, построения предметов (на уроках рисования).

Требования к методу объяснения:

точное и четкое формулирование задачи, сути проблемы, вопроса;

последовательность в раскрытии причинно-следственных связей, аргументации и доказательств;

использование сравнения, сопоставления и аналогии;

привлечение ярких примеров;

безукоризненная логика изложения.

Наглядные методы обучения

Под наглядными методами обучения понимаются такие методы, при которых усвоение учебного материала находится в существенной зависимости от применяемых в процессе обучения наглядного пособия и технических средств.

Наглядные методы обучения условно можно подразделить на 2 большие группы:

метод иллюстраций;

метод демонстраций.

Демонстрация

Демонстрация (лат. *dionstratio* - показывание) - метод, выражающийся в показе всему классу на уроке различных средств наглядности.

Демонстрация заключается в наглядно-чувственном ознакомлении учащихся с явлениями, процессами, объектами в их натуральном виде. Данный метод служит преимущественно для раскрытия динамики изучаемых явлений, но широко используется и для ознакомления с внешним видом предмета, его внутренним устройством или местоположением в ряду однородных предметов.

При демонстрации натуральных объектов обычно начинают с внешнего вида (величина, форма, цвет, части и их взаимоотношения), а затем переходят к внутреннему устройству или отдельным свойствам, которые специально выделяются и подчеркиваются. Демонстрация художественных произведений, образцов одежды и т.п. также начинается с целостного восприятия. Показ часто сопровождается схематической зарисовкой рассмотренных объектов.

По-настоящему эффективен данный метод лишь тогда, когда обучающиеся сами изучают предметы, процессы и явления, выполняют нужные измерения, устанавливают зависимости, благодаря чему осуществляется активный

познавательный процесс – осмысливаются вещи, явления, а не чужие представления о них.

Объектами демонстрации являются: наглядные пособия демонстрационного характера, картины, таблицы, схемы, карты, диапозитивы, кинофильмы, модели, макеты, диаграммы, крупные натуральные объекты и препараты и др.

Демонстрация применяется учителем преимущественно при изучении нового материала, а также при обобщении и повторении уже изученного материала.

Условиями эффективности применения демонстрации являются: тщательно продуманные пояснения; обеспечение хорошей видимости демонстрируемых объектов всем учащимся; широкое вовлечение последних в работу по подготовке и проведению демонстрации.

Иллюстрация

Иллюстрация как метод обучающего взаимодействия применяется учителем в целях создания в сознании учащихся с помощью средств наглядности точного, четкого и ясного образа изучаемого явления.

Главная функция иллюстрации состоит в образном воссоздании формы, сущности явления, его структуры, связей, взаимодействий для подтверждения теоретических положений. Она помогает привести в состояние активности все анализаторы и связанные с ними психические процессы ощущения, восприятия, представления, в результате чего возникает богатая эмпирическая основа для обобщающе-аналитической мыслительной деятельности детей и педагога.

Иллюстрации применяются в процессе преподавания всех учебных предметов. В качестве иллюстрации используются натуральные и искусственно созданные предметы: макеты, модели, муляжи; произведения изобразительного искусства, фрагменты фильмов, литературных, музыкальных, научных произведений; символические пособия типа карт, схем, графиков, диаграмм.

Обучающий результат использования иллюстраций проявляется в обеспечении четкости первоначального восприятия изучаемого предмета учащимися, от чего зависит вся последующая работа и качество усвоения изучаемого материала.

Такое подразделение средств наглядности на иллюстративные или демонстрационные является условным. Оно не исключает возможности отнесение отдельных средств наглядности как к группе иллюстративных, так и демонстрационных (например, показ иллюстраций через проектор, эпидиаскоп или кодоскоп). Внедрение новых технических средств в учебный процесс расширяет возможности наглядных методов обучения.

Требования к использованию наглядных методов:

применяемая наглядность должна соответствовать возрасту учащихся;

наглядность должна использоваться в меру и показывать ее следует постепенно и только в соответствующий момент урока;

наблюдение должно быть организовано таким образом, чтобы все учащиеся могли хорошо видеть

демонстрируемый предмет;

необходимо четко выделять главное, существенное при показе иллюстраций;

детально продумывать пояснения, даваемые в ходе демонстрации явлений;

демонстрируемая наглядность должна быть точно согласована с содержанием материала;

привлекать самих учеников к нахождению желаемой информации в наглядном пособии или демонстрационном устройстве.

Особенностью наглядных методов обучения является то, что они обязательно предполагают в той или иной мере сочетание их со словесными методами. Тесная взаимосвязь слова и наглядности вытекает из того, что «диалектический путь познания объективной реальности предполагает применение в единстве живого

созерцания, абстрактного мышления и практики».

Приёмы обучения изобразительному искусству

Далее рассмотрим наиболее эффективные приёмы педагогической деятельности, используемые в изобразительном творчестве и рисовании.

Наиболее эффективные приемы педагогической деятельности:

Учебный диалог предстает не только как один из методов обучения, но и как важный компонент, внутреннее содержание личностно-ориентированного обучения. Диалогичность выступает в данном случае одной из сущностных характеристик процесса обучения понимания искусства, не только как средство, но и самоцель обучения, не только как процесс, но и как источник

личностного опыта, фактор актуализации смыслообразующей, рефлексивной, критической и других функций личности.

Метод наблюдений лежит в основе всей системы обучения изобразительному искусству. От того, насколько у детей будет развито умение наблюдать окружающее, устанавливать связи между явлениями действительности, выделять общее и индивидуальное, зависит успех развития их творческих способностей. Но одни наблюдения до занятия не обеспечат полностью возможность изображения виденного. Необходимо научить ребенка специальным приемам изображения, способам пользования различными изобразительными материалами.

Использование природы, репродукции картин, образца и других наглядных пособий; рассматривание отдельных предметов; показ педагогом приемов изображения; показ детских работ в конце занятия, при их оценке.

Словесный художественный образ, создаваемый педагогом, беседа.

Разработка и реализация выставочных проектов студии.

Коллекционирование детского изобразительного творчества.

Связь с социумом (другие образовательные учреждения, художественные школы, детская картинная галерея, филармония, городская газета, полиция, телевидение).

Выставки различного уровня.

Такое разнообразие приемов педагогической деятельности в рамках изучения программного материала позволяет управлять процессом обучения, поддерживать эмоциональный фон и активный интерес к образовательному процессу, способствует развитию мышления, расширяет кругозор обучающихся, формирует определенные художественные навыки, умения и художественное видение, развивает потребность в познавательной деятельности и творческие способности у детей.

Для активизации познавательной деятельности на занятиях широко используются средства визуальной и пластической

экспрессии (рисунки, презентации, тренинги, эксперименты, игры, сказки, драматические постановки и многое другое). Такие средства способствуют поднятию эмоционального фона занятия, раскрепощению и

раскрытию обучающихся, помогают заинтересовать и приобщить к творческому поиску, формируют качества творческого мышления и воображения, позволяют отказаться от шаблонности и стереотипов. Поддерживая интерес к творческой работе, и активизируя познавательную деятельность обучающихся, занятия становятся более интересными и увлекательными, дети успешнее осваивают программу.

В центре внимания педагога дополнительного образования - уникальная целостная личность ребенка, стремящаяся к максимальной реализации своих возможностей, формирования личностных качеств. При конструировании такого взаимодействия с обучающимся, происходит формирование детской активности в познании окружающей действительности и раскрытие им своей неповторимой индивидуальности, а так же развитие творческих способностей ребёнка.

СПИСОК ИСПОЛЬЗУЕМОЙ ЛИТЕРАТУРЫ:

Безрукова В.С. Всё о современном уроке: проблемы и решения // Библиотека журнала «Директор школы». – М., 2004. - №5.

Новиков А.М. Формы учебной деятельности //Школьные технологии. - М., 2007. -№4.

Оценка качества школьного образования (анализ результатов международных исследователей Pisa) // Библиотека журнала «Директор школы». – М., 2007. - №4.

Программы для общеобразовательных учреждений. Изобразительное искусство. 1 – 4 классы. / В.С.Кузин, С.П.Ломов, Е.В.Шорохов. – М.: Дрофа, 2010.

Программы для общеобразовательных учреждений. Изобразительное искусство. 5 – 9 классы. / В.С.Кузин, С.П. Ломов, Е.В. Шорохов и др. – М.: Дрофа, 2010.

Программы для общеобразовательных школ, гимназий и лицеев.
Изобразительное искусство. Основы

народного и декоративно-прикладного искусства. 1 – 8 классы./
Под ред. Т.Я. Шпикаловой, Н.М. Сокольниковой и др. – М.:
Дрофа, 2002

Программы общеобразовательных учреждений.
Изобразительное искусство и художественный труд. 1 – 9 классы.
/ Под рук. Б.М. Неменского. – М.: Просвещение, 2011.

Ростовцев Н.Н. Методика преподавания изобразительного
искусства в школе. – М.: АГАР, 2001.

Рылова Л.Б. Теория и методика обучения изобразительному
искусству: Учебно-методический комплекс (инновационная
тьютерская модель) – 2-е доп. изд. – Ижевск: ERGO, 2010.

Л.Н. Выдра

Адрес электронной почты юридического лица - контактная информация для заинтересованных лиц

9 мая 2017 года вступила в силу Стратегия развития
информационного общества [3]. Раздел III Стратегии развития
информационного общества [3] посвящен формированию
информационного пространства с учетом потребностей граждан и
общества в получении качественных и достоверных сведений.

В целях реализации Стратегии развития информационного
общества, утвержденной Президентом Российской Федерации от
07.02.2008 № Пр-212 [2] и в соответствии с приказом
Министерства финансов Российской Федерации от 05.12.2013 №
115н [4], Федеральная налоговая служба Приказом от 08.05.2014
№ ММВ-7-6/266@ [5], ввела в промышленную эксплуатацию
программное обеспечение, реализующее размещение в открытом
доступе на федеральном ресурсе (<https://egrul.nalog.ru>) сведений о
государственной регистрации юридических лиц, крестьянских

(фермерских) хозяйств и индивидуальных предпринимателей. Сервис «Представление сведений из ЕГРЮЛ/ ЕГРИП в электронном виде» расположен в Интернет-Сети по адресу: <https://egrul.nalog.ru/index.html>

В едином государственном реестре юридических лиц содержатся следующие сведения о юридическом лице: наименование юридического лица, организационно-правовая форма, адрес юридического лица, адрес электронной почты юридического лица (при указании таких сведений в заявлении о государственной регистрации), сведения об учредителях или участниках, сведения о руководителе, о размере уставного капитала, сведения о полученных лицензиях, о филиалах и представительствах, ИНН и КПП, коды ОКВЭД и многое другое. Полный перечень сведений установлен Федеральным законом от 08.08.2001 № 129-ФЗ [1].

Обращаю Ваше внимание, что адрес электронной почты юридического лица в Выписке из ЕГРЮЛ отражается только в случае его указания заявителем при регистрации юридического лица в форме № Р11001 "Заявление о государственной регистрации юридического лица при создании", установленной Приказом Федеральной налоговой службы от 31.08.2020 № ЕД-7-14/617@ [6].

Как отмечено в письме Федеральной налоговой службы № ГД-4-14/5914 от 30.03.2017 "О направлении Обзора судебной практики по спорам с участием регистрирующих органов № 1 (2017)" [7], наличие в уведомлении по установленной форме адреса электронной почты не является обязательным требованием для осуществления государственной регистрации, закон содержит исчерпывающий перечень оснований для отказа в государственной регистрации, отсутствие адреса электронной почты к числу таковых не относится.

Считаю, что в цифровой экономике информационного общества сведения об адресе электронной почты юридического

лица должно быть обязательным требованием для осуществления государственной регистрации.

Предлагаю пункт 1 «Отказ в государственной регистрации допускается в случае:» статьи 23 «Отказ в государственной регистрации» в Федеральном законе от 08.08.2001 № 129-ФЗ "О государственной регистрации юридических лиц и индивидуальных предпринимателей"[1] дополнить подпунктом ш) в следующей редакции: «непредставления заявителем адреса электронной почты юридического лица».

Сведение об электронном адресе юридического лица будет способствовать развитию финансового рынка и привлечению частных инвесторов в экономику страны. Адрес электронной почты юридического лица - контактная информация для заинтересованных лиц.

Источники:

1.Федеральный закон от 8 августа 2001 года № 129-ФЗ "О государственной регистрации юридических лиц и индивидуальных предпринимателей" (Публикация в изданиях "Российская газета", № 153-154, 10.08.2001, "Собрание законодательства РФ", 13.08.2001, N 33 (часть I), ст. 3431, "Парламентская газета", № 152-153, 14.08.2001)

2.Указ Президента РФ от 7 февраля 2008 года № Пр-212 «Стратегия развития информационного общества РФ» (Публикация: "Российская газета", №34, 16.02.2008.Документ утратил силу с 9 мая 2017 года в связи с изданием Указа Президента РФ от 09.05.2017 № 203)

3.Указ Президента РФ от 9 мая 2017 года № 203 «О стратегии развития информационного общества в Российской Федерации на 2017-2030 годы» (Публикации: Официальный интернет-портал правовой информации (www.pravo.gov.ru) от 10.05.2017г., ст. 0001201705100002; Собрание законодательства Российской Федерации от 2017г., № 20, ст. 2901)

4. Приказ Министерства финансов Российской Федерации от 5 декабря 2013г. № 115н "Об утверждении состава сведений о государственной регистрации юридического лица, крестьянского (фермерского) хозяйства, физического лица в качестве индивидуального предпринимателя, подлежащих размещению на официальном сайте Федеральной налоговой службы в сети Интернет, и порядка их размещения" (зарегистрирован Минюстом России 28.01.2014, регистрационный номер 31152. Публикация: "Российская газета", № 24, 05.02.2014)

5. Приказ Федеральной налоговой службы от 8 мая 2014г. № ММВ-7-6/266@ «О вводе в промышленную эксплуатацию программного обеспечения, реализующего размещение в открытом доступе на сайте ФНС России сведений о государственной регистрации юридических лиц, крестьянских (фермерских) хозяйств и индивидуальных предпринимателей» (Документ опубликован не был)

6. Приказ Федеральной налоговой службы от 31 августа 2020г. № ЕД-7-14/617@ (ред. от 15.08.2022) "Об утверждении форм и требований к оформлению документов, представляемых в регистрирующий орган при государственной регистрации юридических лиц, индивидуальных предпринимателей и крестьянских (фермерских) хозяйств" (Зарегистрирован в Минюсте России 15.09.2020 N 59872. Документ опубликован не был)

7. Письмо Федеральной налоговой службы от 30 марта 2017г. № ГД-4-14/5914 "О направлении Обзора судебной практики по спорам с участием регистрирующих органов N 1 (2017)" (Документ опубликован не был)

О.С. Юркевич

**Методическая статья «Преимущества применения
оборудования центра «Точка Роста» (цифровая лаборатория**

«Архимед») при проведении экспериментальных работ на уроках физики»

Современную жизнь довольно сложно представить без использования информационных технологий. Интенсивный переход к информатизации общества определяет все более глубокое их внедрение в различные области человеческой деятельности. Это вполне справедливо и для учебного процесса, где без компьютера уже не обойтись и поэтому уроки все чаще проходят с применением ИКТ.

Ни для кого не секрет, что такие науки, как физика, химия не могут изучаться только теоретически, им обязательно нужна практическая основа - эксперимент.

Эксперимент позволяет учащимся самим убедиться в справедливости существующих законов природы, а также в верности выдвинутой научной гипотезы или, наоборот, в ее ложности.

На протяжении многих лет при проведении физических экспериментов мы использовали традиционное физическое оборудование, например:

- при изучении разделов «Тепловые явления», «Молекулярная физика», «Термодинамика» для измерения температуры, давления - термометр, манометр;

- при изучении раздела «Электрические явления» для измерения силы тока, напряжения в электрической цепи – амперметр, вольтметр;

- при изучении раздела «Магнитные явления» для получения картины магнитного поля - магнит, железные опилки; для исследования индукционного тока - гальванометр.

Сегодня же с введением стандартов второго поколения Концепция современного образования подразумевает, что в учебном эксперименте ведущую роль должен занять ученический эксперимент.

В Федеральном государственном образовательном стандарте прописано, что среди предметных результатов освоения основной образовательной программы, приобретаемых учащимися, с учётом общих требований Стандарта и специфики изучаемых предметов, должно стать умение «проведения опытов, простых экспериментальных исследований, прямых и косвенных измерений с использованием аналоговых и цифровых измерительных приборов».

К сожалению, учебный эксперимент по физике, проводимый на традиционном оборудовании (без применения цифровых лабораторий), на сегодняшний день уже не может в полной мере обеспечить решение всех образовательных задач в современной школе. И учителя естественнонаучного цикла, как никто другой это отчетливо понимают.

Для успешного решения возникших проблем в рамках оборудования образовательного центра естественнонаучной направленности «Точка Роста» в нашу школу был поставлена цифровая лаборатория «Архимед»».

Представляю краткий обзор и характеристику данного оборудования.

Лаборатория Архимед входит в линейку нового поколения цифровых лабораторий для изучения предметов естественнонаучного цикла, работающих на базе портативных мультитачкиков.

Управление экспериментом осуществляется с компьютера, что позволяет получить полноценную цифровую естественнонаучную лабораторию для проведения экспериментов в курсе физики средней школы.

Быстрая настройка эксперимента и наглядное отображение получаемых в процессе эксперимента данных, удобные инструменты анализа позволяют существенно расширить возможность школьной научно-исследовательской деятельности.

Мультидатчик — это регистрирующее устройство компактной конструкции, содержащий в себе 7 встроенных датчиков и возможность подключения внешних датчиков: Температура окружающей среды, Температура исследуемой среды, Давление газа, Сила тока, Напряжение, Магнитное поле, Акселерометр.

Программное обеспечение INTab для сбора и обработки данных эксперимента позволяет получать данные от мультидатчиков в режиме реального времени. Результаты измерений представляются в виде графиков, таблиц или показаний шкалы прибора. Программное обеспечение дает возможность проводить математическую и статистическую обработку данных и управлять файлами экспериментов.

Справочно-методические материалы:

- Пособие для учителя с описанием 40 лабораторных работ из различных разделов физики

- Руководство пользователя по работе с программным обеспечением INTab.

Действительно ли, данное оборудование имеет преимущества использования по сравнению с традиционным?

Мы, люди, устроены так, что от привычного старого (традиционного) нам сложно оторваться, сложно перестроиться на новые инструменты и условия работы.

Проведем сравнительный анализ эффективности использования традиционного и цифрового оборудования.

Использование традиционного оборудования	Использование цифрового оборудования
Невысокая точность проведения эксперимента, большая погрешность измерений; требуется расчет погрешностей	Высокая точность проведения эксперимента, маленькая погрешность измерений; расчет погрешностей практически не требуется
Низкая наглядность проведения	Высокая наглядность

эксперимента (только в виде показаний приборов)	проведения эксперимента и выбор наглядности (в виде показаний приборов, таблиц, графиков, таблиц и графиков одновременно, диаграмм)
Представление, обработка и анализ полученных данных самостоятельно (в тетради таблицы, графики, диаграммы)	Большие возможности по представлению, обработке (компьютерная обработка результатов эксперимента, данных измерений) и анализу полученных данных (в виде таблиц, графиков, диаграмм, карт, с помощью математических функций)
Результаты проводимых экспериментов приходится фиксировать на бумаге.	<ul style="list-style-type: none"> • Возможность с помощью ПО сохранять и открывать сохраненные файлы работ и результаты отдельных многочисленных экспериментов (в памяти хранится – максимум 127 экспериментов) •
Снятие показаний приборов единичное.	Очень высокая скорость снятия показаний датчиков (до 25 000 замеров в секунду); возможность выбора числа замеров и режима частоты замеров
<ul style="list-style-type: none"> • Невозможность преобразования огромного потока информации в легко воспринимаемую визуальную 	<ul style="list-style-type: none"> • Возможность преобразования огромного потока информации в легко воспринимаемую визуальную

форму (показания индикаторов приборов, графики, таблицы, диаграммы)	форму (показания индикаторов приборов, графики, таблицы, диаграммы)
Затрата большего времени на проведение эксперимента и получения результатов, что не всегда согласуется с длительностью учебных занятий.	Сведение до минимума времени проведения эксперимента и быстрота получения результатов
Чтобы проследить динамику исследуемого явления необходимо его многократное отдельное повторение	<ul style="list-style-type: none"> • Непрерывное наблюдение за динамикой исследуемого явления.
Невозможность одновременного сравнения нескольких результатов исследований в динамике.	<ul style="list-style-type: none"> • Наглядная возможность одновременного сравнения нескольких результатов исследований в динамике.
Низкая доступность изучения быстро протекающих процессов.	<ul style="list-style-type: none"> • Доступность изучения быстро протекающих процессов.
<ul style="list-style-type: none"> • Невозможность регистрации данных при проведении эксперимента на расстоянии. 	<ul style="list-style-type: none"> • Возможность во время проведения эксперимента передачи и регистрации полученных данных на расстоянии (до 20метров) с помощью беспроводной связи Bluetooth между компьютером и мультидатчиком.

Сравнительный анализ традиционного и цифрового оборудования позволяет сделать вывод, что использование цифрового оборудования при изучении физики является намного эффективнее, что позволяет значительно повысить учебной

мотивацию школьников, дает возможность повысить качество образования. Цифровое учебное оборудование позволяет учащимся ознакомиться с современными методами исследования, применяемыми в науке, а учителю — применять на практике современные педагогические технологии.

Шагаем в ногу со временем!

Повышаем свое профессиональное мастерство!

Развиваемся сами и развиваем своих учеников!

С.В. Чередникова

Работа с одаренными детьми

Одаренность – это системное, развивающееся в течение жизни качество психики любого человека, которое определяет возможность достижения более высоких, незаурядных результатов в одном или нескольких видах деятельности по сравнению с другими людьми.

В последнее время все чаще встаёт проблема работы с одарёнными детьми.

Проблема выявления и развития умственно одарённых детей является одной из наиболее сложных и интересных проблем современности отечественной и зарубежной педагогики, т.к. она связана с перспективами развития и процветания современного общества. Лишь люди талантливые, которым максимально помогли развить их природный потенциал, делают кардинальные открытия и перевороты в науке и производстве.

Одаренный ребенок выделяется яркими, очевидными, иногда выдающимися достижениями в том или ином виде деятельности.

Рядом с ребёнком в нужный момент должен оказаться умный, внимательный наставник, умеющий создать и лелеять тот климат, в котором расцветают способности его учеников.

Итак, основная цель каждого педагога воспитание и развитие интеллектуально – творческого потенциала личности каждого ребенка, в том числе и одаренного.

«Портрет одарённого ребёнка»

- Проявляет любопытство ко многим вещам, постоянно задаёт вопросы.
- Предлагает много идей, решений задач, ответов на вопросы.
- Свободно высказывает своё мнение, настойчиво и энергично отстаивает его.
- Склонен к рискованным действиям.
- Обладает богатой фантазией, воображением. Часто озабочен преобразованием, улучшением общества, предметов.
- Обладает хорошо развитым чувством юмора, видит юмор в ситуациях, которые могут не казаться смешными другим.
- Чувствителен к красоте, внимателен к эстетике вещей.
- Не конфликтен, не приспособленец, не боится отличаться от других.
- Конструктивно критичен, не принимает авторитарных указаний без критического изучения.
- Стремится к самовыражению, творческому использованию предметов.

Объектом исследования для учителя математики конкретно, являются учащиеся среднего и старшего звена, условно разбитые на группы:

- первая группа – это все ученики 5-7 классов, а не только одаренные (необходимо помочь каждому ребенку найти интересующую их область занятий, то есть всесторонне развивать);
- вторая группа - ученики 8-9 классов, для которых предполагается совмещение своих возможностей и интересов. Углубленное изучение отдельных предметов (математика, физика, информатика, языки) помогает выявить научные способности

ученика. Обычно уже к этому возрасту более четко проявляются наклонности и приоритеты в каких-либо областях наук;

- третья группа - учащиеся 10-11 классов, имеющие опыт и навыки творческой работы, не просто усвоение накопленного людьми знания, но и создание своего продукта

Для этой категории детей предпочтительны следующие **методы работы:**

- исследовательский;
- частично-поисковый;
- проблемный;
- проективный.

Существуют следующие формы работы:

1. классно-урочная (работа в парах, в малых группах), разноуровневые задания, творческие задания;
2. консультирование по возникшей проблеме;
3. научные кружки, общества;
4. применение дискуссии;
5. интеллектуальные игры.

Очень важны:

- предметные олимпиады;
- интеллектуальные марафоны;
- различные конкурсы и викторины;
- индивидуальные творческие задания

Перспективным и важным направлением в работе с детьми, имеющими склонность к математике, является развитие у них логического мышления, которое подразумевает формирование приемов мыслительной деятельности, а также умений понимать и прослеживать причинно-следственные связи явлений, выстраивать простейшие умозаключения на основе причинно-следственной связи.

Практика обучения школьников показывает, что на успешность развития одаренных детей влияет не только содержание

предлагаемого материала, но и форма его подачи, которая способна вызвать заинтересованность детей и познавательную активность. С этой целью используются средства занимательной математики.

В работе с детьми применяются различные виды занимательного материала:

занимательные вопросы, задачи-шутки, способствующие развитию логического мышления, сообразительности, являющиеся приемами активизации умственной деятельности; задачи-головоломки;

игры на моделирование плоских или объемных фигур, которая способствует развитию образного и логического мышления, пространственных представлений;

наглядные логические задачи.

«Единственный путь, ведущий к знаниям, - это действие!»

Бернард Шоу

Прямая линия – кратчайшее расстояние между двумя точками. Но не всегда! По теории относительности Эйнштейна, при скорости, близкой к скорости света, пространство искривляется, и все происходит совсем по-другому. Чтобы понять теорию относительности, нужна большая работа мысли.

Работа мысли нужна и при решении задач.

Во многих приключенческих и фантастических фильмах можно увидеть сцену падения моста, когда висячий мост отрывается от обеих опор и падает в реку. Такое произошло на самом деле с мостом через реку в штате Вашингтон. Все сразу заметили, что мост очень сильно раскачивается. Однажды он не выдержал и упал в реку. Поэтому надо хорошо подумать, прежде чем строить мост.

Вот некоторые примеры логических задач

Задача № 2. «Конструкторы»

Условие задачи: Попробуйте сделать конструкцию, показанную на рисунке. Она сделана из листа бумаги с помощью прямых разрезов ножницами.

Решение задачи

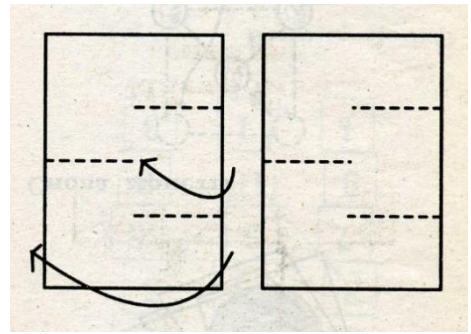
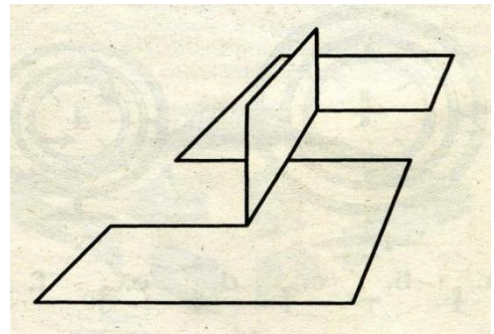

Задача № 4 «Узор из спичек»

Условие задачи: разложи на столе восемь спичек, чтобы получилось два квадрата и четыре треугольника.

Решение задачи

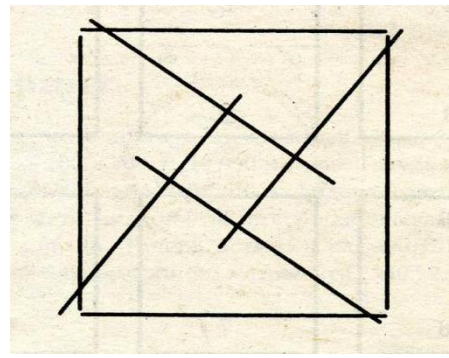

Задача № 5 «Одной линией»

Условие задачи: Попробуй обвести этот рисунок, не

Решение задачи

отрывая карандаша от бумаги.

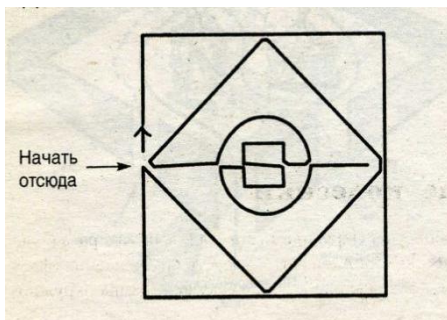
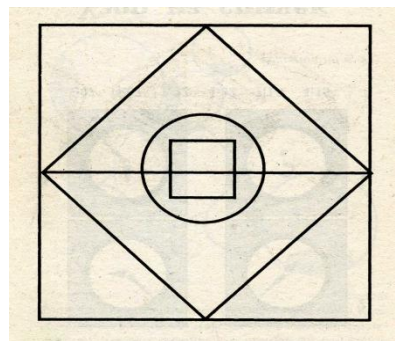

« Сделать учебную работу насколько возможно интересной для ребенка и не превратить этой работы в забаву - это одна из труднейших и важнейших задач дидактики» К. Д. Ушинский

С чего же складывается одарённость.

Элементы человеческого потенциала Дж. Рензулли (малая модель)

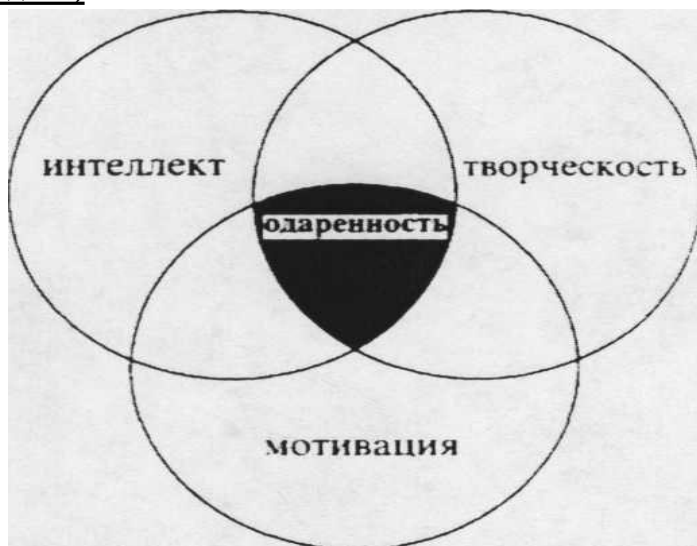

В каждом человеке – солнце, только дайте ему светить.

Сократ

Е.П. Тамилина

**Зачёт в 8-м классе по теме: Решение прямоугольных
треугольников (глава 3 к учебнику А.Г.Мерзляк)**

Метрические соотношения в прямоугольном треугольнике

Продолжите предложения:

1. Квадрат высоты прямоугольного треугольника, проведённой к гипотенузе, равен ...

2. Квадрат катета равен ...

3. Теорема Пифагора

4. Синусом острого угла прямоугольного треугольника называют...

5. Косинусом острого угла прямоугольного треугольника называют...

6. Тангенсом острого угла прямоугольного треугольника называют..

7. Котангенсом острого угла прямоугольного треугольника называют...

8. Продолжите тригонометрические формулы:

1) $\operatorname{tg} a =$ 3) $\operatorname{tg} a \cdot \operatorname{ctg} a =$ 5) $\cos(90 - a) =$ 7) $\operatorname{tg}(90 - a) =$

2) $\operatorname{ctg} a =$ 4) $\sin^2 a + \cos^2 a =$ 6) $\sin(90 - a) =$ 8) $\operatorname{ctg}(90 - a) =$

***Соотношения между сторонами и значениями
тригонометрических функций углов в прямоугольном
треугольнике.***

9. Продолжите предложения:

Катет прямоугольного треугольника равен произведению ..

Катет прямоугольного треугольника равен произведению ..

Катет прямоугольного треугольника равен произведению ..

Катет прямоугольного треугольника равен произведению ..

Гипотенуза прямоугольного треугольника равна ...

Гипотенуза прямоугольного треугольника равна...

10.Продолжите равенства : $\sin 30=$ $\sin 45=$ $\sin 60=$
 $\cos 30=$ $\cos 45=$ $\cos 60=$ $\operatorname{tg} 30=$ $\operatorname{tg} 45=$ tg
 $60=$
 $\operatorname{ctg} 30=$ $\operatorname{ctg} 45=$ $\operatorname{ctg} 60=$

Т.Я. Ярошевич

**Специфика организации воспитательно-образовательного
процесса в разновозрастной группе компенсирующей
направленности**

Перед работниками дошкольных образовательных учреждений стоит непростая задача – построить свою работу так, чтобы она не только соответствовала запросам общества, но и обеспечивала сохранение ценности, неповторимости дошкольного периода детства.

Среди многих проблем современного дошкольного образования есть еще одна – это проблема разновозрастных групп.

Что такое разновозрастная группа? Это группа детей внутри образовательного учреждения, которые отличаются друг от друга возрастом, а также, как правило, уровнем предшествующей подготовки и интеллектуального развития. Если мы обратимся к истории, то увидим, что первоначально, когда педагоги начинали работать с разновозрастными группами, причина для этого была одна – экономическая. В маленьких городах или селах, где сложно собрать полноценную одновозрастную группу, намного легче объединить несколько одновозрастных мини-групп в одну большую, но разновозрастную.

Сейчас, в большинстве случаев, с целью решения определенных коррекционно-педагогических задач, разновозрастную группу организуют в группах компенсирующей направленности.

В федеральной адаптированной образовательной программе дошкольного образования для обучающихся с ограниченными возможностями здоровья отмечено, что «одним из видов детских общностей являются разновозрастные детские общности. В Организации должна быть обеспечена возможность взаимодействия ребенка как со старшими, так и с младшими детьми. Включенность ребенка в отношения со старшими, помимо подражания и приобретения нового, рождает опыт послушания, следования общим для всех правилам, нормам поведения и традициям. Отношения с младшими - это возможность для ребенка стать авторитетом и образцом для подражания, а также пространство для воспитания заботы и ответственности. Организация жизнедеятельности обучающихся дошкольного возраста в разновозрастной группе обладает большим воспитательным потенциалом для инклюзивного образования» [9, 370].

Нашу группу компенсирующей направленности посещают дети с 4 до 6 лет с тяжелыми нарушениями речи (ОНР различных уровней - от первого до третьего).

Главная трудность в работе педагогов разновозрастной группы компенсирующей направленности заключается в том, что сам педагогический процесс приходится строить в двух направлениях, ориентируясь на два возраста детей, а это требует больше трудозатрат педагога на подготовку и особую организацию непосредственно образовательной деятельности, логопедических групповых занятий.

В разновозрастной группе компенсирующей направленности для детей с ТНР при построении системы коррекционной работы специалисты (учитель-логопед, воспитатели, музыкальный руководитель, инструктор по физической культуре, педагог-психолог) ориентируются на цели общеразвивающего характера, и на специфичные цели, в связи с особенностями контингента дошкольников с ТНР. Специфичные цели обозначаются учителем-

логопедом и сводятся к развитию основных компонентов речевой системы: фонетики, лексики, грамматического строя и связной речи. В свою очередь, каждый педагог на основе содержания конкретной специально организуемой деятельности детей выстраивает свою систему целей, задач и направлений работы. Комплексный подход к организации воспитательно-образовательного процесса может обеспечить максимальное устранение нарушений речи у дошкольников.

После проведения индивидуальной комплексной диагностики формируются подгруппы с подвижным составом. Деление на подгруппы происходит с учетом возраста и степени речевого недоразвития. Состав подгрупп является открытой системой и меняется по усмотрению учителя-логопеда в зависимости от динамики достижений дошкольников в коррекционно-развивающей деятельности.

При планировании занятий учитель-логопед и специалисты ДООУ, работающие с детьми группы, учитывают тематический принцип отбора материала, с постоянным усложнением заданий. Тематический подход обеспечивает концентрированное изучение материала, многократное повторение речевого материала ежедневно, что очень важно как для восприятия речи, так и для её актуализации. Успех формирования правильной речи у дошкольников зависит от степени продуктивности процесса закрепления речевых навыков и умений. Концентрированное изучение темы способствует успешному накоплению речевых средств и активному использованию их детьми в коммуникативных целях, оно вполне согласуется с решением, как общих задач всестороннего развития детей, так и специальных коррекционных. Концентрированное изучение материала служит также средством установления более тесных связей между специалистами, так как все специалисты работают в рамках одной лексической темы.

Подбор лексической темы и расположение определены такими принципами, как сезонность и социальная значимость и совпадают с перспективным тематическим планированием образовательного процесса детского сада. В рамках изучения каждой темы учитель-логопед и специалисты ДОО проводят работу по уточнению, обогащению и активизации словаря, формированию навыков словоизменения и словообразования, развитию связного высказывания. Обязательным требованием к организации обучения является создание условий для практического применения формируемых знаний.

Учитель-логопед и воспитатель работают с подгруппами параллельно. При составлении сетки занятий, определяющей нагрузку на ребенка в течение дня и недели, следует руководствоваться нормативными документами, в которых отражены максимально допустимые нагрузки и рекомендации по сочетанию их различных видов. Например, если учитель-логопед проводит с первой подгруппой логопедическое занятие, воспитатель проводит занятие со второй подгруппой по развитию изобразительной деятельности (ИЗО). После первого занятия и десятиминутного перерыва подгруппы меняются.

Третье занятие в утреннее время всегда носит динамический характер - это или музыка, или физкультура.

Однако нельзя не отметить, что в разновозрастных группах компенсирующей направленности существует ряд проблем, которые затрудняют совместную деятельность учителя-логопеда и воспитателя.

Это:

- совмещение коррекционной программы с основной общеобразовательной программой ДОО;
- отсутствие требований к организации совместной деятельности учителя-логопеда и воспитателей в нормативных документах и методической литературе, имеющихся на сегодняшний день;

– сложность в распределении запланированной коррекционной работы в рамках рабочего времени и требований СанПиНа.

А главное - невозможность взаимопосещения занятий учителем-логопедом и воспитателем в разновозрастных группах.

Воспитатель обязательно должен присутствовать на всех подгрупповых занятиях учителя-логопеда, чтобы отдельные элементы логопедического занятия он мог включить в свои занятия по развитию речи и в вечернюю индивидуальную работу на «Логопедическом часе». Но это не получается, так как воспитатель в это время тоже проводит занятие со второй подгруппой.

Для детей же пребывание в детском саду в разновозрастной группе является благом, так как в определенном смысле моделирует многодетную семью. Правильная организация образовательного процесса в разновозрастной группе имеет позитивное влияние, хотя сочетание в одной группе разных по возрасту детей усложняет работу педагогов, однако в тоже время открывает перед детьми широкие возможности для общения детей разного возраста, для их более быстрой и эффективной социализации.

Успешным в школе, скорее всего, будет тот ребенок, который хорошо адаптирован в социальных отношениях - умеет устанавливать контакты со взрослыми и сверстниками, не стесняется и умеет задать вопрос, умеет самоорганизовать свое место и время, умеет связно высказывать свои мысли.

Складывающиеся привычки общения с большим разновозрастным коллективом детей способствуют развитию контактности и коммуникабельности ребенка, обеспечивают формирование социальной ответственности, способности чувствовать и понимать других.

Разновозрастная группа позволяет построить различные варианты общения. Так, ребенок строит связи «ребенок-взрослый», где педагог выполняет роль наставника и учителя. Также

формируется связь «сверстник-сверстник», где появляется опыт общения с себе равным. Третьей формой общения выступает «младший – старший ребенок» и соответственно «старший - младший». Такие варианты общения позволяют оценить различные возможности социализации, дают больше возможностей личностного развития.

Как свидетельствуют наши наблюдения, младшие дети в разновозрастной группе с удовольствием играют с детьми старшего возраста, охотно прислушиваются к их советам, замечаниям, оценкам старших детей, сделанных в доброжелательной форме, хорошо воспринимают их справедливое руководство совместной деятельностью. Младшие дети, постоянно общаясь и подражая старшим, приобретают практические навыки и умения, они становятся более самостоятельными.

У детей старшего возраста происходит осознание роли старшего в общении, они «принимают» задачу заботиться о младших, стремятся научить, показать, объяснить. Старшим детям становятся присущи такие качества, как взаимопомощь, взаимопонимание, прекращается соперничество между детьми, изменяется отношение детей друг с другом, у детей появляется уникальная возможность целенаправленного формирования своих отношений со взрослыми и сверстниками, как старшими, так и младшими. Дети из разновозрастных групп чаще учитывают интересы младших при выборе совместной деятельности и демонстрируют большее разнообразие стратегий взаимодействия, чем дети, воспитывающиеся в группе сверстников.

Особое значение приобретает пример старших для младших. Старшие дети стараются быть примером для младших, и соответственно, контролируют свои действия, стараются показать свои знания, навыки, выполнить задание лучше. В силу своей склонности к подражанию младшие постепенно перенимают все положительные качества старших. Воспринимая знания и умения

старших детей как пример, младшие стараются им подражать, демонстрируя активность и интерес, что делает обучение более лёгким и привлекательным. Многолетние наблюдения доказывают, что в разновозрастных группах младшие дети обучаются навыкам гораздо быстрее, а старшие растут более чуткими, доброжелательными и отзывчивыми.

Контакты со сверстниками в группе компенсирующей направленности, младшими и старшими по возрасту детьми, дают возможность приобрести опыт общения, а главное опыт речевого общения.

Совместная деятельность детей разного возраста оказывает положительное влияние на развитие речи младших дошкольников. Речевое общение способствует развитию у детей решительности, расширяет потребность в общении, формирует умение поддерживать беседу, контролировать свою речь и поступки.

Разновозрастной состав группы создает благоприятные условия для развития речи и у старших и у младших детей, а при правильно организованной педагогической работе общение детей разных возрастов оптимизирует процесс формирования культуры речевого общения.

Но все это не происходит само собой, а является результатом повседневной и кропотливой работы педагогов, правильной организации жизни и самостоятельной деятельности детей.

В 1984 году американский психолог Доран Френч провел интересный эксперимент, пытаясь понять, чем отличается социальное восприятие самих себя и окружающих у детей, воспитывающихся в одновозрастных и разновозрастных группах. Френч показал двум группам подборку фотографий, на которых были запечатлены самые обычные дети. Некоторые из детей на фотографиях были, очевидно, старше юных респондентов, некоторые – младше. Тогда исследователь попросил каждого ребенка из каждой группы присвоить детям с фотографий определенные роли, соотнести каждый портрет с ярлычком, на

котором написаны какие-то качества. После этого в разговоре с психологом дети могли прокомментировать и объяснить свой выбор – это было важно для чистоты эксперимента.

Что же удалось выяснить? Оказалось, что абсолютно все воспитанники одновозрастных групп, рассматривая фотографии старших детей, называли их «лидерами», говорили, что эти дети сильнее и умнее, что именно они должны быть ведущими во всех играх. Младшим же детям доставались ярлыки со словами «маленький», «слабый», «ведомый» и тому подобными. В разновозрастной группе результаты эксперимента оказались очень похожими, но все-таки с одним принципиальным отличием. Воспитанники разновозрастной группы в процессе распределения ролей и при последующем общении с психологом называли старших детей «помогающими», а младших – «нуждающимися в помощи». Этот эксперимент показал, что дети из разновозрастной группы воспринимали себя как часть социальной ячейки, смотрели на младших детей с ответственной позиции помощников, а при взаимодействии со старшими ребятами, хорошо понимали, что у этих детей можно чему-то научиться.

Таким образом, современную разновозрастную группу в детском саду с полным правом можно считать оптимальной средой для воспитания дошкольника, когда цель воспитания – вырастить достойного человека, легко ориентирующегося в социуме, хорошо владеющего коммуникативными навыками, умеющего действовать «на вклад» и готового всегда помочь окружающим. Цель, согласитесь, достойная.

Библиографический список

1. Буре Р.С. Воспитание детей в дошкольных учреждениях села / Р.С.Буре, Н.Я. Михайленко, В.К. Котырло и др., под ред. Р.А.Курбатовой – М.: Просвещение – 2001 – 158 с.

2. Гербова В.В. Занятия по развитию речи с детьми 4-6 лет (старшая разновозрастная группа): книга для воспитателя детского сада – М.: Просвещение, 1990 – 207 с.

3. Дронова Т.Н. Предпосылки организации совместной деятельности в разновозрастной группе малокомплектного детского сада /Т.Н. Дронова, В. Г.Щур, С.Г.Якобсон //Дошкольное воспитание - 2001-№6 - С.12-16.

4. Колпакова В.А. Преимущества разновозрастной группы /В.А. Колпакова, И. Б. Едакова // Руководитель.-2004-№2-С.57-59.

5. Колпакова В. А. Разновозрастное комплектование групп детского сада как условие повышения эффективности образовательного процесса/ В. А. Колпакова, И. Б. Едакова // Вестник Института развития образования и воспитания подрастающего поколения при ЧГПУ. Сер. 3. - 2003 - № 19 - С. 69-72.

6. Минкина М. В. Методика работы в разновозрастной группе детсада/М. В. Минкина - 2-е изд., перераб. и доп. - Минск : Вышэйш.шк., 1999 – 143 с.

7. Никифорова Т.И. Развитие готовности ребенка к школе в условиях разновозрастных групп детского сада: Автореферат дис. канд. пед. наук –Якутск, 2008 – 19 с.

8. Субботский Е.В. Нравственное развитие дошкольника // Вопросы психологии. 2003. №4. С.29-37.

9. Федеральная адаптированная образовательная программа дошкольного образования для обучающихся с ограниченными возможностями здоровья. Утверждена приказом Министерства просвещения Российской Федерации от 24 ноября 2022 г. № 1022

Флегонтова Н.П. Межвозрастное общение детей в дошкольном учреждении как «школа нравственности»//Нравственное воспитание на современном этапе. Материал научно-практической конференции преподавателей, аспирантов и студентов учебных педагогических заведений.- М.:МГПУ, 2001- 230 с.

И.И. Гребенюк, И.Н. Маслова

Современное состояние вопроса формирования семантической стороны речи у старших дошкольников с общим недоразвитием речи

Вопросы формирования семантической стороны речи у старших дошкольников с общим недоразвитием речи представлены в методических разработках современных исследователей Т.В. Нестеровой, О.Ю. Федосовой, В.А. Иванова, О.Ю. Якушевой, С.В. Леоновой, З.А. Репиной, В.Н. Ереминой.

Т.В. Нестерова и О.Ю. Федосова считают, что одним из наиболее эффективных средств при формировании лексико-семантической системы языка является прием составления синквейна – нерифмованного стихотворения. Синквейн состоит из пяти строк и основывается на семантической и синтаксической заданности каждой строки: - первая строка включает тему и представлена одним словом; - вторая строка представлена 20 двумя словами, которые описывают признаки или свойства выбранного объекта или предмета; - третья строка – глаголы или деепричастия, описывающие характерные действия объекта или предмета; - четвертая строка образована фразой из четырех слов и выражает личное отношение автора синквейна; - пятая строка представлена одним словом, передающим суть предмета или объекта, обобщающее слово.

Данными исследователями была разработана методика, включающая в себя: подготовительный, основной и заключительный этапы. Целью подготовительного этапа выступает выделение структурно-семантических признаков различных частей речи. Он включает задания, направленные на выделение главной темы, главного слова, развитие умения задавать вопрос к главному слову, выделять слова, обозначающие признак, предмет, действие. Основной этап направлен на формирование парадигматических и синтагматических связей слов и включает упражнения, содействующие совершенствованию

умения подбирать признаки к предмету, действия к предмету, составлять предложение о каком-либо предмете или явлении, подбирать синонимы/ обобщающие слова. Целью заключительного этапа выступает усвоение структуры значения конкретных слов, определение их связи с другими словами. На данном этапе детям предлагаются такие формы работы с синквейном, как дополнение готового синквейна и его коллективное составление.

В.А. Иванов, О.Ю. Якушева для развития лексико-семантической стороны речи предлагают методику, включающую комплекс коррекционнопедагогических мероприятий, построенных с учетом коммуникативного принципа. Данные исследователи предлагают использовать в ходе коррекционно-развивающей деятельности различные дидактические игры, беседы, рассказы детей, обсуждения прослушанных произведений, сочинение историй, импровизации, а также специально организованные коммуникативные ситуации: «Звонок по телефону», «Покупка билета», «Продавец и покупатель», «Встреча с другом на улице», «Диалог с 21 прохожим», «Заказ еды в кафе», «Знакомство на улице», «Общение в библиотеке». Отмечается, что на каждом занятии необходимо создание специальных условий для мотивации детской речи и потребности в ней и осуществление целенаправленного отбора содержания для обсуждения, опирающегося на личный бытовой, эмоциональный, игровой опыт детей. Кроме того, авторы подчеркивают необходимость обеспечения главного условия общения – адресованности речи детей.

С.В. Леонова делает акцент на том, что применение графических изображений в виде пиктограмм, мнемотаблиц и мнемодорожек способствует эффективности логопедической работы по развитию лексикосемантической системы языка. Автор предлагает использовать такие упражнения, как «Отгадай», «Нарисуй действие», «Составь предложение», «Небывалый зверь»

и др. Также исследователь отмечает необходимость разнообразия деятельности детей – применение игр, рисования, конструирования, труда в его различном содержании и формах.

З.А. Репина отмечает, что формирование когнитивно-познавательной деятельности является основой становления лексической системности. Опираясь на данное положение, ею была разработана программа по развитию семантической стороны речи, включающая пять этапов. Первый этап – формирование образов представлений о предметах, развитие ассоциативных связей между ними. Автор предлагает использовать задания, направленные на умение выделять главный элемент предмета, объединять предметы и слова, находить лишний предмет в заданном ряду. Второй этап – развитие ассоциативных связей по морфологическим признакам. На данном этапе применяются такие задания, как выделение и объединение слов с одинаковой приставкой, суффиксом, окончанием, корнем. Третий этап – формирование ассоциативных связей на основе звукового содержания. Четвертый этап – формирование ассоциативных связей слов, объединенных одной ситуацией. Пятый этап – формирование структуры значений слов. На данном этапе З.А. Репина включает упражнения на сравнение противоположных явлений, подбор синонимов к различным частям речи.

В.Н. Еремина выделяет два основных направления при формировании лексико-семантической системы языка у старших дошкольников с общим недоразвитием речи: совершенствование основных компонентов значения, развитие семантических полей.

Вера Николаевна отмечает, что совершенствование значения слова осуществляется за счет взаимосвязанного развития трех компонентов: звукового комплекса, предмета (денотата) и сигнификата. Автор подчеркивает, что в первую очередь необходимо формировать денотативный компонент значения. Для выполнения данной задачи исследователь предлагает задания на создание и уточнение чувственного целостного образа предмета –

рисование предмета в воздухе, штриховка, обведение контурных изображений объектов указательным пальцем, обведение шаблонов, трафаретов изображений, узнавание наложенных контурных изображений, дорисовывание незаконченных изображений, рисование объектов по памяти, словесное описание предмета, сравнительный анализ двух предметов с выделением общих признаков. Затем следует переходить к развитию сигнификативного компонента значения. На данном этапе детям следует предлагать упражнения на сравнение, начиная с предметов, имеющих резко выраженные отличия и сходства, а затем постепенно переходя к установлению более тонких, менее заметных признаков различия и сходства.

На этапе формирования семантических полей Вера Николаевна предлагает уделить особое внимание совершенствованию антонимических, синонимических, омонимических отношений. Развитие антонимии осуществляется на основе противопоставления объектов по дифференциальному признаку с опорой на наглядный материал. На первых ступенях работы исследователь предлагает использовать прием сравнения пары предметов с ярко выраженными признаками, а затем создавать речевые ситуации, в которых дети смогут актуализировать антонимы в собственной речи. Для развития синонимических отношений автор рекомендует воспользоваться следующими приемами: найти слова-«друзья» в стихотворении, в отрывках из сказок, пословицах, поговорках, заменить данные слова синонимами в текстах при пересказе и составлении рассказов. Для совершенствования омонимических отношений Вера Николаевна предлагает следующие задания: нахождение омонимов в стихотворениях, отгадывание загадок для углубления понятия об омонимах, «Нарисуй предметы», «Выучи скороговорку».

Таким образом, наиболее эффективными способами формирования семантической стороны речи у старших дошкольников с общим недоразвитием речи служит наглядное

моделирование, дидактические игры, импровизации, коммуникативные ситуации, поскольку они позволяют привлечь детей к активному участию в процессе коррекционно-развивающей деятельности.

О.А. Гомонова

Эффективные способы и практические приемы работы с обучающимися начальных классов в ходе подготовки к ВПР, РДР.

Цель ВПР,РДР – обеспечение единства образовательного пространства РФ и поддержки Федерального государственного образовательного стандарта за счет предоставления образовательным организациям единых проверочных материалов и единых критериев оценивания учебных достижений.

Задачи ВПР и РДР

-Выявление сильных и слабых сторон в подаче материала по определенному предмету и корректировка обучающего процесса

-планирование процесса повышения квалификации педагогов на специальных курсах

- определение для педагога и родителей образовательной траектории учащегося и текущего уровня образованности школы, класса, ученика по отношению к требованиям, установленным ФГОС.

Для чего нужны ВПР и РДР?

- психологически подготовить учащихся к будущим экзаменам в старшей школе

- проверить объем знаний, полученный учениками за период обучения в начальной школе

- ВПР и РДР будут способствовать мотивации учеников

- заниматься ежегодно, а не только в выпускном классе начального обучения

- будут выявлены ошибки и недочеты в образовании по предметам: математике, русскому языку, окружающему миру

- родители смогут понять степень общей образованности своего ребенка

- ВПР и РДР будут способствовать оптимизации региональных программ образования.

Подготовка к ВПР и РДР – это систематизированное повторение учебного материала

Алгоритм подготовки к ВПР и РДР

- Выписать перечень планируемых результатов по предмету (русский язык, математика, окружающий мир)

- Подобрать несколько заданий для проверки того, насколько усвоен каждый из этих предметов.

- Провести повторение по разделам учебной предметной программы.

- Выполнить несколько проверочных работ на все разделы программы, вместе обсуждать возможные стратегии выполнения работы, особенности формулировок заданий и т.д.

- Вести учет выявленных пробелов для адресной помощи в ликвидации слабых сторон обучающихся.

. Работа с учащимися, мотивированными к обучению - выполнение нестандартных заданий сформулированных в нетрадиционной форме:

на уроках и во внеурочное время

- участие в дистанционных олимпиадах по предметам

- проведение пробных проверочных работ

- психологическая подготовка обучающихся к проведению ВПР и РДР

Работа со слабыми учащимися

-проведение дополнительных групповых и индивидуальных занятий с учащимися

- ежедневно на уроках проводить подготовку учащихся, совершенствовать методы и приёмы работы с текстовой информацией

- Психологическая подготовка обучающихся к проведению ВПР и РДР

Работа с родителями

-проведение классных родительских собраний по вопросам подготовки и участия в ВПР и РДР

- ознакомления родителей с нормативной базой и порядком проведения мониторинга

-индивидуальные консультации для родителей

-организация «горячей линии» для педагогов и родителей на школьном сайте, стенде

-психологическая подготовка родителей к проведению ВПР и РДР

Как помочь учащимся подготовиться к ВПР и РДР? (рекомендации для учителей)

1. Составьте план подготовки по вашему предмету и расскажите о нем учащимся.

2. Дайте учащимся возможность оценить их достижения в учебе.

3. Не говорите с учащимися о ВПР и РДР слишком часто.

4. Используйте при изучении учебного материала различные педагогические технологии, методы и приемы.

5. «Скажи мне - и я забуду, учи меня - и я могу запомнить, вовлекай меня - и я научусь»

(Б. Франклин).

6. Научите учащихся работать с критериями оценки заданий.

Как помочь учащимся подготовиться к ВПР и РДР? (рекомендации для учителей)

7. Не показывайте страха и беспокойства по поводу предстоящих ВПР и РДР

8. Хвалите своих учеников.

9. Общайтесь с коллегами!

10. Обсуждайте с учащимися важность здорового образа жизни.

11. Поддерживайте внеучебные интересы учащихся.

12. Общайтесь с родителями и привлекайте их на свою сторону!
Ежегодное проведение ВПР и РДР выпускников начальной школы в результате позволит:

- Психологически подготовить учащихся к экзаменам в старших классах, в частности к ГИА и ЕГЭ.

- Определить количество и уровень знаний, которые были получены в течение пройденного года обучения.

- Стимул к систематическим занятиям в течение всех лет обучения, а не только в выпускных классах.

- Будут видны недостатки учебной программы по проверяемым предметам.

- Родители будут в курсе уровня знаний своего ребёнка.

- Даст возможность улучшить общую систему обучения.

В.С. Бобрешова

Профилактика экстремизма и ксенофобии в рамках освоения программ по учебным предметам

При определении перечня общеобразовательных дисциплин, адекватных задаче формирования гражданской идентичности, учитываются следующие аспекты:

1. образовательный и воспитательный потенциал предметного содержания учебной дисциплины с точки зрения психологического содержания гражданской идентичности личности в единстве всех ее структурных компонентов;

2. особенности организации учебно-познавательной деятельности, направленной на формирование социально-активной позиции учащихся, личное участие, поиск и постижение социального и духовного начала своей Родины и народа, задающие зону ближайшего развития гражданской идентичности личности;

3. возрастно-психологические особенности учащихся и задачи развития на данной возрастной стадии, обуславливающие их сензитивность к формированию различных аспектов гражданской идентичности личности;

4. систему межпредметных и внутрипредметных связей, открывающих возможность реализации интегративного подхода к построению учебного предмета и методам организации учебной деятельности учащихся;

5. связь предметного содержания учебных дисциплин с жизненным опытом учащегося, возможности организации процессов смыслопорождения и смыслообразования, адекватных задачам формирования гражданской идентичности на каждой из возрастных ступеней.

6. Перечень учебных дисциплин, обеспечивающих предметную основу для формирования гражданской идентичности личности включает Историю, Обществознание, Литературу, Географию, учебные предметы художественно-эстетического цикла.

История. Историческая память есть необходимое условие гражданской идентичности и самосознания личности. Цивилизационный культурологический подход рассматривает всеобщую историю как историю народов, имеющих национальные и культурные особенности. Изучение истории обеспечивает формирование чувства патриотизма и гордости за свою страну, уважение истории, культурных и исторических памятников. Историческое воспитание – изучение истории Отечества в его неповторимой судьбе, формирование чувства

гордости и сопричастности к героическим событиям прошлого и осознание исторической ответственности за события в обществе и государстве. Условиями развития патриотической позиции личности выступает изучение истории Отечества, ее героического прошлого, места и роли России в мировом историческом процессе, понимание особенностей традиций и культуры наших народов.

Обществознание - обеспечивает формирование ценностно-мировоззренческой основы гражданской идентичности; системы социальных представлений о социально-политическом устройстве (представление о государственной организации России, знание государственной символики - герб, флаг, гимн, знание государственных праздников, знание основных прав и обязанностей гражданина), структуре и динамике развития общества и государства, создает основы формирования правового сознания учащихся.

Критическая модель преподавания обществознания, основным методом которой является критическое отношение, рефлексия своих собственных представлений об окружающем мире, предполагает развитие социально-критического мышления, демократичных форм взаимоотношений в современной школе и создания адекватной мотивации.

Литература. Литература представляет духовно-нравственное общекультурное наследие человечества и народов и выступает как часть историко-культурной и собственно литературной традиции. Литературное произведение выражает мировоззрение и систему ценностей своей культуры, используя для этого сформированный в рамках литературной традиции язык. В детском и подростковом возрасте литературное произведение задает эталоны и образцы Личности, той «идеальной формы» (Д.Б.Эльконин), которая определяет задачи саморазвития и самовоспитания учащегося. Литература создает условия формирования готовности личности к диалогу в поликультурном обществе и основу формирования толерантности.

География – обеспечивает формирование географического образа России, ее природных особенностей, представление о многообразии народов и этнических групп, проживающих на территории России; социокультурных особенностях общественного производства, приоритетных направлениях развития производства в каждом из регионов, взаимосвязи и взаимообусловленности природного и экономического развития всех регионов России; обеспечивает формирование эмоционального компонента гражданской идентичности - чувства любви к Отечеству и малой Родине.

Предметы художественно-эстетического цикла

Особое значение эти предметы имеют для начальной школы. Предметы художественно-эстетического цикла включают «Технологию», «Изобразительное искусство», «Музыку», «Физическую культуру». В рамках предметов художественно-эстетического цикла осуществляется освоение мирового общекультурного художественного наследия народным творчеством и фольклором создается возможность активизации общественно-полезной деятельности учащихся и включения их в социальную практику в форме проведения концертов, оформления классов, школьных рекреаций; изготовления игрушек для дошкольников, подарков для ветеранов, участия в оснащении и оформлении площадок и т.п. Усиление регионального компонента обеспечивает формирование этнической и общекультурной идентичности личности и формирование толерантности личности. В учебных планах и программах художественно-эстетического цикла необходимо предусмотреть в рамках внеклассных занятий и факультативов знакомство детей с народными промыслами, декоративно-прикладными видами искусства, творчеством национальных художников и музыкантов; исполнение народных песен и танцев; посещение тематических (историко-этнографических) выставок, музеев и др.

Итак, в современной школе круг социально-гуманитарных дисциплин, адекватных задачам формирования гражданской идентичности достаточно широк и каждый из предметов школьной программы может быть использован для анализа и осмысления социальных проблем.

В.С. Бобрешова

Индивидуальная образовательная программа ОБЖ

Индивидуальная тема самообразования: «Реализация межпредметных связей курса ОБЖ в условиях ФГОС ООО».

Актуальность выбранной темы. Сегодня учебная программа в школе построена так, что учитель-предметник преподает, как правило, только «свой» предмет. В лучшем случае можно видеть интеграцию родственных предметов, и исключительно в редких случаях два преподавателя, ведущих совершенно различные предметы, сотрудничают и используют материал по параллельным предметам и темам.

Актуальность проблемы межпредметных связей в обучении обусловлена объективными процессами в современном мире. В настоящее время, необходимы поиски наиболее результативных путей улучшения качества преподавания в школе всех общеобразовательных предметов, в том числе и ОБЖ.

В ряду основных факторов, способствующих повышению уровня преподавания ОБЖ, важная роль принадлежит использованию межпредметных связей, которые играют важную роль в повышении практической и научно-теоретической подготовки обучающихся.

Межпредметные связи являются конкретным выражением интеграционных процессов, происходящих сегодня в науке и жизни общества. С помощью многосторонних межпредметных связей не только на качественно новом уровне решаются задачи

обучения, развития и воспитания учащихся, но также закладывается фундамент для комплексного видения, подхода и решения сложных проблем реальной действительности.

Методологические основы индивидуальной образовательной программы: применение современных педагогических технологий в образовательном процессе (разнообразие, целесообразность и эффективность применения); интеграция и применение полученных знаний, умений и навыков в решении ситуаций, приближенных к реальным; совершенствование практических навыков; отбор учебного материала, используемого в качестве связи с другими предметами; использования нетрадиционных методов и форм организации обучения, в том числе интегрированных уроков, в результате которых формируется деятельный подход в обучении.

Цели:

1. изучать и внедрять новые педагогические и информационные технологии, формы, методы и приемы, направленные на дифференциацию и индивидуализацию процесса обучения
2. формировать у учащихся умения устанавливать всесторонние связи между научными фактами, понятиями, законами, теориями;
3. анализировать изучаемую проблему, понятия, явления, а также обобщать выводы синтезирующего характера на основе конкретных фактов, наблюдений, сопоставлений.

Задачи:

- выявление состояния проблемы межпредметных связей в теории и практике обучения ОБЖ;
- определение роли и статуса феномена межпредметных связей в системе современного образования;

- определение сущностных функций принципа межпредметных связей в ОБЖ;

- создание модели дидактической системы связи ОБЖ с предметами естественнонаучного цикла в развивающем обучении;

- совершенствование дидактического обеспечения эффективной реализации межпредметных связей не только за счет соответствующих методов, приемов и форм обучения, но и за счет теоретически обоснованной методики обучения, учитывающей характер психологического развития учащихся;

- разработка методических рекомендаций содержащих межпредметную структуру занятий по ОБЖ для учителей ОБЖ;

- преодоление фрагментарных базовых знаний через объединение физики, химии, биологии, географии, истории, физической культуры в единый смысловой блок, объясняющий ученику, зачем ему нужны эти знания и как ими пользоваться.

Предполагаемый результат

- развитие у учащихся способности переносить умения и навыки, а также знания в другие условия обучения;

- развитие у учащихся принципиально новых умений учиться, умений добывать самостоятельно знания;

- умелое использование взаимосвязей учебных предметов, связей изучаемого с изученным в смежном предмете;

- формирование у учащихся научного мировоззрения.

Способ демонстрации результата проделанной работы.

Результаты проделанной работы предполагается представить в виде презентации на педагогическом совете школы, а также перед преподавателями-организаторами ОБЖ Георгиевского района на методическом объединении.

Форма отчета по проделанной работе: методические разработки по отдельным темам и разделам курса ОБЖ; раздаточный и дидактический материал; статьи в печатных предметных, информационно-методических и иных изданиях;

доклады выступлений на конференциях, форумах различного уровня; презентация.

**План самообразования
преподавателя-организатора ОБЖ
на 2022-2024 годы**

Основные направления	Намеченные мероприятия
Профессиональное	1.Своевременно повышать квалификацию на курсах в СКИРО ПК и ПРО.
	2.Принимать участие в конкурсах, конференциях, фестивалях различных уровней.
	3.Принимать участие в проведении районных семинаров и методических объединений преподавателей-организаторов ОБЖ.
	4.Организовывать кружковую и внеклассную деятельность по предмету.
	5.Посещать семинары, конференции, фестивали, организованные на разных уровнях, принимать участие в конкурсах творческих работ, олимпиадах.
Методическое	1. Знакомиться с новыми педагогическими технологиями, формами, методами и приемами обучения через предметные издания.
	2.Распространять собственный опыт в печатных предметных изданиях.
	4. Проводить мастер-классы и открытые уроки для учителей школы и района.
	5. Создавать комплект дидактических материалов по предмету (опорные схемы, тесты, раздаточный материал).

	6. Принимать активное участие в работе районного и школьного МО, выступать с докладами по теме самообразования.
Военно-патриотическое и гражданское	1. Организовывать и проводить экскурсии в войсковые части, в военкомат.
	2. Проводить внеклассные мероприятия.
Образовательные технологии	1. Изучать современные образовательные технологии и внедрять их в учебный процесс.
Охрана здоровья	1. Разрабатывать и внедрять в образовательный процесс здоровьесберегающие технологии.
	2. Принимать участие в работе «Перспективной программы развития»
	3. Пропагандировать здоровый образ жизни.

Этапы реализации плана самообразования

Этапы проработки материала	Сроки реализации	Содержание работы
Подготовительный	январь-май 2022 года	Постановка проблемы, изучение литературы по теме «Межпредметные связи». Определение темы, знакомство с передовым педагогическим опытом, сбор информации по данной теме, постановка целей и задач, выбор современных образовательных технологий, приемов и методов педагогической деятельности.
Прогностический	сентябрь - декабрь 2022	Определение целей и задач темы. Самостоятельное

	года	решение ситуационных задач на уроках. Системное использование электронных образовательных ресурсов. Прогнозирование результатов.
Практически й	январь 2023 – май 2019 года	Открытые уроки. Корректировка работы. Курсы повышения квалификации. Посещение уроков коллег. Участие в семинарах по обмену опытом работы. Самоанализ своей деятельности. Разработка наглядных, дидактических материалов, тестов.
Обобщающи й	январь-август 2023 года	Систематизация, обобщение, оформление материала по теме самообразования «Реализация межпредметных связей курса ОБЖ в условиях ФГОС ООО» в виде творческой работы. Выступление на районном методическом объединении и ознакомление преподавателей-организаторов ОБЖ района с выводами и рекомендациями о проделанной работе. Подведение итогов. Проведение открытого урока по ОБЖ. Самоанализ своей педагогической деятельности.
Внедренческ ий	2023-2024 учебный год	Апробирование на практике выбранных методов,

		<p>технологий обучения. Ведение мониторинга достижений учащихся по предмету. Создание собственных наработок по теме самообразования и публичные выступления перед коллегами. Распространение педагогического опыта работы в сети Интернет и в печатных педагогических изданиях.</p>
--	--	-------------------------------------------------------------------------------------------------------------------------------------------------------------------------------------------------------------------------------------------------------------------------------------

В.В. Сафонов

Алкоголь и его влияние на подростков

В последнее время всё чаще можно увидеть подростков в состоянии алкогольного опьянения, всё чаще можно увидеть девушек, открыто распивающих спиртные напитки. Уже с малых лет родители разрешают пробовать спиртные напитки своим детям. Затем подростки начинают употреблять алкоголь за компанию, затем пьют просто так, без причин. Частое употребление алкоголя становится вредной привычкой и может привести к алкоголизму.

Данная тема была выбрана не случайно, так как детский и подростковый возраст – это особый период в жизни человека, в это время закладываются основы физического и душевного здоровья. Развивающийся мозг повышено чувствителен к действию токсических, ядовитых веществ.

В Большой Российской энциклопедии говорится, что алкоголизм - это хроническая болезнь, вызываемая систематическим употреблением алкогольных напитков и

проявляющаяся в виде психической и физической зависимости от алкоголя.

Однако не стоит путать термины пьянство (неумеренным потреблением спиртных напитков), как форма антиобщественного поведения, и алкоголизм, как болезнь.

Пьянство порождает алкоголизм, но не является болезнью. Алкоголизм характеризуется определёнными признаками, которые отличают его от так называемого "привычного", или "бытового", пьянства. Алкоголизм, хроническое самоотравление алкоголем чаще всего в виде водки, влекущее за собою хронический катар желудочно-кишечного канала, глубокие поражения печени и др. желез

В последние годы на прилавках магазина часто можно встретить бутылки с зарубежными этикетками. Это либо вино, либо более крепкие спиртные напитки. Особой популярностью пользуется ром и виски.

Всё чаще можно услышать в средствах массовой информации о том, что на первом месте по количеству подделок находятся именно спиртные напитки. Чем только не разбавляют подпольные производители алкогольные напитки, для того чтобы извлечь для себя как можно больше выгоды (в денежном эквиваленте). Наиболее опасной добавкой является метиловый спирт. Метиловый спирт является нервно-сосудистым ядом, и сто граммов его смертельны для человека.

С.Я. Маршак писал: «Для пьянства есть такие поводы: поминки, праздник, встреча, проводы, крестины, свадьбы и развод, мороз, охота, Новый год, выздоровление, новоселье, печаль, раскаянье, веселье, успех, награда, новый чин и просто пьянство без причин».

Наверное, вы неоднократно слышали выражение: «Выпьем, согреемся».

В обиходе считается, что спирт является якобы хорошим средством для согревания организма. Но не стоит забывать, что

рассуждение о пользе алкоголя – это просто довольно распространенное заблуждение.

Для алкоголика характерны огрубение личности, лживость, падение авторитета в семье и рабочем коллективе, снижение половой потенции и другие психофизиологические изменения. Можно выделить четыре ступеньки, ведущие в пропасть:

- 1) Дегустаторы
- 2) Потребители – регулярные и эпизодические
- 3) Злоупотребляющие спиртными напитками
- 4) Хронические алкоголики

При обследовании группы людей, страдающих алкоголизмом, установлено, что около 95% из них, впервые приобщились к алкоголю в 15 лет. В семьях, где подростки часто употребляют алкогольные напитки, 68% отцов и 64% матерей имели лишь начальное образование или неполное среднее. Подавляющее большинство таких подростков (75%) имели низкую успеваемость, для них характерно было бессодержательное проведение свободного времени: праздное гуляние по улицам в компании друзей, азартные игры, посещение баров, дискотек. Приведенные факты, указывают на необходимость формирования трезвеннических установок у подрастающего поколения.

Исследование №1

С целью влияния алкоголя на подростков обучающимся 5-9 классов, было предложено анонимное анкетирование, в котором были несколько вопросов:

1. В каком классе ты учишься?
2. Пробовал ли ты когда-либо алкогольные напитки хотя бы один раз?
3. Каковы были причины твоего первого употребления алкоголя?

Результаты оказались неутешительными. В каждом классе есть обучающиеся, которые пробовали алкогольные напитки:

5класс-20%

6класс-35%

7класс-65%

8класс-80%

9класс-100%

Более 50% подростков, из числа пробовавших алкоголь ответили, что впервые им это разрешили родители на праздник, остальные же пробовали алкоголь «за компанию».

Вывод: численность подростков, употребляющих алкоголь, растет с возрастом.

Исследование №2

Какие напитки предпочитают употреблять подростки?

Учащимся 5-9 классов было предложено ответить на несколько вопросов:

1)Как Вы считаете, можно ли подросткам употреблять алкогольные напитки?

2)Если можно, то в каких случаях?

3)Какие алкогольные напитки употребляете Вы и Ваши друзья?

Большинство учащихся ответили, что употребление алкогольных напитков подростками допустимо, хотя некоторые сказали, что его можно употреблять только по праздникам.

На 3 вопрос большинство ответили: пиво, вино. Хотя встретились люди, которые отметили, что они и их друзья употребляют: виски, ром, водку

С раннего возраста дети начинают употреблять алкоголь, чаще всего это происходит в семье. Таким образом, родители сами провоцируют начало употребления алкоголя детьми. Подростки не осознают полностью пагубного воздействия алкоголя на их организм. В связи с этим необходимо принимать меры по антиалкогольной политике.

Профилактика включает в себя:

антиалкогольное воспитание;

контроль за оборотом алкоголя;

помощь всем проблемным потребителям спиртного.

Приоритетные направления профилактики:

I. Усиление государственного контроля в области производства и оборота алкогольных напитков

II. Формирование атмосферы общественного осуждения пьянства.

III. Усиление социального контроля за лицами, чье поведение ведет к нарушениям норм морали и права.

Проблема алкоголизма в настоящее время представляет собой разветвленный комплекс социальных патологий, влияющих на нормальное функционирование общества. Решением этой проблемы наряду с медицинскими и социальными работниками занимается государство в целом, гражданское общество и различные общественные институты. Одним из способов преодоления этой чумы является эффективная профилактика и пропаганда здорового образа жизни, наглядные примеры социальных и медицинских последствий потребления алкоголя и наркотиков также эффективно воздействуют на сознание молодых людей.

Проблема алкоголизма для нашей страны сверхактуальна. Как известно, болезнь легче предупредить, чем лечить, поэтому кроме лечения болезни, которое на сегодняшний день не эффективно, требуется искоренять причины этой проблемы. Относительно простым выходом из данной ситуации могло бы стать радикальное повышение цен на спиртные напитки, которое снизило бы их доступность.

Таким образом, подводя итог, можно говорить о том, что цель данной работы была достигнута: была изучена проблема алкоголизма

Также было исследовано мнение молодежи относительно употребления алкоголя. Как показало проведенное исследование, мнение молодежи к спиртным напиткам носит вполне положительный характер, что по своей сути является

предпосылкой деградации молодого поколения российского общества.

Библиография

1) Большая Российская энциклопедия

<https://old.bigenc.ru/linguistics/text/4046823>

2) Леонид Гелибтермана "Винная азбука"

3) И.В. Галина « Алкоголь и дети », «Знание» 1992 г. Стр. 1-64.

4) «Алкоголизм: избавление от зависимости, лечение, профилактика», Веко А.В. с. 4. // Современный литератор. 1999

5) Статья «Алкоголизм и наркомания как медико-социальная проблема. Основные пути профилактики», Рязанский государственный медицинский университет им. акад. И.П. Павлова

В.В. Сафонов

«Безопасность в интернете для школьников на современном этапе»

Безопасность в Интернете может включать в себя несколько понятий – компьютерная безопасность , кибербезопасность.

Классификация интернет преступлений достаточно многообразна. Это мошенничество с благотворительностью, подарочными картами , кликбейт и другие.

Аферисты преследуют единственную цель — обманным путем получить деньги или имущество. Они умеют располагать к себе, играть на эмоциях и чувствах, запугивать. Среди них есть психологи, специалисты по финансам, экономике, страхованию и т.д.

Мошеннические схемы направлены на совершение транзакции (безналичного перевода) денежных средств на счет преступников. Злоумышленники в интернете становятся все изобретательнее и в

условиях пандемии новой коронавирусной инфекции, социальной нестабильностью, информационными вбросами, фейками и другими информационными составляющими.

Проведенный опрос на уроке ОБЖ состоял из 4 вопросов

Делитесь ли вы личной информацией в интернете?

Скачиваете ли файлы из непроверенных источников?

Подвергались ли ваши данные попыткам кражи/взлома?

Используете ли вы антивирусные программы при работе в интернете?

Учащиеся могли ответить положительно или отрицательно.

Опрос помог мне понять, что большинство учащихся 10-го класса делятся личными данными в интернете (около 67% опрошенных)

Опрошенные не скачивали данные из непроверенных источников (61% не делали этого)

Почти никого, к счастью, не пытались взломать

Но, 28% опрошенных стоит установить антивирус, 72% уже сделали это.

Что же можно порекомендовать обычному школьнику для обеспечения своей компьютерной безопасности?

1. Установите антивирусные программы

Для защиты от вирусов существуют антивирусы. Важно не просто пользоваться ими, но и периодически обновлять их базы данных, ведь создатели вредоносных программ то и дело запускают в интернет свои новые разработки. 2. Используйте сложные логины и пароли

Логин в виде имени, фамилии и пароль типа 1234 или QWERTY – не лучшая идея. Если кто-то всерьез решит похитить вашу конфиденциальную информацию, он расколлет такую «защиту» в два счета. Хороший логин и пароль – это сложная комбинация, в которой используются заглавные и строчные буквы, цифры и символы. 3. Не передавайте конфиденциальные сведения

Не пересылайте пароли, логины, паспортные данные, ПИН-коды и прочую подобную информацию в мессенджерах, чатах или по электронной почте. Не делайте этого, даже если ваш собеседник утверждает, что он – представитель службы безопасности банка.

4. Ограничьте информацию о себе в интернете

Многие социальные сети позволяют настраивать список тех, кто может просматривать ваш профиль и отправлять сообщения.

Можно, например, сделать так, чтобы писать вам было разрешено только тем, с кем у вас подтверждена дружба – и при этом, конечно, стоит убедиться, что вы имеете представление о каждом своем онлайн-друге.

5. Не открывайте подозрительные письма

Прежде чем открыть письмо, пришедшее на электронную почту, прочитайте заголовок и посмотрите, с какого адреса оно было отправлено. Если тема вам неинтересна, заголовок составлен с грубыми ошибками, адрес представляет собой хаотичное нагромождение символов или напоминает название вашего банка, но с переставленными буквами, сразу отправляйте письмо в корзину. И никогда не открывайте файлы .exe в подозрительных письмах.

6. Не переходите по подозрительным ссылкам

Даже если всплывающая ссылка обещает что-то очень интересное и выгодное, лучше не кликать на нее. Если ссылку прислал вам знакомый, причем без каких-либо комментариев, сначала уточните, что он имел в виду. Возможно, его взломали, и теперь мошенники используют его профиль для рассылки вредоносных программ.

7. Не устанавливайте сомнительные приложения

Есть два безопасных источника приложений:

официальные магазины, созданные Apple, Google, Microsoft и другими подобными компаниями;

официальные сайты компаний, разработавших приложения.

Установка приложений из других источников, в том числе различных ломаных и пиратских версий, может закончиться тем, что вам придется тщательно чистить компьютер или телефон от вирусов.

8. Блокируйте подозрительных пользователей

Если у вас появились подозрения, что тот, кто пишет вам в интернете – мошенник, смело блокируйте его. Это не займет много времени, но поможет сберечь нервы и денежные средства. Многие из мошенников знают, как вызвать жалость, обмануть, запугать и заговорить человека. Поэтому с такими людьми лучше даже не вести бесед и смело отправлять в черный список. Также у нас есть удобная услуга «Безопасный режим», подключив которую, нежелательные сообщения, спам и интернет-подписки будут блокироваться автоматически – обратите внимание.

Библиография

<https://ru.wikipedia.org/wiki/Интернет-мошенничество>

https://ru.wikipedia.org/wiki/Интернет#Ключевые_принципы

https://ru.wikipedia.org/wiki/Сетевой_этикет

https://ru.wikipedia.org/wiki/Компьютерная_безопасность

Интернет // Русский орфографический словарь / Под ред. В. В. Лопатина. — 4-е. — М.: АСТ-пресс книга, 2013. — С. 243. — ISBN 978-5-462-01272-3.

Большая российская энциклопедия : [в 35 т.] / гл. ред. Ю. С. Осипов. — М. : Большая российская энциклопедия, 2004—2017.

В.В. Сафонов

Опасности на море при летнем отдыхе учащихся

В Российской Федерации традиционный летний отдых ассоциируется с отдыхом на водном пространстве. И если местная флора и фауна хорошо известна отдыхающим, то выезд за пределы региона может быть таить опасность от морских

обитателей. Традиционный летний отдых на море сулит опасность, так как в прибрежных водах водится достаточно большое количество ядовитых морских существ, которые могут нанести значительный вред человеку.

В каждом географическом регионе существуют свои опасные представители морской фауны. В данном материале попробуем рассмотреть наиболее типичных представителей, обитающих в теплых морях, встреча с которыми может причинить вред здоровью человеку.

Морские ежи - при наступлении человека еа морского ежа может возникнуть как ранение, так и аллергическая реакция. Признаками травмы является боль в месте укола, покраснение, отек. При попадании яда в кровь может возникнуть слабость, рвота, судороги, падение артериального давления, онемение конечности.

Первая доврачебная помощь может заключаться в удалении иголок из тела человека и промыть рану мыльной водой. Если позволяет возможность, то можно нагреть горячую воду до 50 градусов и опустить туда пораженную конечность. Под воздействием тепла яд токсинов распадается и наложить стерильную повязку. И конечно же показаться врачу. В качестве профилактики стоит внимательно смотреть под ноги во время выхода из воды и не брать в руки ежей.

В Черном море водится водится два вида медуз – аурелия и корнерот. Они не ядовиты, но прикосновение корнерота может привести к ожогу, который может характеризоваться жжением, покраснением,, отеком, могут появляться волдыри. Первая доврачебная помощь может заключаться в обработке пораженной области уксусной кислотой. Не рекомендуется промывать пораженное место соленой или пресной водой. Если есть лекарственные препараты с эффектом против аллергии, то можно их применить. В качестве профилактики не следует брать медуз в

руки, а если получился контакт с медузой, то следует сразу же вымыть руки.

В Черном море опасность для отдыхающих может представлять рыбы ерши-скорпены. Причинами поражения человека являются случаи, когда ядовитую рыбу снимают с крючка или на него, натывается неаккуратный ныряльщик.

Проявлением травмы – краснеет и отекает, появляется сильная боль, повышается температура.

Первая доврачебная помощь может заключаться в обработке раны антисептиком и принятием анальгетических средств, при появлении аллергической реакции принять антигистаминные препараты и конечно же сразу обратиться к врачу.

Отправляясь на отдых всегда лучше иметь с собой мини-аптечку, в которой должен быть пластырь бактерицидный, бинт, зеленка, обезболивающие и противоаллергические препараты.

Н.О. Латыпов

Использование цифровых технологий в процессе обучения и воспитания учащихся

Аннотация: В статье рассматривается влияние цифровых технологий на процесс обучения и воспитания, а также приведён анализ того, как цифровые технологии используются для обеспечения эффективных результатов обучения и повышения мотивации учащихся.

Ключевые слова: Цифровые технологии, процесс обучения, мотивация, геймификация, иммерсивность, виртуальная реальность, цифровое пространство.

Abstract: The article examines the impact of digital technologies on the learning and upbringing process, as well as an analysis of how digital technologies are used to ensure effective learning outcomes and increase student motivation.

Key words: Digital technologies, learning process, motivation, gamification, immersiveness, virtual reality, digital space.

Согласно актуальным образовательным стандартам, цифровые технологии являются способом улучшения процесса обучения за счет повышения мотивации учащихся с помощью увлекательной, интерактивной и веселой учебной среды. Так, цифровые технологии предлагают новые возможности для полноценного общения и сотрудничества между учителем и учениками. Помимо этого, цифровые технологии способствуют началу диалога между различными государствами и культурами для развития целенаправленного межкультурного общения и сотрудничества. В свою очередь, эти «цифровые» взаимодействия создают дополнительные возможности для обучения цифровой грамотности и получения учащимися навыков, требующихся в наши дни. Цифровые технологии ставят перед собой задачу развития самостоятельности, творческих способностей и критического мышления обучающихся [3].

Учитывая, что интеграция цифровых технологий представляет собой сложный и непрерывный процесс, который влияет на различных участников школьной экосистемы, необходимо понимать, что для достижения успехов в данном направлении, все три группы участников образовательного процесса (педагогические работники, учащиеся и родители) должны объединиться и приложить совместные усилия.

Цифровые технологии способствуют созданию образовательных пространств, предоставляя учащимся новые знания и возможности. Интерактивные цифровые инструменты, такие как игры для решения исторических задач, программное обеспечение для моделирования и 3D-печать стимулируют когнитивное развитие и создают условия для понимания учащимися абстрактных концепций, визуализации виртуальных объектов, а также предоставляют возможность увидеть и прикоснуться к ряду исторических артефактов, утраченных в ходе

истории. Принимая участие в данных процессах, учащиеся могут рассматривать ключевые понятия с различных сторон и выдвигать противоположные друг другу точки зрения, тем самым, развивая навыки коммуникации.

В настоящее время популярность набирают цифровые игры, которые получают признание за их способность улучшения процесса обучения за счет увеличения когнитивной активности учащихся и их мотивации. В исследовании [5] учёного, занимающегося вопросами геймификации в образовании, Соболевой Елены Витальевны и других, изучалось использование мобильных игровых приложений, содержащих квесты, в ходе которых учащиеся пользовались мобильными приложениями на уроках для поиска образовательного контента с целью самостоятельного решения поставленных задач на уроке. Это сильно отличается от традиционных подходов к поиску ответов и выполнение. Согласно данной работе, квесты имеют особую структуру, напоминающую игру по разгадыванию загадок, которая может быть адаптирована для любой возрастной группы, их потребностей.

В последние годы в школах встречается применение таких цифровых технологий, как иммерсивность. Осуществляется это, чаще всего, с помощью очков виртуальной реальности (VR). Данная технология позволяет погрузиться в полностью виртуальный мир, и, например, увидеть, как жили крестьяне в 13 веке, либо же детально рассмотреть орудия труда кроманьонцев. По мере развития технологий, цифровой мир выглядит более реалистично. Из плюсов применения виртуальной реальности на уроках можно привести: ощущение присутствия, интерактивность и наглядность. Использование виртуальной реальности делает процесс обучения более интересным, эмоциональным, увлекательным и веселым. Применяться данная технология может как в школе, так и в вузе, а также она поможет более эффективно реализовывать процесс дистанционного обучения. Наряду с

виртуальной реальностью может использоваться и дополненная реальность, добавляющая различную сенсорную информацию [1].

Школы используют цифровые технологии, чтобы информировать учащихся об успеваемости и результатах обучения, а также оптимизировать различные рабочие вопросы. Взаимосвязь цифровых инструментов обеспечивают поддержку в ходе процесса обучения, использование цифровых платформ облегчает проведение аналитики успеваемости учащихся.

Для успешного внедрения и интеграции цифровых технологий учителям необходима поддержка и профессиональное развитие. Основные барьеры на пути эффективного использования технологий в классе включают нехватку технической оснащённости (компьютеры, проекторы и др.), времени, а также отсутствие знаний о том, как использовать технологии на практике. Также необходимо помнить, что центральной задачей педагога в данном направлении является использование цифровых технологий в учебном процессе с учетом индивидуальных способностей каждого учащегося [2].

Цифровые технологии обеспечивают положительные результаты процесса обучения, вдохновляют и мотивируют учащихся достигать положительных результатов. Использование цифровых технологий необходимо не только для обеспечения успеха в учёбе, но и для полноценного функционирования, существования, умения сотрудничать и общаться в современном цифровом мире, требующем наличия навыков 21 века, которые можно получить только в результате использования цифровых технологий.

Создание коммуникативных цифровых пространств для очного и дистанционного обучения с помощью данных технологий, а также их инструментов, способствуют обучению инновационным техническим приёмам, они также позволяют ученикам развивать жизненно важные навыки, подготавливающие их к работе в будущем.

Среди достоинств цифровых технологий в процессе обучения, помимо уже названного, необходимо выделить:

1. Индивидуализация учебного процесса.
2. Личностно-ориентированная направленность.
3. Минимизация бумажной работы.
4. Упрощение процесса обучения и воспитания учащихся [4].

Цифровые технологии предлагают огромный потенциал для фундаментального улучшения в школах, однако масштабных результатов в образовании они ещё не принесли. Цифровая трансформация — сложный процесс, требующий ряд преобразующих изменений, предполагающих цифровой потенциал и готовность. Для достижения таких изменений все участники школьной экосистемы должны разделять общее видение интеграции информационно-коммуникационных технологий в образование и работать над достижением этой цели.

Список использованных источников и литературы

1. Баюров А.Е. Виртуальная реальность в образовании // Актуальные проблемы авиации и космонавтики: Сборник материалов V Международной научно-практической конференции, посвященной Дню космонавтики. – Красноярск, 2019. – С. 632-635.
2. Блинов В.И. Образовательный процесс в профессиональном образовании: учебное пособие для вузов. – Москва, 2018. – 219 с.
3. Ваганова О.И., Пирогова А.А., Прохорова М.П. Инновационные технологии в инклюзивном образовании // Инновационная экономика: перспективы развития и совершенствования. – Курск, 2018. – № 6 (32). – С. 36-40.
4. Прохорова М.П., Бушуева В.В., Ваганова О.И. Практико-ориентированные технологии формирования профессиональных компетенций студентов вуза // Проблемы современного педагогического образования. – Ялта, 2017. – № 56-8. – С. 193-199.
5. Соболева Е. В., Соколова А. Н., Исупова Н. И., Суворова Т. Н. Применение обучающих программ на игровых платформах для повышения эффективности образования // Вестник

Новосибирского государственного педагогического университета.
– Новосибирск, 2017. – № 4. – С. 7-25.

Н.Н. Московченко

Развитие профессиональной ориентации в России

Способность человека самостоятельно формировать и корректировать свою образовательно-профессиональную траекторию, учитывая смысловую и инструментальную стороны профессионального развития, определяет готовность личности к профессиональному самоопределению.

Традиционно важная роль в решении вопросов профориентации отводится общеобразовательным организациям, от того, насколько качественно, осознанно и своевременно она решается, зависит последующая социальная и профессиональная жизнь человека.

В современном стремительно развивающемся и усложняющемся мире появляются новые специальности и профессии, становятся востребованными новые компетенции, а приобретённые ранее знания и умения, также быстро устаревают. Поэтому одна из главных задач современного образования – формирование универсальных компетенций, или как говорят универсальных учебных действий, способствующих умению развиваться всю жизнь, учитывая происходящие в обществе изменения в том числе и в сфере профориентации.

Период развития профориентации в России насчитывает более 100 лет. Естественно, за это время она, как и само общество, прошла множество спадов, подъёмов и методологических изменений.

Еще в царской России, когда стало активно развиваться производство, началась урбанизация, остро встал вопрос о эффективном труде. В 1897 году появилась первая служба по

«приисканию» работы в России[1]. Были выделены четыре типичных варианта выбора профессии:

1) согласно семейным традициям (что было распространено в тогдашней патриархальной России);

2) случайный, необдуманный выбор;

3) выбор по призванию;

4) выбор по расчету.

Тем не менее, несмотря на возникающие условия в дореволюционной России профориентация как самостоятельное научно-практическое направление возникнуть не успело.

В Советской России проблемы труда, трудовой подготовки, а в дальнейшем и профориентации получили широкое развитие в двадцатых годах прошлого столетия. В 1921 году было подписано постановление Совета труда и обороны о создании Центрального института труда как центрального научно-исследовательского учреждения по труду в стране[2]. При Институте в 1922 году открыли Лабораторию промышленной психотехники Наркомата труда, основной целью которой было изучение профессий с позиций психологии и создание профессиограмм.

В то же время группа энтузиастов во главе с академиком В.М. Бехтеревым при поддержке и участии педагогов и психотехников наладила исследования и конкретную помощь людям в выборе профессии, работы, что привело к организации в 1927 году в Ленинграде при бирже труда первого Бюро профконсультации. Со временем, в период с 1930 по 1933 годы было открыто 47 таких бюро во многих городах страны. Сразу же стали готовить профконсультантов. В школах вопросами профориентации занимались педологи. В 1930-е гг. Центральная лаборатория по профконсультации и профотбору ВЦСПС начала разрабатывать систему школьной профориентации, объединяющую школьных психологов, бюро профконсультаций и работников профессиональных учебных заведений. В 1932 г. был создан штаб

по координации исследований проблем школьной профориентации[3].

Однако, в силу известных причин, в 1936 г. вышло Постановление ЦК ВКП(б) «О педологических извращениях в системе Наркомпроса» [4]. Надо отметить, что наступление на гуманитарные науки началось именно с профориентации. Именно она оказалась самой уязвимой перед лицом ущемления свобод и это направление в науке практически закрыли под предлогом несоответствия целям и задачам социалистического строительства, а педагогов, разрабатывающих теоретические основы трудового воспитания, обучения и профессионального образования подвергли репрессиям.

Только в конце 1950-х гг. стали появляться первые диссертации по проблемам школьной профориентации.

В 1960-е гг. была организована группа профориентации в НИИ теории и истории педагогики АПН СССР (руководитель - А. Н. Волковский), открыта лаборатория профориентации в НИИ психологии в Киеве (руководитель - Б. А. Федоришин); организован Научно-исследовательский институт трудового обучения и профориентации при Академии педагогических наук СССР - (руководитель - А. М. Голомшток) [5]. Это было время перестройки народного образования, направленной на углубление связи школы с жизнью. Основными направлениями профориентационной работы в школе становятся: пропаганда профессий, изучение личности учащегося в целях профориентации, профконсультации. Но, к сожалению, долгий перерыв в развитии профориентации как науки во многом еще оставлял профориентационные разработки на достаточно низком уровне.

И только в 1970-х годах профессиональная ориентация в стране была реабилитирована. Она восстановлена благодаря трудам знаменитого психолога Е.А. Климова, работавшего в то время в Ленинграде в Институте профессионально-технического

образования. Именно он всерьез занялся теоретическими и методическими основами профессиографии и выбора профессии. Его классификация профессий до сих пор служит фактическим стандартом в России (типы профессий по предмету труда: «человек», «техника», «знаковая система», «художественный образ», «природа») [6].

С середины 80-х годов в России началась так называемая перестройка, когда вновь появились надежды на демократизацию общественной жизни. В 1984 г. вышло Постановление ЦК КПСС «Основные направления реформы общеобразовательной и профессиональной школы», где особое место уделялось развитию трудового обучения и профориентации молодежи [7].

Период с 1985 по 1991 г. в этом направлении, можно считать самым продуктивным в нашей стране:

- создано более 60 региональных Центров профессиональной ориентации молодежи (ЦПОМ), а в районах - множество пунктов профконсультации;
- на базе Госкомтруда началась активная подготовка профконсультантов (в тогдaшнем СССР практических психологов в массовом порядке еще не готовили);
- в школах ввели курс «Основы производства. Выбор профессии» (это также был один из первых психологических курсов в школе).

В итоге была создана реальная государственная служба профориентации молодежи с перспективой дальнейшего совершенствования.

Но спад развития экономики к 1990-х гг. способствовал разрушению модели школьной профориентации. В 1991 г. вышел «Закон о занятости населения», где школьную профориентацию не запрещали, но она из школы фактически переводилась в службы занятости и частично перешла в коммерческие структуры - в виде «профотбора персонала» [8].

С 1996 года происходит новое возрождение профориентации:

- В МГУ создается Центр тестирования и развития «Гуманитарные технологии» под руководством А.Г. Шмелева;
- создаются учебные пособия и разработки активизирующих методик для вовлечения молодёжи в профессиональное самоопределение.

В настоящее время Центр тестирования и развития имеет офисы в Москве, Санкт-Петербурге, Владивостоке, Екатеринбурге, Уфе, а также более 200 региональных Представительств в России и ближнем зарубежье, которые организуют работу по проведению профориентационного и репетиционного тестирования по ЕГЭ.

Главная миссия Центра, это оказание квалифицированной помощи в профессиональном выборе и становлении личности.

Президент и Правительство РФ подчеркивают важность ранней (школьной) профориентации, что отражено в Концепции развития психологической службы в системе образования РФ на период до 2025 года.

Но как утверждают Кузнецов К.Г., Кувшинова О.Л. [9], существующие на сегодняшний день методы и подходы к информированию обучающихся о спектре современных профессий, предпринимаемые школами и регионами меры по организации профессиональной ориентации, – недостаточны. Как показали первые результаты проекта по профессиональной ориентации «Билет в будущее» в 2018–2020 гг., при выборе профессии большинство обучающихся 6-11 классов российских школ демонстрируют неосознанную некомпетентность – т.е. проявляют довольно низкую осведомленность о современном мире профессий и системе среднего профессионального образования (СПО) или ВО при невысоком уровне мотивации к выбору и освоению инструментов выбора. Также при самоопределении школьники демонстрируют зависимость от стереотипов и мнений окружающих и в целом не воспринимают выбор карьерной траектории как актуальную для себя жизненную задачу.

Решение возникающих проблем в профориентации может быть найдено при условии, если будет построена система профессиональной ориентации и содействия профессиональному самоопределению обучающихся, в реализацию которой могут быть вовлечены не только школы, но и профессиональные образовательные организации, организации ВО, семья обучающегося, центры занятости населения, а также компании-работодатели, – т.е. будет присутствовать преемственность и согласованность действий всех участников процесса профессиональной ориентации на каждом из этапов этого процесса.

В связи с этим Министерство Просвещения РФ, для выстраивания системы профессиональной ориентации обучающихся, которая реализуется в образовательной, воспитательной и иных видах деятельности рекомендует использовать Профориентационный минимум - единый минимальный набор требований к профориентационным практикам и инструментам[10]. Предполагается формирование и развитие у обучающихся 6–11 классов трех компонентов готовности к профессиональному самоопределению: мотивационно-личностного (смыслового), когнитивного (карьерная грамотность) и деятельностного. Систематическая, комплексная работа в этих трех взаимосвязанных направлениях (включающая как участие самого школьника, так и активную поддержку со стороны родителей и сотрудников образовательной организации) может позволить обучающемуся осознать себя в качестве активного субъекта выбора, отрефлексировать свои сильные стороны, ресурсы и ограничения (как объективные, так и устранимые), сверить свои представления о мире профессий и желаемых целях с действительностью, приступить к процессу профессиональных проб и отработке навыков профессионального выбора в конкретных жизненных ситуациях.

Источники информации

1. Пряжникова Е. Ю. Поучительная история развития профессионального самоопределения в России. [Электронный ресурс] / Центр психологического тестирования и развития ТОЧКА РОСТА – Режим доступа: https://tr-center.ru/?Poleznye_statmzi:Istoriya_proforientacii_v_Rossii (дата обращения: 29.05.2023).

2. История профориентации в России [Электронный ресурс] / ООО "Бюро профориентации" Санкт-Петербург – Режим доступа: <http://prof-buro.ru/rus/o-proforientatsii/istoriya-proforientatsii-v-rossii/> (дата обращения: 29.05.2023).

3. Развитие психологического знания о труде в России и за рубежом. [Электронный ресурс] / ГБУ ДО ЦППМСП Невского района Санкт-Петербурга – Режим доступа: <https://nevapmsc.ru/canhistory/> (дата обращения: 29.05.2023).

4. О педологических извращениях. [Электронный ресурс] / Вологда. Советский период – Режим доступа: https://www.booksite.ru/vologda_soviet/1929-1941_135.html (дата обращения: 29.05.2023).

5. Исторические аспекты профессиональной ориентации [Электронный ресурс] / ООО «Знанию» – Режим доступа: <https://znanio.ru/media/istoricheskie-aspekty-professionalnoj-orientatsii-2525807> (дата обращения: 29.05.2023).

6. О. Г. Носкова, Ю. К. Стрелков. Евгений Александрович Климов: жизнь в науке. [Электронный ресурс] / Научная электронная библиотека «КиберЛенинка» – Режим доступа: <https://cyberleninka.ru/article/n/evgeniy-aleksandrovich-klimov-zhizn-v-nauke> (дата обращения: 29.05.2023).

7. Постановление ВС СССР от 12.04.1984 N 13-XI "Об основных направлениях реформы общеобразовательной и профессиональной школы". [Электронный ресурс] / Е-Досье.– Режим доступа: <https://e-ecolog.ru/docs/ETnB2ruI0r4m6jR9DEky9> (дата обращения: 29.05.2023).

8. Закон РФ "О занятости населения в Российской Федерации" от 19.04.1991 N 1032-1. [Электронный ресурс] / КонсультантПлюс– Режим доступа: https://www.consultant.ru/document/cons_doc_LAW_60/ (дата обращения: 29.05.2023).

9. Кузнецов К.Г., Кувшинова О.Л. Методика оценки готовности школьников к профессиональному самоопределению // Профессиональное образование и рынок труда. – 2022. – № 1. – С. 88–111.

10. Профориентация. [Электронный ресурс] / Министерство просвещения Российской Федерации – Режим доступа: https://edu.gov.ru/career_guidance (дата обращения: 29.05.2023).

О.С. Сырая

Роль информационно-коммуникационных технологий в развитии одаренности учащихся в области физической культуры и спорта

В современной школе происходят качественные изменения во всех сферах её деятельности.

Как и во всём обществе, информационно-коммуникационные технологии занимают всё более прочные позиции в жизни современного педагога.

Для того, чтобы они, внедренные в образовательный или тренировочный процесс, стали максимально эффективны, необходим двигатель этого процесса – креативный педагог, способный усилить заинтересованность учащихся, научить, вовлечь в работу, обеспечивая развитие творческого потенциала своих одарённых воспитанников.

В гимназии №8 города Тихорецка обучается 1494 ребенка. Все они разные. Среди них есть и девочки, и мальчики, и

относительно здоровые дети, и ученики, имеющие инвалидность. У каждого из них свои характеры и свои увлечения.

Какими бы мы все хотели видеть своих детей? В первую очередь, здоровыми, всесторонне развитыми, уверенными в себе, общительными, умеющими преодолевать жизненные трудности.

Задача каждого учителя, а особенно учителя физической культуры, сохранить здоровье своих воспитанников, научить их быть здоровыми, любить физическую культуру, жить ею. Наша главная цель – стать для своих учеников проводниками в мир Здоровья.

В жизнь современных школьников компьютер вошел практически с рождения. Естественно, это негативно сказалось на уровне их здоровья. Учителя гимназии поставили задачу обернуть тягу к компьютерным технологиям на пользу детям.

Применение информационных технологий, Интернет – ресурсов, позволяют достичь максимальных результатов в решении многих задач при организации и проведении физкультурно-оздоровительной деятельности.

Использование презентаций на уроках позволяет более подробно и наглядно предоставлять теоретический материал, что делает процесс образования наиболее эффективным.

С помощью презентации можно доступно объяснить правила спортивных игр, тактические действия игроков, красочно преподнести исторические события, биографии спортсменов. Наличие визуальной информации позволяет прочно закрепить в памяти.

Большие возможности в реализации технологий, сберегающих здоровье современного школьника, открывают системы оздоровительной гимнастики, уроки с элементами валеологии, упражнения релаксации, стретчинг, элементы йоги и звуковая дыхательная гимнастика.

Знакомство с современными оздоровительными системами и представление их на уроках в форме презентации с удовольствием

выполняют дети, освобожденные от уроков физической культуры. Они же производят видеосъемку некоторых моментов уроков и тренировок, что позволяет учащимся самостоятельно проанализировать ошибки техники и найти пути ее исправления.

Таким образом в работе прослеживается тесная метапредметная связь. Опираясь на законы физики, учащиеся определяют целесообразный угол вылета снаряда и углы отталкивания в прыжках. Занимаясь общей физической подготовкой, осмысливают понятие обмена веществ и дыхания. Знакомятся с жизненными процессами организма в состоянии покоя и во время мышечной деятельности, измеряя показатели пульса и артериального давления. Во время проведения олимпийских уроков и изучения современных оздоровительных систем мы углубляемся в историю и литературу.

С помощью использования метапредметных связей у учеников формируется целостное представление об окружающем мире.

Создание видеороликов становится для многих настоящим хобби. Игровая форма заданий увлекает учащихся и приобщает к систематическим занятиям оздоровительными формами физической культуры. А родители становятся хорошими помощниками детям в этом увлечении. При таком подходе даже учащиеся подготовительной группы имеют возможность стать полноценными участниками коллективной работы, реализуя ситуацию успеха и повышая мотивацию к дальнейшим занятиям физической культурой

Один из видов домашнего задания - создание презентации по темам «Здоровый образ жизни», «Способы закаливания», «Вредные привычки» «Гимнастика для глаз», разработка комплексов упражнений для различных мышечных групп. Этот материал может быть использован учителями – предметниками на уроках физической культуры, ОБЖ, биологии, химии и физики, проведении утренней зарядки, а также классными руководителями при организации и проведении внеклассных мероприятий.

Информационно- коммуникативные технологии позволяют решить проблему поиска и хранения информации, создать базу данных уровня развития физических качеств, собрать материалы по разделам программы для ознакомления с правилами безопасности, историческими сведениями, техническими заданиями.

Очень важное составляющее фундамента методической системы каждого учителя- работа с одаренными учащимися. Так как неталантливых детей в гимназии нет, то процент охвата в этом направлении поистине велик.

Под руководством педагогов учащиеся гимназии успешно выступают во Всероссийской олимпиаде школьников. Олимпиадники ежедневно решают тесты онлайн на интернет платформах, общаются по сети со сверстниками из других регионов, что позволяет им приобрести необходимый опыт.

При подготовке к региональному этапу, комбинации гимнастических упражнений снимаются на видеокамеру и просматриваются на телевизионном экране. Тщательно разбираются все спорные моменты и отшлифовываются детали. Эта работа принесит свои результаты.

Только за 3 последних года четверо воспитанников гимназии стали победителями, а девять - призерами краевого этапа ВОШ по физической культуре.

Чтобы быть успешным учителю, а затем и ученику – надо участвовать в конкурсах, олимпиадах, научных конференциях, обобщать и распространять опыт своей работы.

В своей деятельности учителя широко используют элементы дистанционного обучения, вовлекая учащихся в дистанционные олимпиады, марафоны, конкурсы.

Наши воспитанники создают презентации, буклеты, проекты, систематически становясь призерами и победителями акций «Физическая культура и спорт – альтернатива пагубным привычкам», «Открытая олимпиада школьников 3-10 классов по

физической культуре», краевого фестиваля «Скорей со спортом подружись!»

Учителя гимназии делятся опытом работы с педагогами страны, размещая методические разработки и цифровые ресурсы, созданные самостоятельно и с привлечением учащихся на профессиональных сайтах страны.

Созданные материалы разносторонние, связаны с урочной, внеурочной, воспитательной деятельностью. Многие из них посвящены оздоровлению детей и педагогов.

Уже не первый год команда гимназии выступает в соревнованиях по шахматам в формате онлайн на портале w/w/w.Шахматнаяпланета.рф. и других, спортсмены играют онлайн со своими друзьями из других городов России

Педагоги физической культуры дважды в год проводят мониторинг, представляющий систему сбора, обработки и анализа результатов тестирования физических качеств и двигательных способностей обучающихся.

Это помогает объективно оценить физическое состояние обучающихся, спланировать здоровьесберегающую направленность учебного процесса, провести анализ состояния физической подготовленности и внести коррективы с учетом личностно-ориентированного подхода в обучении. Обработать результаты, сделать необходимый анализ данных и прогноз результативности ребенка позволяют электронные программы.

«Плоды» работы учителя созревают долго, но дерево, эти плоды приносящее, без должного ухода может засохнуть. Для нас очень важным является самообразование, которое пронизывает всю профессиональную деятельность. Видя горящие глаза учеников, хочется подпитывать в них этот огонек, а значит искать изюминки, делающие каждый новый урок интересным, запоминающимся, творческим. Залог успеха в постоянном движении вперёд, самосовершенствовании и непрерывной учёбе:

на курсах, у коллег и у своих учеников. Дистанционное самообразование позволяет решить множество проблем.

Как невозможен хороший урожай без своевременного дождя, так современный учитель невозможен без использования современных образовательных технологий.

Использование компьютерной техники на уроках и во внеурочной деятельности позволяет добиваться интеграции традиционных и современных инновационных средств обучения. Это формирует мотивацию к занятиям физической культурой и создает здоровьесберегающую среду в гимназии и позволяет одарённым и высоко мотивированным школьникам добиваться высоких результатов.

И.В. Буржинская

Конспект Наш триколор.

Старшая группа компенсирующей направленности

Цель: воспитание патриотического духа детей в процессе изготовления флага.

Задачи:

- повторить дни недели, название зимнего месяца;
 - объединить знания детей о Государственном флаге;
 - дать понятия о значении каждого цвета Российского флага;
 - воспитывать у детей любовь к России, чувство гордости за свою отчизну.
- развивать умение наклеивания полосок разных цветов друг на друга создавая единое целое;

Словарная работа: Отечество, миролюбие, целомудрие, великодушие, флагшток.

Оборудование:

Музыкальный проигрыватель, Гимн Российской Федерации.

Деревянные шпажки (длинна 30см); листы белой, синей, красной двухсторонней цветной бумаги разлинованные на полосы 20*5см; ножницы; клей карандаш; салфетки – на каждого ребёнка.

Предшествующая работа изучение и подбор литературы, видео материалов.

Предварительная работа: Беседы о России. Рассматривание фотографий с изображением флагов разных государств. Поднятие и отпускание флага в холле детского сада.

Хот занятия:

Воспитатель: Ребята какой сегодня день недели?

Дети: Пятница.

Воспитатель: А какой месяц? Какое число?

Дети: 17 февраля.

Воспитатель: Скоро уже и 23 февраля? А что будет 23 февраля?

Дети: День защитника Отечества.

Воспитатель: А кто такие защитники?

Дети: Войны, солдаты, пограничники...

Воспитатель? А Отечество, что это?

Дети: Родина, страна Россия.

Воспитатель: Значит мы живем в России?

Дети: Да. Мы живем в России, 23 февраля будет праздник наших пап. Мы их обязательно поздравим. С Днём защитника Отечества!

Воспитатель: А как вы их поздравлять будете?

Дети: Сделаем подарок, своими руками в виде символа нашей страны, флага Российской Федерации.

Воспитатель: А вы знаете, что значат цвета нашего флага?

Дети: Нет.

Воспитатель: Белый – благородство, откровенность, миролюбие. Повторите – Миролюбие.

Дети: Миролюбие.

Воспитатель: Синий – верность, честность, безупречность, целомудрие. Повторите – Целомудрие.

Дети: Целомудрие.

Воспитатель: Красный – мужество, смелость, любовь, великодушие. Повторите – Великодушие.

Дети: Великодушие.

Воспитатель: Молодцы! Давайте начнём делать подарок папам, но сначала сделаем пальчиковую гимнастику.

Пальчиковая гимнастика:

Посмотрю на карту я: (вытягивают вперед прямые ладони)

Вот российская земля. (поочередно соединяют одноименные пальцы рук)

Есть леса тут и озера,

Горы, реки и моря.

Я люблю тебя, Россия, (крепко сжимать в «замок»)

Ты же Родина моя! (прикладываем руки к груди)

Воспитатель: Перед вами три листа цветной бумаги с намеченными на них линиями. Берем ножницы и разрезаем по линиям. Полученные полоски склеиваем между собой, поочередно, располагая в следующей последовательности: верхний – белый, средний – синий, нижний – красный. Теперь нужно наш флаг закрепить на «Флагшток». Повторите: Флагшток.

Дети: Флагшток.

Физминутка: Три медведя

Три медведя шли домой (Дети шагают на месте
вперевалочку)

Папа был большой-большой. (Поднять руки над головой,
потянуть вверх)

Мама с ним поменьше ростом, (Руки на уровне груди)

А сынок — малютка просто. (Присесть)

Очень маленький он был, (Присев, качаться по-медвежьи)

С погремушками ходил. (Встать, руки перед грудью сжаты
в кулаки)

Дзинь-дзинь, дзинь-дзинь. (Дети имитируют игру с погремушками)

Воспитатель: Расположим перед собой флаг, чтобы белый цвет был сверху. Правую боковую сторону намазываем клеем, от края на расстоянии 2см, прикладываем шпажку, и накручиваем намазанную часть на шпажку.

Воспитатель: Молодцы! Все справились. Что мы сегодня делали и зачем?

Дети: Флаг Российской Федерации. Чтобы подарить папам. нашим защитникам. Потому, что скоро праздник 23 февраля день защитника Отечества.

Воспитатель: Всё верно. Что вы нового узнали?

Дети: Новые слова: Отечество, миролюбие, целомудрие, великодушие, флагшток.

Р.А. Ломакина

Дидактический материал по алгебре на тему "Формулы сокращенного умножения."

$$(a + b)^2 = a^2 + 2ab + b^2$$

$$(a - b)^2 = a^2 - 2ab + b^2$$

$$(5b + 3a)^2 = 5b^2 + 2 * 5b * 3a + 3a^2$$

$$(5b + 3a)^2 = (5b)^2 + 2*5b*3a + (3a)^2 = 25b^2 + 30ab + 9a^2$$

$$(c + 4k)^2 =$$

$$(-2d + 7t)^2 =$$

$$(5b - 3a)^2 = 5b^2 - 2 * 5b * 3a + 3a^2$$

$$(5b - 3a)^2 = (5b)^2 - 2*5b*3a + (3a)^2 = 25b^2 + 30ab + 9a^2$$

$$(c - 4k)^2 =$$

$$(-2d - 7t)^2 =$$

$$a^2 - b^2 = (a - b)(a + b)$$

$$2c^2 - 3t^2 = (2c - 3t)(2c + 3t)$$

$$9a^4 - 16b^6 = (3a^2)^2 - (4b^3)^2 = (3a^2 - 4b^3)(3a^2 + 4b^3)$$

$$1 - 4p^2 =$$

$$X^2y^8 - 25t^4 =$$
$$- \frac{4}{9} m^{10} + 2,25n^6 =$$

О.Е. Бондарева

Музыкальные пальчиковые игры как средство развития музыкальных способностей детей

Программное содержание. Познакомить детей с музыкальными инструментами. Развитие мелкой и крупной моторики, правого и левого полушария и связей между ними, благодаря пальчиковой гимнастики. Учить вслушиваться в музыкальные звуки, определять их на слух, формировать образное воображение, координацию.

Материал. Детские музыкальные инструменты, маракасы. Колечки с лентами, цветы, колечки «руль», бабочки.

Ход занятия

Приветствие «Доброе утро»

Дети под марш заходят в зал, делают круг.

Под музыку здороваемся.

Пальчиковая гимнастика «В детский сад идти пора»

Музыкальный руководитель. Ребята, какое сейчас время года?
(Весна)

А какие самые первые цветы появляются весной?

Тогда давайте отправимся на цветочную полянку и узнаем ! А отправимся мы с вами на машине.

Музыкально-ритмическое движение «Машина»

Дети под музыку изображают как движется машина.

Музыкальный руководитель. Вот мы и приехали на полянку.

Дети садятся в круг на стульчики.

Ребята, посмотрите какие красивые цветы на поляне распустились.

Давайте и мы расскажем нашими пальчиками про это.

Пальчиковая-музыкальная игра «Алые цветы» О.Ермоленко
Как много цветов у нас на поляне. Ребята, возьмите себе по-
одному цветочку. Проводится дыхательная гимнастика с цветами.

Фонопедическое распевание «Жираф» Бондаревой О.Е

Пение: «Лютики , ромашки» Е. Железнова

Ребята давайте мы теперь послушаем музыку и попробуем
изобразить звук весны нашим телом.

Активное слушание музыки Чайковский «Апрель»

Цветочек проснулся! цветочек проснулся!

И робко он к солнцу ввысь потянулся (2раза)

Пустил он росточек, поднял лепесточек

И распустил свой прекрасный цветочек.

Ручей побежал, ручей зашумел

Ручей побежал и песню запел.

Птицы пролетают, птицы замечают

Как растёт, здесь цветок

Белоснежный и весенний.

Ребята а посмотрите что ещё лежит в корзине на нашей поляне?

Дети по звуку определяют музыкальный инструмент.

Правильно! Это маракасы.

Пляска с маракасами

Смотрите , мы так весело играли и танцевали , даже бабочки
прилетели к нам.

Игра: «Цветы и бабочки»

Пришло время попрощаться с нашей цветочной поляной и
отправиться обратно в группу.

Дети пропевают нисходящий ход от ноты соль До-Сви-Да-ния.

Едем на машине обратно.

Дети выходят из зала.

Н.Г. Подпорина

Формирование компетентности, в области традиционной культуры казаков Дона, у детей младшего школьного возраста в процессе занятий в фольклорном ансамбле в учреждениях дополнительного образования

Аннотация: статья направлена на описание специфики организации учебного процесса на основе национально-регионального/этнокультурного компонента. Актуализируется проблема сохранения достоверного культурного наследия. Даётся определение сущности понятия «компетентность». Выделяются возрастные особенности детей младшего школьного возраста и их преобразования, которые выстраиваются с ориентацией на реализацию ключевых образовательных компетенций. Рассматривается специфика традиционной культуры казаков Дона в контексте возрастных особенностей учащихся. Описаны эффективные формы, методы и средства во взаимосвязи дисциплин по реализации компетентностного образовательного подхода в области этнорегиональных традиций своего края.

В настоящее время в нашей стране произошла смена привычных ценностных ориентиров, сложилась ситуация ослабления связей с национальными, духовно-культурными традициями. В новой социокультурной среде образовавшаяся пустота стала заполняться противоречивыми технологиями – с одной стороны широким внедрением опыта народности в учебный процесс, и в тоже время отсутствием реализации национально-регионального/этнокультурного компонента, что может привести к разрушению национального самосознания.

Задача, поставленная Константином Дмитриевичем Ушинским более ста лет назад, – построение теории общественного воспитания на началах русской народности – не получила полноценного воплощения, поэтому мы ощущаем острую потребность в осуществлении этой идеи.

Уже тогда, в системе образования, был нарушен принцип народности в обучении, и чтобы не повторить ошибок прошлого, нам необходимо предусмотреть в работе с детьми новые методы, приёмы и формы работы для формирования компетентности в области традиционной культуры с целью сохранения и передачи новым поколениям достоверного духовного богатства накопленного народом. Процессы, которые происходят в образовании, также пытаются активизировать общество, стремятся создать человека духовно богатым, гуманным, патриотом своей Родины. В самих регионах, исконно казачьих, уже наметился интерес к изучению истории культуры, об этом свидетельствует возникновение и развитие популярности фольклорных фестивалей, конкурсов и концертов. Между тем, нет необходимой системы условий, которая могла бы удовлетворить потребности населения в более глубоком осмыслении традиций и культуры своего региона, не нарушив при этом исторически сложившую систему ценностей и приоритетов. В репертуаре детских фольклорных ансамблей наблюдается ограниченное количество подлинных традиционных музыкальных номеров, не всегда сценический костюм соответствует возрасту.

По мнению исследователей К.Д. Ушинского, Г. Н. Волкова, М.Ю.Гвоздецкого, в любом обществе существует потребность, а иногда и необходимость применения иных подходов в содержании общего образования и введения национально-регионального/этнокультурного компонента [2, 4], способного скорректировать и восполнить дефицит лично-важных качеств подрастающего поколения, а также реализовать компетентностный образовательный подход в области этнорегиональных традиций своего края.

Следовательно, одно из актуальных направлений построения новой образовательной модели в области традиционной культуры казаков Дона у детей младшего школьного возраста в

учреждениях дополнительного образования на современном этапе, является компетентностный подход.

Цель нашей работы заключается в определении психолого-педагогических условий и выявлении методов, приёмов и форм работы для формирования компетентности, в области традиционной культуры казаков Дона, у детей младшего школьного возраста в учреждениях дополнительного образования.

Для реализации поставленной цели нами были поставлены следующие исследовательские **задачи**:

1. Определить сущность понятия «компетентность».
2. Выявить ключевые составляющие компетенций.
3. Определить специфику возрастных особенностей младшего школьного возраста в контексте формирования компетентности в области традиционной культуры казаков Дона.
4. Выявить специфику традиционной культуры казаков Дона в контексте возрастных особенностей учащихся.
5. Опытно-экспериментальным путём разработать формы и методы работы по формированию компетентности детей младшего школьного возраста в области традиционной культуры казаков Дона, в условиях учреждения дополнительного образования.

Для достижения цели мы использовали общенаучные методы сбор и изучение литературы, осмысление полученной информации, обобщение.

Работа по изучению традиционной культуры казаков Дона, во взаимосвязи дисциплин, велась на базе МБУ ДО ДШИ города Батайска, Ростовской области с учащимися младшего школьного возраста (от 7 до 10 лет).

Для того чтобы, разработать психолого-педагогические условия, формы, методы и средства по формированию компетентности детей младшего школьного возраста в области традиционной культуры казаков Дона в учреждениях дополнительного

образования, наш взгляд, целесообразно рассмотреть сущность понятия «компетентный».

В переводе с немецкого «kompetent» соответствующий, способный, знающий, осведомленный, авторитетный в какой-нибудь области [10].

В Большой психологической энциклопедии компетентность трактуется как «владение целым классом поведений...», а также «...способности индивидуума, выбирать и группировать отдельные поведения, позволяющие развивать мыслительный процесс» [1].

Анализируя работы учёных (И. А. Зимней [6, 7], М. В. Кондурар [9], А.А.Рыбаковой [17], А. В. Хуторского, Л. Н. Хуторской [19, 20]), мы установили, что это – личностное качество субъекта. Направленность и способность к эффективным выполнениям действия в конкретной предметной области с помощью специальных знаний, умений, навыков, таких как - гибкость и креативность мышления, способность выбирать оптимальные решения, способность к выполнению самостоятельной познавательной деятельности, планирование, творчество, лидерство, коммуникативные навыки, эффективная работа в команде.

Компетентностный подход в сфере общего образования в России получил своё развитие благодаря принятию «Стратегии модернизации содержания общего образования». Создатели документа в понятие компетентность включают результаты обучения, систему ценностных ориентаций, привычки и другое. Под компетентностью они понимают синтез знаний, опыта и способностей человека [18, С.15].

Опираясь на мнение Т. Поштарёвой, о формировании этнокультурной компетентности, можно выделить следующие уточняющие критерии этого понятия:

– готовность школьника признать этнокультурные различия с позитивной стороны;

- адекватные модели поведения, способствующие поддержанию атмосферы согласия и взаимного доверия;
- высокую результативность в современной деятельности;
- способность к межкультурному пониманию [14, С.10].

Таким образом, компетентность – это интегрирующая личностная способность человека учащегося младших классов (в контексте нашего поиска), заключающаяся в умении эффективно выполнять действия в конкретной предметной области при помощи специальных знаний, умений и навыков. То есть уметь применять навыки со знанием дела с помощью специальных ключевых образовательных компетенций:

1. Учебно-познавательной, которая заключается в умении добывать знания из разных источников;

2. Коммуникативной, включающей умения и навыки эффективного общения, владения культурой речи, умением убеждать и понимать других;

3. Креативной компетенции, требующей живого восприятия, развитого воображения, нестандартных форм мышления;

4. Эстетической, проявляющейся в умении достигать гармонии и красоты деятельности;

5. Духовно-нравственная компетенция, в способности к взаимопониманию при помощи чувств.

Для того чтобы эффективно использовать методы, приёмы и формы решения пяти ключевых компетенций этнокультурной компетентности, определяем специфику возрастных особенностей детей младшего школьного возраста в контексте нашего исследования.

Ранее было принято считать, что ведущим является наглядно-образное мышление, однако в настоящее время, благодаря работам Г.Н. Волкова [2], Л.С.Выготского[3], И. В. Шаповаленко [21], Д.Б.Эльконина [22] и других учёных, подтверждается, что дети данного возраста имеют гораздо большие познавательные возможности, что позволяет развивать у них основы научно-

понятийных форм мышления. Включаясь в учебную работу, учащиеся постепенно подчиняются требованиям, а результатом этих требований являются новообразования, изменения самого школьника, где в специальных условиях можно формировать как отдельные психические качества, так и ключевые компетенции.

Итак, учитывая возрастные особенности детей младшего школьного возраста, можно выделить множество преобразований, которые выстраиваются с ориентацией на реализацию компетентного подхода:

В области **учебно-познавательной компетенции**

Мышление – формируется наглядно-схематическое, начинают закладываться основы словесно-логического, появляется тенденция к обобщению.

Память – приобретает осмысленный характер, развивается в двух направлениях: произвольности и осмысленности.

Внимание – в первый год обучения дети произвольно запоминают материал, преподнесённый в игровой форме, связанный с яркими наглядными пособиями. К третьему году обучения внимание становится длительное, осмысленное, сосредоточенное без отвлечений, что создаёт возможность устанавливать связи между элементами воспринимаемого.

Восприятие – из процесса узнавания, различения, опирающегося на очевидные признаки, становится деятельностью наблюдения. Выделяются произвольные действия рассматривания, поиск.

В области **коммуникативной компетенции**: умение завязывать и поддерживать дружеские контакты, самостоятельность, уверенность, честность, организаторские способности.

В области **креативной компетенции** у детей младшего школьного возраста, творческий процесс воображение имеет воссоздающий (репродуктивный) характер.

В области *эстетических компетенций* предполагают развитие первичных этических и эстетических норм о прекрасном и возвышенном.

В области *духовно-нравственной компетенции*, возникает первичное цельное мировоззрение и представление о жизни и традиционной культуре своего народа.

Под традиционной культурой мы понимаем, что это уникальное явление всех сторон жизни общества, интерес к которой значительно проявлен в современных исследованиях. Это связано с тем, что традиция становится связующим звеном между поколениями, с её исторической памятью, которая складывалась тысячелетиями. [2, С.140]. А это значит, что подлинная традиционная культура всегда связана с жизненным укладом. Свидетельством тому может служить фольклорное наследие казаков Дона [5, 11, 12, 13, 15, 16].

С целью организации оптимальных условий, необходимо выявить специфику традиционной культуры казаков Дона в контексте возрастных особенностей учащихся. Мы считаем нужным включить изучение *исторического прошлого, традицию культуры казачества, сущность праздников и обрядов*, а также знакомство с *традиционной одеждой* казаков Дона.

Историческое прошлое. Казаки начало своё ведут со времён победителя татар Косака (948-го года) [12,С.20]. Их жизнь и деятельность проходила в условиях военного быта, это – охрана территории, набеги на соседние государства: Турцию, Крым, Персию, а также охота и рыбная ловля. Проживали казаки вдоль реки Дон ещё до монгольского нашествия. Делились на «Верховых» и «Низовых».

Традиционная культура казачества. О меткости донских казаков слагались исторические легенды. У детей казаков она достигалась за счет тренировки в домашних играх. Мальчики казаки упражнялись в скачках, стрельбе в цель из ружья, рубке шашкой. Они любили играть в кремешки, в жмурки, в лапту.

Девочки казачки помогали по хозяйству, нянчили младших братьев и сестричек, а также любили играть песни и водить хороводы.

Праздники и обряды. Из беседы выясняем, что для каждого времени года, у казаков на юге Руси, существовала система праздников и развлечений, которая имеет свои определённые особенности. До XVIII в. казаки не занимались земледелием и сельскохозяйственными работами, потому что пахать землю и сеять было запрещено под страхом смертной казни [5]. Принимая участие в праздниках, дети познавали жизнь казачества.

Традиционная одежда несёт в себе не только художественно-эстетическую, но так же и историческую ценность. В казачьих войсках до второй половины XVIII века наблюдается отсутствие единой формы. Казаки предпочитали носить одежду дедов и прадедов, рубаху и шаровары. Реформа в обмундировании началась с приходом к власти императрицы Екатерины II. Уже в конце XIX века в основе были куртки, шаровары с красными лампасами, заправленные в сапоги, пояс, чекмень и кивер. С новыми введениями, мальчики тоже стали носить форму – ситцевую рубашку, поверх штанов с лампасами и фуражку на голове.

Девочки казачки нижнедонские, в отличие от верхнедонских, предпочитали носить цветное платье с девичьими перевязками на голове, украшенными по нижнему краю жемчугом [12, С.488-558].

Изучая теоретические вопросы, для того чтобы достичь понимания их сущности и сформированности компетенций, необходимо закреплять знания во взаимодействии дисциплин в практической деятельности, через жизненный опыт.

Для того чтобы, выбрать наиболее оптимальные варианты при разработке форм, методов и средств, формирования ключевых компетенций, мы рассмотрели программы и сделали анализ результатов художественно-творческой деятельности

определённых детских фольклорных ансамблей учреждений дополнительного образования, педагоги которых опираются на концепцию развивающего обучения.

Компетентностный подход в области традиционной народной культуры реализуют Дмитрий и Наталья Буровы (казачий ансамбль «Семья», Волгоград), О. С. Габукова («Veslāžed», республика Карелия), В.Е.Петрушина (ансамбль «Веретёнце», Москва), Е. А. Седых и А.С.Синельникова («Веселые посиделки», Кемерово), Дмитрий Фокин (ансамбль «Кладец», Балашиха).

На основании этого мы разработали совокупность приёмов, при помощи которых решаются задачи *теоретических методов* и *практических*, как основа знаний в области музыкального фольклорного творчества казаков Дона:

- на занятиях-беседах, теоретические сведения иллюстрируются наглядными пособиями;

- выездные занятия предполагают посещение выставок и музеев;

- в практической деятельности школьники разучивают различные жанры фольклорного песнетворчества, принимают участие в концертах, фестивалях и конкурсах, пытаются воссоздать обряд в форме театрализованного действия;

- самостоятельная работа обучающихся включает выполнение творческих заданий, изготовление костюмов и реквизита;

- в основе фольклорно-этнографических экспедиций лежит собирание музыкального фольклора.

Учитывая, что любая воспитательная задача в пяти компетенциях должна решаться через какую-либо деятельность:

- *учебно-познавательная* – через мыслительную и интеллектуальную;

- *коммуникативная компетенция* – через взаимодействие и сотрудничество;

– *креативная компетенция* – через способность вызывать интерес к себе, к своим действиям;

– *эстетическая компетенция* – через умение достигать красоты деятельности;

– *духовно-нравственная компетенция* – через взаимопонимание при помощи чувств [21, С.224], [22, С.7].

Особый интерес представляет самостоятельная деятельность школьников, включающая поисковый элемент (исследовательский метод), где большую помощь в сборе материала оказывают родители учащихся. Так как современные папы и мамы являются представителями молодого поколения, у которых отсутствуют знания народной традиции, то приходится обращаться за помощью к бабушкам и дедушкам (связь поколений). Готовность преодоления барьеров в общении, предполагает формирование коммуникативной компетенции.

В ходе игры дети записывают всю информацию: тексты колыбельных песен, загадки, пословицы, поговорки, заклички, песни для игр и хороводов, считалки, которые можно рассматривать как обучающее средство необходимое для выбора водящего в играх. Постепенно идёт «накопление» материала, расширение знаний о жанрах детского фольклора, который в дальнейшем используется на занятиях.

Цель таких занятий заключается в умении применять свои знания и умения в ситуации сравнения и поиска решения проблемы. Психолого-педагогические условия направлены на развитие у школьников самостоятельного мышления и формирования интереса к познанию научных методов. Творческая деятельность предполагает нестандартных способов решения, в воспитании создаются условия проявления внутренней мотивации учащихся.

Форма организации деятельности выстроена по принципу традиционной культуры, трансляция жизненного опыта передаётся устной речью, как это было принято на ранних этапах общественного строя. Диалог выстраивается с применением информационных методов: словесных (беседа, рассказ, пение) и

наглядных (демонстрация традиционных костюмов, показ игровых, танцевальных и хороводных действий).

По форме обучения занятия предполагаются *групповые и индивидуально-ориентированные* (развивающие) в комплексе *дисциплин*, где сочетаются основы народного музыкального творчества, вокал, традиционная хореография, в том числе репетиционная работа, концертная, конкурсная деятельность и этнографические экспедиции.

Итак, в ходе учебно-образовательного процесса, построенного на освоении ценностей традиционной культуры казаков Дона, мы применяли разнообразные педагогические технологии, в контексте специально организованных условий учебного процесса. Формы организации деятельности были выстроены на основе принципов освоения и передачи традиционной культуры - через трансляцию непосредственного жизненного опыта, с применением беседы, рассказов, то есть традиционно.

Таким образом,

- *разучивание* различных жанров фольклора с соблюдением диалектных черт, присущих данной традиции;
- *видеосмотр*, позволяющий получить доступ к редкой или передовой информации;
- *использование системы воспитательной работы* – организация праздников внутри коллектива, тематических экскурсий, а также посещение открытых мероприятий фольклорной направленности, участие в праздниках и обрядах календарного цикла;
- *погружение в мир традиционной культуры казачества* - фольклорно-этнографические экспедиции, общение с носителями традиционной культуры, указывают на эффективность разработанных психолого-педагогических принципов, условий, методов, форм занятий применяемых в педагогическом процессе по формированию компетентности в области традиционной

культуры с целью сохранения и передачи новым поколениям достоверного песенного творческого наследия казаков Дона.

Список литературы

1. Большая психологическая энциклопедия: официальный сайт. – URL: <https://rus-big-psyho.slovaronline.com/> (дата обращения: 25.03.2023).

2. Волков, Г. Н. Этнопедагогика : Учеб. для студентов сред. и высш. пед. учеб. заведений / Г. Н. Волков. — Москва :Academia, 1999. — 168 с. — Текст: непосредственный.

3. Выготский, Л. С. Педагогическая психология / Л. С. Выготский. — 2005 : Астрель : Люкс, . — 671 с. — Текст: непосредственный.

4. Гвоздецкий, М. Ю. Развитие идеи К.Д. Ушинского о народности воспитания в теории и практике отечественного образования: специальность 13.00.01 «общая педагогика, история педагогики и образования»: автореферат диссертации на соискание ученой степени кандидата педагогических наук / Гвоздецкий Михаил Юрьевич; ГОУ ВПО «Ярославский государственный педагогический университет им. К. Д. Ушинского». — Ярославль, 2011. — 23 с. – URL :<https://www.dissercat.com/content/razvitie-idei-kd-ushinskogo-o-narodnosti-vospitaniya-v-teorii-i-praktike-otechestvennogo-obr> (дата обращения 15.02.23) — Текст : непосредственный + текст электронный.

5. Гилярова, Н. Н. Голоса Хопра / Н. Н. Гилярова. — М: Научтехлитиздат, 2001. — 98 с. — Текст : непосредственный.

6. Зимняя, И.А. Ключевые компетентности как результативно-целевая основа компетентностного подхода в образовании [текст] /Серия: Труды методологического семинара «Россия в Болонском процессе: проблемы, задачи, перспективы»//Авторская версия. – М.: Исследовательский центр проблем качества подготовки специалистов, // 2. Зимняя, А.И,

«Компетенция/ компетентность как основа подхода»//.– М.: 2004. – 40 с.

7. Зимняя, И.А. Компетентность человека – новое качество результата образования / Зимняя, А. И. — Текст : непосредственный // Проблемы качества образования. – Книга 2. // Материалы XIII Всероссийского совещания. — М.: Уфа : Исследовательский центр проблем качества подготовки специалистов, 2003. — С. 71.

8. Компетентность. Словари и энциклопедии на Академике, толкование. — Текст: электронный// Академик: [сайт]. — URL: <https://academic.ru/searchall.php?SWord=компетентность&from=ru&to=xx&did=&stypе> = (дата обращения: 25.03.2023).

9. Кондурар, М.В.[Электронный ресурс] Понятия компетенция и компетентность в образовании/ // Вектор науки ТГУ. 2012 - №1(8). УДК 378.01 http://edu.tltsu.ru/sites/sites_content/site1238/html/media69595/058_kondurar.pdf (дата обращения: 29.04.2020).

10. Крысин, Л. П. Толковый словарь иноязычных слов [электронный ресурс] — (Библиотека словарей)// Словарь Крысина на К [Режим доступа:<http://www.slovorod.ru/dic-krysin/krys-k.htm>]// © «[slovorod.ru](http://www.slovorod.ru)», Игорь Константинович Гаршин, 2012. (дата обращения: 29.04.2020).

11. Никитенко О. Г. Традиционная культура донских казаков Волгоградской области в современном социокультурном контексте [Текст] / Никитенко О. Г. // Известия ВГПУ. — 2013. — № 3. — С. 32-36.

12. Очерки традиционной культуры казачеств России / Под общей редакцией проф. Н.И. Бондаря. – М.; Краснодар, 2002. – 589 с., Т. 1 Текст : непосредственный

13. Подпорина, Н. Г. Формирование компетентности в области традиционной культуры казаков Дона у детей младшего школьного возраста в процессе занятий в фольклорном ансамбле / Н. Г. Подпорина. —// Музыкальное образование на современном

этапе: история, теория, практика. Материалы I Международной методико-педагогической конференции среди преподавателей детских музыкальных школ, детских школ искусств и иных образовательных учреждений . — 2020. — № 1. — С. 46-58. URL :http://sdshi.vgr.muzkult.ru/media/2020/05/26/1254279730/Sbornik_statej_mezhdunarodnoj_metodiko_p_a_sovremennom_e_tape_compressed.pdf Текст : непосредственный + текст электронный.

14. Поштарёва, Т. В. Формирование этнокультурной компетентности учащихся в полиэтнической образовательной среде: специальность 13.00.01 «Общая педагогика, история педагогики и образования»: автореферат диссертации на соискание ученой степени доктора педагогических наук/ Поштарёва Татьяна Витальевна; Ставропольский государственный университет. — Владикавказ, 2009. — 41 с. — URL :<https://www.dissercat.com/content/formirovanie-etnokulturnoi-kompetentnosti-uchashchikhsya-v-polietnicheskoi-obrazovatelnoi-sr> (дата обращения 15.02.23) — Текст : непосредственный + текст электронный.

15. Ригельман, А. И. История о донских казаках / А. И. Ригельман. — Ростов на Дону: Ростовское книжное издательство, 1992. — 224 с. — Текст: непосредственный.

16. Рудиченко Т. С. Донская казачья песня в историческом развитии / – Ростов н/Д: Изд-во Ростовской государственной консерватории им. С.В.Рахманинова, 2004. – 512 с. Текст: непосредственный.

17. Рыбакова А. А. Сущность понятий «Компетенция» и «Компетентность»: от количественного измерения к качественному наполнению [Электронный ресурс]// Философские науки // Вестник Ставропольского государственного университета. – 2009 № 61. УДК 37:03:378 [Режим доступа:<https://cyberleninka.ru>] (дата обращения: 2020).

18. Стратегия модернизации содержания общего образования: Материалы для разработчиков документов по модернизации общего образования, Интернет-журнал // координатор группы А. А. Пинский – М.: ООО «Мир книги», 2001. URL :<http://www.1060.ru/upload/fm/pinskiy/strateg.pdf> (дата обращения 10.02.23) — Текст : непосредственный + текст электронный.

19. Хуторской А.В. Определение общепредметного содержания и ключевых компетенций как характеристика нового подхода к конструированию образовательных стандартов. [Электронный ресурс] // Вестник Института образования человека. – 2011. – №1. <http://eidos-institute.ru/journal/2011/103/> . – В надзаг: Института образования человека, e-mail: vestnik@eidos-institute.ru

20. Хуторской А.В., Хуторская Л.Н. Компетентность как дидактическое понятие: содержание, структура и модели конструирования // Проектирование и организация самостоятельной работы студентов в контексте компетентностного подхода: Межвузовский сб. науч. тр. / Под ред. А.А. Орлова. - Тула: Изд-во Тульского государственного педагогического университета им. Л.Н. Толстого, 2008. - Вып. 1. - С.117-137.

21. Шаповаленко, И. В., Возрастная психология / Психология развития и возрастная психология — М.: Гардарики, 2004. - 349 с. Текст : непосредственный.

Эльконин, Д.Б., Детская психология: учебное пособие для студентов высших учебных заведений / Д.Б. Эльконин; ред.-сост. Б. Д. Эльконин. — 4-е изд., стер. — М.: Издательский центр «Академия», 2007. — 384 с. Текст : непосредственный.

Е.С. Мальцева

Праздник в начальных классах "Прощание с начальной школой"

Звучит музыка "Девчонки и мальчишки".

Ведущий 1. Дорогие, ребята!

Ведущий 2. Дорогие, родители!

Ведущий 3. Уважаемые учителя, наши гости!

Ведущий 4. Мы все немного волнуемся. Ведь сегодня у нас необычный день. Сегодня у наших учеников прощание с начальной школой.

Звучит музыка "Праздничный марш".

На сцену выходят дети и танцуют.

Дети 4 "а" - Мы учились писать, считать, читать.

4 "б" - дружить по правилам нашего родного школьного дома.

Ведущий 1. Пройдёт совсем немного времени,

3 летних месяца, и вы вновь отправитесь в путь по необъятной Стране Знаний.

Ведущий 2. Но уже на другом взрослом школьном корабле.

Дети поют песню на мотив КВНовской

Снова в нашем зале,

В нашем классе нет пустого места.

Это значит – праздник,

Долгожданный праздник, но какой?

Если снова будет

От улыбок и от песен тесно,

Это значит - праздник,

В нашем классе праздник выпускной.

1. Выпускной, что это значит?

2. Откуда нас выпускают? И куда?

3. Выпускают нас из начальной школы в среднюю, от одной учительницы ко многим учителям.

4. Ой, как здорово!

5. Ой, как плохо!

Ведущий ученик 1. За время учёбы в школе нам предстоит написать целую книгу воспоминаний, а за четыре года мы набрали материал на хороший журнал с названием *«Начальная школа»*. Давайте с вами перелистаем страницы нашего журнала воспоминаний. Откроем первую страницу журнала *«Первый раз в первый класс»*.

Ведущий ученик 2. За мамину руку надёжно держась,
Тогда мы впервые отправились в класс.
(Показ слайдов из истории 1"а", 1"б" классов.)

Дети читают стихи:

Мы были все смешными малышами,
Когда вошли впервые в школьный класс.
И, получив тетрадь с карандашами,
За парту сели в первый раз.
Вы повели нас по дорогам знаний,
Отдав нам много силы и труда.
А сколько приложили вы стараний,
Чтоб мы учились хорошо всегда!
Вы нас учили, как писать красиво,
Как решать задачи, как себя вести,
И всегда старались на уроке
К каждому ребёнку подойти.
Мы помним тот звонок весёлый,
Что прозвенел нам в первый раз,
Когда вошли с цветами в школу,
В свой самый лучший первый класс.
Как встретил у дверей учитель,
Наш верный друг на много дней,
И верная семья большая
Подружек новых и друзей.

Дети поют песню "Учат в школе"

(В это время идёт показ слайдов)

Буквы разные писать

*Тонким пёрышком в тетрадь
Учат в школе, учат в школе,
Учат в школе.*

*Вычитать и умножать,
Мальшей не обижать
Учат в школе, учат в школе,
Учат в школе.*

*Вычитать и умножать,
Мальшей не обижать
Учат в школе, учат в школе,
Учат в школе.*

*К четырём прибавить два,
По слогам читать слова
Учат в школе, учат в школе,
Учат в школе.*

*Книжки добрые любить
И воспитанными быть
Учат в школе, учат в школе,
Учат в школе.*

*Книжки добрые любить
И воспитанными быть
Учат в школе, учат в школе,
Учат в школе.*

Дети:

- Школа. Это слово стало для нас родным и близким. А с чего она начинается? (Перечисляются по одному)
- С портфеля? С первого звонка?
- С кусочка белого мелка?
- С первой буквы? С первой оценки?
- С первой школьной перемены?
- А может с первого тетрадного листка?
- С альбома, красок, дневника?
- С доски и парты?

- С букваря!

- С чего - не знаю точно я, а знаю лишь когда: В начале сентября всегда!

Ведущий ученик 1. Откроем вторую страницу нашего журнала. А как она называется, догадайтесь сами. Он бывает длинным и коротким, спокойным и тревожным, но всегда от звонка до звонка; к нему готовятся, его отвечают, на него спешат и с него убегают.

Что это? «Урок»

Ведущий ученик 2. Кажется, только вчера всё начиналось:

И первый учебник, и первый звонок,
и значимый самый наш первый урок.

Звучит музыка "Девчонки - мальчишки..."

Звонит звонок. (Дети разыгрывают сценки)

Учитель. Начнём урок математики с устного счёта. Саша, если у тебя есть 100 рублей и ты попросишь у своего брата ещё 100 рублей. Сколько у тебя будет денег?

Ученик. Как и прежде 100 рублей.

Учитель. Да ты просто не знаешь математики.

Ученик. Нет, это вы не знаете моего брата.

Учитель. Итак, начнём урок русского языка. Я проверила ваши тетрадки. Игорь, я же тебя просила писать разборчивее.

Ученик. Да, может вы попросите, чтобы я и без ошибок писал?

-Я не люблю делать уроки с мамой?

- Почему?

-Учитель сразу узнаёт её почерк!

Учитель. Полина, признайся честно, кто писал тебе домашнее задание?

Ученик. Честное слово не знаю. Я рано легла спать.

Учитель. Максим, ты мешаешь всем остальным. Читай про себя.

Ученик. А про меня здесь ничего не написано.

Ведущий ученик 1. Мы вспомнили главные школьные науки, не называли ритмику, физкультуру, музыку, труд, рисование. Они тоже важны и по- своему трудны и интересны.

Приглашаем на сцену педагогов, с которыми вы, ребята, проучились четыре года.

(Ученики вручают цветы)

танец учащихся начальных классов

Ведущий 1: В подарок примите танец « Пчелки».

Ведущий ученик 2. Откроем следующую страницу нашего журнала «**Страница рекордов**».

За 4 года:

- Дано уроков - 3240
- Завтраков за 4 года - 700
- Звонков за 4 года - 3240
- Самое большое количество слов прочитанных за минуту - 200
- Исписано тетрадей + столько же черновики - 1000
- Часов за партой не считая домашнего задания - 3240

Ведущий 1. Прошли четыре года, вы окончили начальную школу.

В нашем выпуске **14** хорошистов. Это те ребята, которые учатся на "4" и "5" . Мы приглашаем на сцену.

Для вручения грамот приглашаем завуча школы

(Дети вручают букет завучу.)

Примите в подарок танец « Пчёлки»

Дети читают стихи:

Зал сегодня улыбками ярок!

Сколько мам, сколько пап и сестёр.

Даже брат мой, хоть очень он занят,

К нам сегодня на праздник пришёл.

День сегодня совсем особенный,

Собрались мы сюда, друзья,
Чтобы проститься с начальной школою
Это сделаем вы и я.
Кто привел нас в первый класс?
Кто тревожился за нас?
Кто портфель наш собирал?
Кто из школы поджидал? (**Родители**)

Ведущий ученик 1. Новая страница нашего журнала называется «**Родительские страдания**».

Что бы мы с вами не делали, все наши успехи и неудачи переживали мамы, папы, бабушки.

Дети читают стихи:

Ещё вчера мы были малышами,
И в первый класс вы нас вели когда-то.
И все 4 года были с нами,
Ну а теперь - мы взрослые ребята.
Вы из класса в класс переходили,
Набирались знаний и росли.
Всё чему нас в школе научили,
Всё осилить вы нам помогли.
Но сколько впереди у нас работы!
Победы, радости, успехи впереди!
Мы ждём от вас поддержки и заботы
И обещаем вас не подвести.
Милые мамы, милые папы!
Как хорошо, что вы рядом сейчас
В этот торжественный радостный час.
Радость свою мы с вами разделим,
В жизни для нас вы компас земной,
Ведь для родителей главное – дети!
Мы благодарны вам всей душой!
СПА-СИ-БО! (Хором)

Ведущий 2. Дорогие родители! Поздравляю вас с окончанием начальной школы! Ведь вы так же учились читать и писать, решали примеры, задачи, писали сочинения и доклады. Переживали, старались, радовались и огорчались вместе с детьми. Да мало ли что ещё было. Выражаем вам всем свою благодарность. Ребята, какое счастье, что у вас такие замечательные родители!

Для вручения благодарственных писем приглашаем зам. директора по учебно-воспитательной работе.

(Дети вручают букет зам. по УВР.)

Выступают родители.

Четыре года мы учились
Знаний нужных набрались.
И поэтому сегодня
Вместе с вами собрались
Мы уроки каждый день
Честно выполняли.
Только, вы учителя,
Много задавали.
Незаметно пролетели
Эти славные деньки.
Погляди, как повзрослели
Наши дочки и сынки.
А у нас теперь забота –
В пятый класс их передать.
Как учиться будут дальше,
Нам опять переживать.

Ведущий 2: Не переживайте, родители. Посмотри лучше, какими станут ваши дети. Танец старшеклассниц.

**Дети поют песню «Как же нам не
волноваться..»**

Как же нам не волноваться:

День сегодня не простой.

*Сколько дней мы ждали, братцы,
Этот праздник выпускной.
Но немножечко тревожит,
Как нас встретит пятый класс,
Как учиться каждый сможет,
Что получится у нас.
Как же нам не веселиться,
День сегодня – просто класс!
Дальше будем мы учиться,
Всё получится у нас!
И девчонки, и мальчишки –
Неразлучные друзья!
Друг за друга мы горюю,
Вместе мы одна семья!*

Ведущий ученик 2. Последняя страница – "Прощальная"

Самые тёплые, нежные слова нам хочется сказать нашим самым любимым, самым красивым, самым умным, самым добрым. Одним словом, самым, самым, самым учителям и воспитателям. Это те, кто несколько лет назад, взяв нас за руку, повёл за собой в этот чужой и незнакомый мир знаний. Приветствуем наших вторых мам, наших первых учителей.

(Дети вручают цветы)

С ответным словом наши первые учителя:

- Мы поздравляем вас, ребята, с первой большой победой! Вы молодцы!

- Желаем вам верных друзей, приятного летнего отдыха! Отличной учёбы в пятом классе!

Ведущий ученик 1: Теперь наступил самый важный, ответственный момент нашего праздника.

Ученик: Все директора бояться,
хоть не страшен с виду он.
У него свои заботы,
он всё время при делах,

Так что дети – хулиганы
поспокойней на местах!
(вручает букет)

Ведущий ученик 2: Слово предоставляется директору школы.
(Зачитывает приказ)

Ведущий 1: Вот вы и перешли в среднее звено. Сейчас вы должны дать "Клятву пятиклассника". Отнеситесь к этому серьёзно!

Для торжественной клятвы приглашаются ученики
5 "а", 5 "б" классов.

"Вступая в ряды пятиклассников, перед лицом своих товарищей, перед лицом родителей – мучеников, перед лицом учителей – тружеников торжественно клянусь:

- У доски стоять, как лучший вратарь, не пропуская мимо ушей ни одного вопроса, даже самого трудного. **(КЛЯНЁМСЯ)**

- Не доводить учителей до температуры кипения 100*.
(КЛЯНЁМСЯ)

- Быть быстрым и стремительным, но не превышать скорость 60 км\час при передвижении по школьным коридорам.
(КЛЯНЁМСЯ)

- Вытягивать из учителей не жилы, выжимать не пот, а прочные и точные знания и навыки.

(КЛЯНЁМСЯ)

- Плавать только на "хорошо" и "отлично" в море знаний, ныряя до самой глубины.

(КЛЯНЁМСЯ)

- Быть достойными своих учителей.

Клянёмся! Клянёмся! Клянёмся!

Ученик:

Сегодня важный день у нас,

Мы переходим в 5 класс.

Начальную школу мы кончаем

И ей мы песню посвящаем.

Песня - переделка "Чудо-школа"

(на мотив песни "Чунга-Чанга")

Как мы дружно, весело живём,
Учим ноты, песенки поём.
Школа наша - наш родимый дом,
И без школы мы не проживём.

Припев

Наша школа - это чудо,
В ней так весело всем людям,
В ней так здорово всем людям,
Пусть так будет! пусть так будет!

Знает точно каждый ученик,
Что без школы мир тускнеет вмиг.
Любит школу наша детвора.
Школа, школа - лучшая пора!

Припев

Пусть учитель с нами очень строг,
Постараюсь выучить урок.
Я не буду у доски молчать,
Пусть поставит мне оценку "пять"!

Припев

Ведущий 2: Подошёл к концу наш праздник.

Нам хочется пожелать вам всего доброго, хорошего и успехов в учёбе.

А.В. Колотова

Важна ли роль логопеда в жизни ребёнка?

Речь играет огромное значение в жизни каждого ребёнка, она способствует развитию логического мышления, памяти, освоению чтения, письма и в целом общему развитию. Современные дети живут в мире доступного и растущего информационного потока,

переработать который они не всегда способны с легкостью. Использование гаджетов и увлеченность виртуальной жизнью накладывает свои отпечатки и приводит к ряду нарушений речи в более позднем возрасте. Очень важно этот момент не упустить! Правильная речь формируется в раннем возрасте, поэтому стоит позаботиться об этом заблаговременно, обнаружить отклонения и исправить их, а не полагаться на то, что речь сама разовьется и исправится. В этом нам и поможет логопед.

Логопед – первый учитель, который осуществляет вклад в завтрашний день детей, развивает и формирует навыки овладения правильной речью, необходимой для успешной жизни. Роль логопеда – это своевременное предупреждение развития дефекта речи на раннем этапе развития ребенка, а также исправление уже имеющегося отклонения. Чем раньше начнется коррекционная работа, тем раньше будут исправлены нарушения.

Что будет если не обратиться к специалисту?

При наличии любых патологий и дефектов речи у детей снижаются когнитивные и интеллектуальные способности, возникает ряд трудностей с адаптацией, нарушается процесс общего развития ребёнка, все это негативно влияет на его общение со сверстниками и взрослыми, оказывает отрицательное влияние на формирование его эмоциональной сферы, затрудняет освоение школьной программы.

Достаточно часто встречаются случаи, когда учащиеся младших классов пропускают буквы или неправильно читают и пишут слова, заменяя одну букву другой, переставляя буквы и слоги, не дописывают слова. Это называется – дисграфия. Часто дисграфия сочетается с дислексией (нарушение чтения). Скучный словарный запас, неумение выразить свои мысли, отсутствие логики в речи, безграмотное письмо – это те последствия, которые могут возникнуть, если вовремя не обратиться к специалисту.

Речевые нарушения оказывают большое влияние на психологическое состояние ребёнка. Если не исправить проблемы

в раннем возрасте, то в будущем ребёнок (школьник, взрослый человек) не сможет выступать перед аудиторией. Поэтому очень важно не упустить момент и вовремя обратиться к специалисту.

СОДЕРЖАНИЕ

Е.В. Володина , Презентация "Помним! Чтим! Гордимся!"	3
Ю.В. Одина , Методическая разработка "Развитие координации учащихся на уроках ритмики".....	6
И.А. Прохницкая , Проектная деятельность обучающихся начальной школы с ограниченными возможностями здоровья как одна из форм инклюзивного образования.....	15
Я.В. Конюхова , ИССЛЕДОВАНИЯ ПРОБЛЕМАТИКИ ПРОЦЕССОВ СВЯЗАННЫХ С ВОЗНИКНОВЕНИЕМ СЛИВНОЙ СТРУЖКИ ПРИ КОЛЕСОТОКАРНОЙ ОБРАБОТКИ.....	21
Л.Г. Шиленок , Работа над задачей в начальной школе по ФГОС	26
Е.А. Доронина , "Использование возможностей детского объединения в патриотическом воспитании".....	28
К.О. Никулина , Организация управления муниципальным имуществом.....	31
О.А. Нефедова , Исследовательская работа "Речевая агрессия среди младших школьников или некоторые тайны слов".....	40
Е.А. Бадретдинова , Сценарий ко Дню семьи"Папа,мама,я-дружная семья!"	49
М.С. Опанасюк , Психологический комфорт в школе, борьба с буллингом.....	52
Л.А. Украинец , Особенности подготовки к ГИА в сельской школе. Из опыта работы.....	55
В.С. Павлюкова , Теоретические основы формирования оценочной деятельности у младших школьников при изучении предмета «Окружающий мир».....	62
И.Е. Колбина , Методическая разработка «Пальчиковые игры, как основа развития речи у детей раннего возраста».....	69
И.И. Гаврипова , Консультация для педагогов "Творческое сотрудничество с детьми на основе театрализованной деятельности.....	72

И.В. Храпко , "Особенности связной речи в старшем дошкольном возрасте"	77
С.Ш. Назмиева , Обобщение опыта работы Конспект занятия по нравственно-патриотическому воспитанию в подготовительной группе «Жизненный путь человека (младенчество)».....	81
И.П. Джалавян , Форма и методы формирования активной жизненной позиции у школьников на уроках основ безопасности жизнедеятельности.....	91
Н.А. Батурина , "Применение инновационных технологий на уроках русского языка и литературы".....	96
Е.Г. Симакова , Внедрение новых информационно-коммуникативных технологий на уроках электротехники.....	98
А.А. Иванова , "Развитие творческих способностей детей в рамках реализации ФГОС НОО".....	101
Л.А. Никифорова , «Создание здоровьесберегающей среды в классе для детей с ОВЗ в соответствии с ФГОС».....	109
Ж.М. Мирскова , ЭКОЛОГИЧЕСКИЙ КВЕСТ «Эколята Югры за охрану окружающей среды».....	117
В.С. Касаткин , Муж должен помогать беременной жене.....	123
В.С. Касаткин , Заложенность уха после бега.....	124
А.Н. Попова , "Психологическая помощь ребёнку, переживающему горе".....	124
А.Г. Смакова , "Могила неизвестного солдата".....	138
Е.Г. Муханова , Доклад на тему: «Развитие учебной мотивации у обучающихся в рамках дополнительного образования в школе»	143
Е.Б. Бородачева , "Обобщение опыта работы с родителями в старшей группе детского сада по речевому развитию".....	155
Л.В. Корнеева , Формирование функциональной грамотности на уроках математики.....	158
М.А. Овчинникова , Современные образовательные технологии	167

Е.В. Балякина , Методическая разработка урока 5 класс Суффикс	173
Ю.И. Кубаева , Формирование функциональной грамотности младших школьников.....	180
А.Г. Северьянова, Н.М. Курлыкина , Формирование духовных и семейных ценностей у дошкольников, через совместную деятельность с семьями воспитанников.....	183
С.В. Орехова , "Гендерное воспитание детей дошкольного возраста в условиях детского сада".....	186
В.С. Касаткин , Конструктор в жизни детей.....	192
С.В. Орехова , Конспект по экспериментальной деятельности в старшей группе «Эксперименты с кока-колой и чипсами».....	194
А.А. Парфенова , Конспект внеклассного занятия в коррекционной школе - интернат (духовно - нравственное направление) по теме: "Мир наших чувств и эмоций".....	198
Я.А. Боброва , В чем ключ успеха кофеин в наше время.....	203
А.В. Вантеев , Особенности обработки и защиты персональных данных в образовательных организациях.....	204
Ю.А. Гришечкина , Внеклассное мероприятие "Математический поезд".....	211
И.В. Зыбарева , "Сенсорное развитие детей раннего возраста".	216
К.А. Редько , Урок английского языка в 5 классе на тему: «English-speaking countries».....	221
Н.В. Хрипачева , «Организация работы с родителями по оздоровлению детей дошкольного возраста".....	228
Е.Н. Боярова , Развитие двигательной активности детей дошкольного возраста в игровой деятельности.....	231
В.А. Ларина , Конспект мероприятия для родителей.....	234
С.Я. Медведева , Сценарий рождественского салона " Тайна английского двора".....	238
М.Ю. Кирповская , Сценарий утренника "Приключения сказочных героев".....	242

Е.Л. Конькова , Как формировать функциональную грамотность при изучении регионального этнокультурного компонента на уроках географии?.....	254
Н.В. Пфафенрод , «Основные методы и приёмы обучения изобразительному искусству в учреждении дополнительного образования».....	259
Л.Н. Выдра , Адрес электронной почты юридического лица - контактная информация для заинтересованных лиц.....	275
О.С. Юркевич , Методическая статья «Преимущества применения оборудования центра «Точка Роста» (цифровая лаборатория «Архимед») при проведении экспериментальных работ на уроках физики».....	278
С.В. Чередникова , Работа с одаренными детьми.....	284
Е.П. Тамилина , Зачёт в 8-м классе по теме: Решение прямоугольных треугольников (глава 3 к учебнику А.Г.Мерзляк)	290
Т.Я. Ярошевич , Специфика организации воспитательно-образовательного процесса в разновозрастной группе компенсирующей направленности.....	291
И.И. Гребенюк, И.Н. Маслова , Современное состояние вопроса формирования семантической стороны речи у старших дошкольников с общим недоразвитием речи.....	299
О.А. Гомонова , Эффективные способы и практические приемы работы с обучающимися начальных классов в ходе подготовки к ВПР, РДР.....	304
В.С. Бобрешова , Профилактика экстремизма и ксенофобии в рамках освоения программ по учебным предметам.....	307
В.С. Бобрешова , Индивидуальная образовательная программа ОБЖ.....	311
В.В. Сафонов , Алкоголь и его влияние на подростков.....	317
В.В. Сафонов , «Безопасность в интернете для школьников на современном этапе».....	322

В.В. Сафонов, Опасности на море при летнем отдыхе учащихся	325
Н.О. Латыпов, Использование цифровых технологий в процессе обучения и воспитания учащихся.....	327
Н.Н. Московченко, Развитие профессиональной ориентации в России.....	332
О.С. Сырая, Роль информационно-коммуникационных технологий в развитии одаренности учащихся в области физической культуры и спорта.....	339
И.В. Буржинская, Конспект Наш триколор.....	344
Р.А. Ломакина, Дидактический материал по алгебре на тему "Формулы сокращенного умножения.".....	347
О.Е. Бондарева, Музыкальные пальчиковые игры как средство развития музыкальных способностей детей.....	348
Н.Г. Подпорина, Формирование компетентности, в области традиционной культуры казаков Дона, у детей младшего школьного возраста в процессе занятий в фольклорном ансамбле в учреждениях дополнительного образования.....	349
Е.С. Мальцева, Праздник в начальных классах "Прощание с начальной школой".....	364
А.В. Колотова, Важна ли роль логопеда в жизни ребёнка?.....	374

**За стиль и орфографию авторов
редакция ответственности не несет**

Сдано в набор 01.07.2023. Подписано в печать 02.07.2023. Формат
148x210. Бумага офсетная. Печать RISO.
Тираж 50 экз. Заказ №2217

Отпечатано в издательском отделе РОПКИП 655016,
г. Абакан, ул. Авиаторов, 2